

# MESSEWELT

**10. - 21. MÄRZ 2025** Magazin

Die Messe,  
die für jede Herausforderung  
das richtige Angebot hat!

Die Messewelt bietet  
**über 1.000 Produkte**,  
die in Qualität, Leistung  
und Preis überzeugen!

**Tolle Prämien** Seite 06 – 09

**Gewinnspiele** Seite 10 – 17

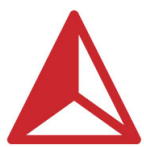

**MÖBUS**  
AUTOTEILE

## Liebe MESSEWELT- Besucher/innen,

wir freuen uns, Sie zur 23. Messewelt begrüßen zu dürfen, die sich ganz dem Motto verschrieben hat: „Für jede Herausforderung das richtige Angebot!“

Wir bieten Ihnen vom 10. bis 21. März 2025 eine beeindruckende Vielfalt an Produkten, Lösungen und Innovationen, die speziell darauf ausgerichtet sind, sämtliche Aufgaben im Automobilbereich zu meistern.

Hier kommen Branchenführer, Technikexperten und Zubehörspezialisten zusammen, um ihre neuesten Entwicklungen zu präsentieren. In spannenden Vorträgen und praxisorientierten Workshops teilen Experten ihr Wissen und gewähren Ihnen Einblicke in die Trends und Technologien von morgen. **Diese Veranstaltung ist nicht nur eine Handelsplattform, sondern auch eine Gelegenheit, Kontakte zu knüpfen, Inspiration zu sammeln und Partnerschaften zu stärken.**

Darüber hinaus ist unsere interaktive, virtuelle Messe wie gewohnt klimafreundlich, weltweit erreichbar und rund um die Uhr für Sie geöffnet.

Wir freuen uns auf gute Gespräche, wertvolle Einblicke und eine erfolgreiche Messe voller Innovationen, die den Anforderungen des modernen Automobilmarkts gerecht werden. **Lassen Sie uns gemeinsam die besten Lösungen für jede Herausforderung finden!**



Die MESSEWELT bietet Ihnen viele Vorteile:

- Innovation
- Messeangebote
- Prämien
- Gewinnspiele
- Neuigkeiten
- Flexibilität
- Weiterentwicklung



Check-in



# Ihr Messeleitsystem

Auf schnellstem Weg zu Ihrem Wunschprodukt



## Prämien

Messeangebote bestellen und Zugaben sichern!

Seite 06 - 09



## Gewinnspiele

Nutzen Sie Ihre Chance!

Seite 10 - 17



## Batterie

Neue Energie tanken!

Seite 18 - 25



## Chemie

Die perfekte Formel zum Nachfüllen!

Seite 26 - 49



## Öl

Hier läuft's wie geschmiert!

Seite 50 - 59



## PKW

Das Ganze ist mehr als die Summe seiner Teile!

Seite 60 - 71



## Reifen- & Räderservice

Wir erfinden das Rad neu!

Seite 72 - 83



## Werkstattausrüstung

Funktional und effektiv!

Seite 84 - 109

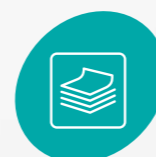

## Werkstattverbrauchsgüter

An alles gedacht!

Seite 110 - 117



## Werkzeug

Wir haben einiges im Kasten!

Seite 118 - 139



## Zubehör

Darf's auch etwas mehr sein?!

Seite 140 - 147



## WAP Informationen

Das optimale Werkstatt-Abrechnungsprogramm!

Seite 148 - 149



## Informationen

Ankündigung der MESSEWELT September 2025

Seite 150 - 151





ab  
**1.000,-**  
EUR\*

### BROTZEIT-TASCHE

Nachhaltiger RPET-Filz-Shopper  
bestückt mit:

- ▶ 200 g Schwarzwälder Schinken
- ▶ 125 g Knacker (4 Stück)
- ▶ 160 g Leberwurst im Glas
- ▶ 160 g Bauernmettwurst im Glas
- ▶ 50 ml Senf im Glas
- ▶ 1 Dose Münchner 4 Weißwürste 250 g
- ▶ 100 ml Händlmeier's „Süßer Senf“ im Glas
- ▶ 110 g Käse-Kürbiskern Snack im Beutel
- ▶ 8 g Käse-Kräuter-Dip
- ▶ Sizzle natur

Art.-Nr. BZT24

### KICA JETFAN 2 ELEKTRISCHES STAUBGEBLÄSE

- ▶ Elektrisches Staubgebläse
- ▶ Wiederaufladbare Druckluftspray-Alternative
- ▶ Handheld Air Duster
- ▶ Mini Staubbläser für Laptop, Tastatur, Auto, Sofa, Bürogeräte
- ▶ 22.500 – 101.000 U/min
- ▶ Schwarz

Art.-Nr. KJF2VC

ab  
**2.500,-**  
EUR\*



**SELECT  
ACADEMY<sup>4</sup>**

### GUTSCHEIN FÜR 1-TAGES-SCHULUNG

Aktuelle und zukunftsorientierte Themen  
rund um den Werkstattalltag:

- ▶ Social Media – Chancen und Risiken
- ▶ Kamera- und Fahrassistenzsysteme im Kfz
- ▶ Digitales Serviceheft – Inspektionen auf den Herstellerportalen eintragen
- ▶ Hochvolt
- ▶ Weitere Themen auf Anfrage

ab  
**2.500,-**  
EUR\*

### PHILIPS SENSEO MAESTRO CSA 260/60

- ▶ Intense Plus Technologie
- ▶ Vielfältige Kaffeerezepturen
- ▶ Ökologische Merkmale
- ▶ 1,2-Liter-Wassertank
- ▶ Memo-Funktion
- ▶ Entkalkungsanzeige

Art.-Nr. SMCSA260/60

ab  
**2.500,-**  
EUR\*



**SELECT  
ACADEMY<sup>4</sup>**

### GUTSCHEIN FÜR 2-TAGES-SCHULUNG

Aktuelle und zukunftsorientierte Themen  
rund um den Werkstattalltag:

- ▶ Social Media – Chancen und Risiken
- ▶ Kamera- und Fahrassistenzsysteme im Kfz
- ▶ Weitere Themen auf Anfrage

ab  
**5.000,-**  
EUR\*

### 55-LITER-FASS SHELL HX8 ECT 5W-30

▶ Motorenöl auf Basis von Synthesetechnologie  
Spezifikationen und Freigaben:

- ▶ API SN
- ▶ ACEA C3
- ▶ VW 504.00/507.00
- ▶ MB-Freigabe 229.31, 229.51

Art.-Nr. 550048141

ab  
**5.000,-**  
EUR\*



### WEBER TISCHGRILL Q1000

- ▶ Emaillierte Grillfläche aus Gusseisen
- ▶ 1 Hauptbrenner
- ▶ Gesamtleistung 2.640 Watt
- ▶ Piezozündung
- ▶ Fettauffangschale
- ▶ Grillfläche 43 x 32 cm
- ▶ Mit Deckel

Art.-Nr. WebQ1000

ab  
**5.000,-**  
EUR\*



# Attraktive Prämien

# Unsere Prämienauswahl für Ihren MESSEWELT Umsatz!

## HISENSE QLED-FERNSEH- GERÄT 55A7NQ

- ▶ Produkttyp: 4K-Fernseher
- ▶ Markteinführung: 2024
- ▶ Bildeigenschaften: Display-Technologie QLED
- ▶ Auflösung: 3.840 x 2.160 Pixel
- ▶ Bildschirmgröße: 55 Zoll
- ▶ Bildwiederholungsrate: 50 Hz
- ▶ Bild-Besonderheiten: Quantum Dot
- ▶ HDR-Formatunterstützung
- ▶ HDR10+, Dolby Vision, HDR10, HDR HLG

Art.-Nr. HSA7NQ

ab  
**8.000,-**  
EUR\*



## HELLA GUTMANN DATA SERVICE UND HISTORIE

- ▶ Anzeige der Fahrzeugdiagnosehistorien aus Hella Gutmann-Geräten
- ▶ Voraussetzung ist die Angabe der Seriennummer Ihres Gerätes und eine aktive WLAN-Verbindung, die die Übertragung der Historien ermöglicht

ab  
**8.000,-**  
EUR\*

## SONAX ANTIFROST&KLARSICHT KONZENTRAT

- ▶ Zuverlässiger Reinigungs- und Frostschutz-Zusatz für die Scheibenwaschanlage
- ▶ 200 Liter

Art.-Nr. 03329050

ab  
**8.000,-**  
EUR\*



## WERKSTATTABRECHNUNGSPILOT 1 JAHR LIZENZGEBÜHR [BASIS]\*\*

- ▶ Weitere Informationen erhalten Sie bei Ihrem SELECT Großhändler
- \*\*zzgl. einmaligen Einrichtungskosten

EINE LÖSUNG VON **SELECT  
CONNECT**®

ab  
**10.000,-**  
EUR\*

## vjumi REMOTE

- ▶ Servicerückstellung
- ▶ Programmieren der Schlüssel
- ▶ Codieren, Zurücksetzen und Freischalten der Komponenten und Bauteile
- ▶ Lesen und Löschen der Fehlercodes
- ▶ Kalibrieren von Kamera- und Radarsystemen
- ▶ Codieren von Anhängerkupplungen
- ▶ Herstellergeführte Fehlersuche
- ▶ Steuergeräte flashen
- ▶ Security Gateway
- ▶ Freischalten von Hochvolt-Fahrzeugen per Visual Support

Art.-Nr. 2090001

ab  
**10.000,-**  
EUR\*



## SAMSUNG GALAXY S24

- ▶ 6,2 Zoll Full HD
- ▶ 50 MP
- ▶ 8 GB RAM
- ▶ 128 GB interner Speicher
- ▶ Android 14
- ▶ 4.000 mAh
- ▶ Onyx black

Art.-Nr. SGS24128GBbl

ab  
**10.000,-**  
EUR\*



# GEWINNSPIEL PERFORMANCE.

**MIT BILSTEIN AUF DER ÜBERHOLSPUR.**







**1. PREIS**  
LED-Neon-Sign

**2. PREIS**  
Rucksack

**3. PREIS**  
Retro-Blechschild

[bilstein.com](http://bilstein.com)





## Jetzt einsacken!

Besuche unseren Messestand, rate mit und sichere Dir einen von 50 hochwertigen Rucksäcken.

**Wir freuen uns auf Dich!**

[www.continental-aftermarket.com](http://www.continental-aftermarket.com)

# Mitmachen

## und eine kleine Auszeit gewinnen!

Verbauen Sie Abgasanlagen von ERNST? Dann wird Ihnen die Beantwortung unserer Quizfragen sicherlich nicht schwer fallen.

Unter allen Teilnehmern, die beide Fragen richtig beantwortet haben, verlosen wir einen Connex Deluxe – Hotelgutschein für einen Kurzurlaub:

- 3 Tage Aufenthalt / 2 Übernachtungen
- Für 2 Personen im Doppelzimmer
- Inklusive Frühstück
- Inklusive 110,- € Wertgutschein für Restaurant- und Hotelleistungen während des Aufenthaltes
- Einlösbar in ca. 150 ausgewählten Top-Hotels



Innovative Abgastechnologie  
Qualität und Partnerschaft seit 1919.

[www.ernst-hagen.de](http://www.ernst-hagen.de)



Besuchen Sie den Messestand der bilstein group und gewinnen Sie einen febi Grillkasten inkl. Grillzubehör!



[www.bilsteingroup.com](http://www.bilsteingroup.com)





## GEWINNSPIEL



## MITMACHEN & GEWINNEN!

DENSO verlost 20 x 1 DENSO Retro-Blechschild (unterschiedliche Motive, je nach Verfügbarkeit).

Besuchen Sie unseren Messestand und werden Sie mit etwas Glück zum Gewinner!

[www.denso-am.de](http://www.denso-am.de)  
[www.denso-technic.de](http://www.denso-technic.de)



# MITMACHEN UND GEWINNEN!

## Besuchen Sie den European Aerosols Messestand!

Unter allen TeilnehmerInnen, die die Fragen richtig beantworten, verlosen wir:

- 1. Preis:** presto Car Care Paket
- 2. Preis:** presto TECH Paket
- 3. Preis:** HPX Reparatur-Band Paket

[www.european-aerosols.com](http://www.european-aerosols.com)





## ELPARTS

**Werden Sie zum Gewinner!**  
Sie haben die Chance unser kabelloses Eigendiagnose-Gerät MX900 im Wert von 520,00 € zu gewinnen. Besuchen Sie uns auf unserem digitalen Messestand der 23. Select MesseWelt 2025 und drehen Sie an unserem Glücksrad. Wir wünschen Ihnen viel Erfolg!

**Passt immer!**



[herthundbuss.com](http://herthundbuss.com)





## GEWINNEN & LOSSCHRAUBEN

Besuchen Sie unseren Messestand und drehen Sie am Glücksrad!



- 1. Preis**  
Werkstattwagen mit 207 Werkzeugen
- 2. Preis**  
Hochleistungs-Druckluft-Schlagschrauber

[www.kstools.com](http://www.kstools.com)

[www.brilliant-tools.com](http://www.brilliant-tools.com)

**MANN FILTER**

**Starke Marke. Starke Preise.**  
Mit MANN-FILTER immer ein Gewinner!

Unter allen Teilnehmern am Gewinnspiel auf dem MANN-FILTER Messestand verlosen wir:

Gewinn 1-6: JBL BOX PARTYBOOST CHARGE 5  
Gewinn 7-10: Victorinox Swiss Card Classic mit 10 Funktionen  
Gewinn 11-15: MANN-FILTER Strandtuch aus 100 % Baumwolle, Walkfrottee, 80 x 160 cm

MANN-FILTER – Perfect parts. Perfect service.  
www.mann-filter.com

**MAHLE WORKSHOP HEROES**

**MAHLE Quiz!**  
Messestand besuchen und gewinnen:

- 1x JBL InEar Kopfhörer
- 1x Wanduhr RetroClassic
- 1x JBL Go Essential
- 17x Teleskoptaschenlampe Bluetooth Lautsprecher

**MAHLE**

**MITMACHEN & GEWINNEN**

Testen Sie Ihr Wissen und gewinnen Sie an unserem Messestand einen von drei **NGK Rucksäcken**.

Beantworten Sie einfach alle Fragen richtig und sichern Sie sich Ihre Chance auf den Gewinn!

**NGK** IGNITION PARTS  
**NTK** VEHICLE ELECTRONICS

**NORDVLIES** HYGIENE

**1.Preis**  
3x 24815 + 91560N

**2.Preis**  
35588 + 77434

**3.Preis**  
989870

Teilnehmen und **Gewinnen!**

www.nordvlies.de

**JETZT MITMACHEN UND ÜBER TOLLE GEWINNE FREUEN!**

**PRODUKTNEUHEIT VOM MEYLE FAHRWERKSPEZIALISTEN:**  
MEYLE HINTERACHSLENKER FÜR VW GOLF VII

Jetzt neu mit Zink-Lamellenbeschichtung:

- Längere Lebensdauer durch deutlich erhöhte Korrosionsbeständigkeit
- Erhöhte Sicherheit und Materialbeständigkeit
- Anhaltender Korrosionsschutz vor Umwelteinflüssen wie z.B. Stein Schlag und Streusalz

meyle.com

**MEYLE**

**MITMACHEN & GEWINNEN**

Gewinnen Sie ein exklusives **MOTUL BLECHSCHILD**

Unter allen Teilnehmern verlosen wir **10 Blechschilder** im MOTUL Design.

- Hochwertiges Blechschild
- Ideal für Ihre Werkstatt
- Lustiger Hingucker
- Maße: 30 x 40 cm

FOLGEN SIE UNS  
motul.com

**MOTUL**

**MITMACHEN & GEWINNEN!**

**FRAGEN BEANTWORTEN UND EINEN MUSE BLUETOOTH LAUTSPRECHER GEWINNEN!**

- Robust und wasserfest
- kabelloser (IPX5) Lautsprecher
- LED-Details
- max. 20W Ausgangsleistung
- großer 3000 mAh Akku
- USB-C-Anschluss

**OSRAM**

**OSRAM**

Jetzt auf unserem Messestand **Bereit für neue Abenteuer**

Das Leben hält Überraschungen bereit. Aber wirklich „fahrbereit“ zu sein bedeutet, stets in die Zukunft zu blicken und für alle Fälle gut vorbereitet zu sein!

- 2x1. Preis:** 1 NIGHT BREAKER® LED SPEED H7 SET  
Schnell und einfach installiert – mit neuester innovativer OSRAM-Elektronik innen und einem 1:1 Design außen.
- 3x2. Preis:** BATTERYstart PRO 1000  
Kompaktes und leichtes Lithium-Starthilfegerät für eine Vielzahl von Fahrzeugen
- 5x3. Preis:** LEDinspect® WIRE-FREE PRO 600 + 1 Single Charge Pad  
Helle Inspektionsleuchte, induktives Aufladen über ein magnetisches Ladepad

Bereit für die Straße

**OSRAM**

Intelligente Reparaturlösungen  
in Schaeffler-Qualität!

## GEWINNSPIEL

zur 23. Messewelt  
10. – 21. März 2025

Nehmen Sie an unserem Gewinnspiel teil!  
Und kommen dazu an unseren Schaeffler Messestand.

### 1. PREIS

Wireless  
Powerbank  
10.000 MAH



### 2. PREIS

Taschenlampe  
DURACELL  
EXPLORER



### 3. – 12. PREIS

Faltbarer Rucksack



www.schaeffler.de/aftermarket

SCHAEFFLER



## MITMACHEN FERNGESTEUERTEN FERRARI GEWINNEN

Wollten Sie schon immer mal Rennwagen fahren?

Dieser offiziell lizenzierte, ferngesteuerte JAMARA Ferrari „F1-75“ lässt Ihren Traum im Wohnzimmer wahr werden. Perfekt nachgebildete, originale Details an Chassis und Karosserie. Eine ergonomische 2,4 GHz Fernsteuerung lässt das Rennauto bis zu 11 km/h erreichen. Maße: B 16 x T 47 cm



Wir verlosen:

3 x 1 JAMARA Ferrari „F1-75“, ferngesteuert

SHELL HELIX ULTRA  
ENTWICKELT FÜR  
ULTIMATIVE PERFORMANCE



DRIVE ON

## MESSESTAND BESUCHEN & GEWINNEN!

SONAX  
MADE IN GERMANY

1. PREIS



3. - 8. PREIS



2. PREIS



1. PREIS SONAX SoftShell Jacke + SONAX Rucksack im Wert von 89,99 €
2. PREIS SONAX Rucksack im Wert von 39,99 €
3. - 8. PREIS SONAX Trinkflasche im Wert von 19,99 €

sonax.de

LOCTITE  
TEROSON



## TEILNEHMEN & GEWINNEN

Besuche uns auf unserem Messestand und nimm an der Verlosung teil!

1 von 3 Geldbörsen



1 von 3 TEROSON BOND Uhren



Kfz-Reparaturbereich Webseite



Besuche auch unsere Webseite, um immer die neuesten Informationen zu unseren Trainings zu erhalten.

Henkel Adhesives Newsletter



Bleibe auf dem neuesten Stand und melde dich jetzt für unseren Newsletter an.

Die technischen Angaben dienen nur Informationszwecken. Für Empfehlungen und Unterstützung bei der Erstellung von Spezialanwendungen wenden Sie sich bitte an Ihre nearest Ansprechpartner im Technischen Service von LOCTITE. Sonax nicht anders angeben, sind alle in dieser Druckschrift genannten Marken gesetzlich geschützte Warenzeichen von Henkel und/oder seinen Tochtergesellschaften in den USA, Deutschland und anderen. © Henkel AG & Co. KGaA, 2024. 0100004842 (1/2024)



SKF

## Gewusst? Gewonnen!

Unter allen Teilnehmern an unserem Gewinnspiel verlosen wir

### 3 x 1 SKF Key Organizer

Schlüsseletui aus Echt-Leder und Edelstahl, mit Einkaufswagenlösler, Flaschenöffner und Profilmesser



## TEILNEHMEN UND GEWINNEN

1. PLATZ

### UMSCHALTKNARRENSATZ

- High Torque, 2-teilig
- 1/2" Umschaltnarre D6092L, 1.075 Nm
- 1/4" Umschaltnarre D6094L, 135 Nm



### ZANGENSATZ

- Kombizange, 180 mm
- Seitenschneider, 160 mm
- Spitzzange, gerade, 200 mm



2. PLATZ

3. PLATZ

MINI-WASSER-PUMPENZANGE  
- 125 mm  
- max. Ø 27 mm



DESIGNED  
IN GERMANY

SW STAHL  
PROFESSIONAL TOOLS

www.swstahl.de · www.tool-is.com

## MIT TEXTAR IMMER VORNE DABEI!

TEXTAR  
BREMSTECHNOLOGIE

In jeden Bremsattel gehört ein guter TEXTAR Bremsbelag – und in jede Tasse auch ein guter TEXTAR Kaffee! Am besten zubereitet mit einer TEXTAR Kaffeemaschine!



Für einen guten Start in den Tag!

Nehmen Sie an unserem Messestand an unserem Gewinnspiel teil und gewinnen Sie mit etwas Glück eine original TEXTAR Kaffeemaschine und zwei Päckchen TEXTAR Kaffee.



www.textar.de



Besuchen Sie  
unsere  
Neuheiten-Stand  
in der Halle  
für Werkzeuge  
und Maschinen



## VARTA® BRINGT MUSIK INS BATTERIEGESCHÄFT.

Jetzt mitmachen und ein Paar  
**BOSE QUIETCOMFORT  
ULTRA EARBUDS**  
gewinnen.

- Bahnbrechender BOSE 360-GRAD-SOUND
- Bis zu 6 Stunden Akkulaufzeit
- Erstklassiges Noise-Cancelling
- Modi für jede Stimmung



Alles startet mit **VARTA**

varta-partner-portal.com

CLARIOS

Valeo



#diekuppler

Unter allen Teilnehmern am Gewinnspiel auf dem Valeo Messestand verlosen wir:

**5x** Lautsprecher Jbl Box Flip Essential

Smart care for you  
valeoservice.de

Mehr Service,  
mehr Kunde,  
mehr Geschäft



Mit  
Kunden-App  
für die direkte Service-  
Kommunikation

## Die Telematik-Lösung für die freie Werkstatt

vjumi vernetzt Ihre Werkstatt mit dem Fahrzeug Ihrer Kunden. Nutzen Sie das Potenzial digitalisierter Fahrzeugsysteme und bieten Sie clevere, schnelle Serviceleistungen, die bisher Vertragswerkstätten vorbehalten waren!

- ⊕ Alle Marken – auch für ältere Fahrzeuge: durchgehende Verbindung über den vjumi-Adapter
- ⊕ Echtzeiteinbindung und Nutzung der Fahrzeugdaten in Werkstattsoftware
- ⊕ Fahrzeug- und Kundendaten in besten Händen: 100 % datenschutz- und rechtskonform

### Immer up-to-date!

Weiterführende Informationen, technische Daten, praktische Beispiele aus dem Werkstattalltag sowie Argumente für Ihr Kundengespräch finden Sie auf unserer Website: [vjumi.de](http://vjumi.de)



Besuchen Sie  
im VIP-Showroom  
die Expertentalks  
zu aktuellen Themen  
aus der Branche

Technik fürs Leben **BOSCH**

Heiß begehrte Messeprämie!

Bosch-Arbeitsjacke im Outfit 1902\*



Gratis!



Die **Teilnahmebedingung** finden Sie über den **QR-Code** oder auf der **MESSEWELT**.





### BATTERIETESTER

- ▶ Für 12 V Systeme in Pkw, Nkw, Motorrad sowie 12 V Batterien
- ▶ Einfacher Test der Startkapazität und Kondition von Fahrzeugbatterien sowie des Start- und Ladesystems
- ▶ Ausgabe der Analyseergebnisse auf dem Display plus Übertragung der Ergebnisse per QR Code auf Smartphone/Tablet

- ▶ Möglichkeit der Individualisierung der durch QR-Code geteilten Prüfergebnisse (Nummernschild, Reparaturwerkstatt, Tester, Testdatum)

Art.-Nr. 4650-6

MW23-5548



MESSEWELT PREIS  
139,00 €



### AKTIONSPAKET: 5x Blue Dynamic Starterbatterien

Bestehend aus:

- ▶ 1x Starterbatterie 12V 44 Ah Art. 5444020443132
- ▶ 2x Starterbatterie 12V 60 Ah Art. 5604090543132
- ▶ 2x Starterbatterie 12V 72 Ah Art. 5724090683132

Art.-Nr. Paket

MW23-1889

MESSEWELT PREIS  
329,00 €  
Preis ohne Umweltbeitrag



### AKTIONSPAKET: 10x Blue Dynamic Starterbatterien + 1x Starterbatterie gratis dazu

Bestehend aus:

- ▶ 2x Starterbatterie 12V 44 Ah Art. 5444020443132
- ▶ 2x Starterbatterie 12V 60 Ah Art. 5604090543132
- ▶ 2x Starterbatterie 12V 72 Ah Art. 5724090683132
- ▶ 2x Starterbatterie 12V 95 Ah Art. 5954020803132
- ▶ 2x Starterbatterie 12V 80 Ah Art. 5804060743132
- ▶ Als Zugabe BLUE Dynamic 1x Starterbatterie 12V 44 Ah Art. 5444020443132 kostenlos dazu

Art.-Nr. Paket

MW23-1830



MESSEWELT PREIS  
799,00 €  
Preis ohne Umweltbeitrag

### AKTIONSPAKET: 4x Silver Dynamic Starterbatterien

Bestehend aus:

- ▶ 1x Starterbatterie 12V 63 Ah Art. 5634000613162
- ▶ 1x Starterbatterie 12V 85 Ah Art. 5852000803162
- ▶ 2x Starterbatterie 12V 100 Ah Art. 6004020833162

Art.-Nr. Paket

MW23-1891

MESSEWELT PREIS  
399,00 €  
Preis ohne Umweltbeitrag



### AKTIONSPAKET: 2x STARTERBATTERIE PROMOTIVE EFB

- ▶ Patentiertes PowerFrame® Gitter für zuverlässige Startleistung, schnelle Ladungsaufnahme und hohe Korrosionsbeständigkeit
- ▶ Erfüllt als Originalersatzteil alle Anforderungen der Nutzfahrzeughersteller
- ▶ 3-fache Zyklenlebensdauer im Vergleich mit konventionellen Batterien
- ▶ Höchste Vibrationsfestigkeit
- ▶ Geeignet für Heckeinbau (EURO 5/6)
- ▶ 12 V 240 Ah

Art.-Nr. 740500120E652

MW23-3243

MESSEWELT PREIS  
399,00 €  
Preis ohne Umweltbeitrag



### STARTERBATTERIE SILVER DYNAMIC AGM XEV

- ▶ Batterie-Kapazität: 70 Ah
- ▶ Kälteprüfstrom EN: 760 A
- ▶ Spannung: 12 V
- ▶ Bodenleistenausführung: B13
- ▶ Länge: 278 mm
- ▶ Breite: 175 mm
- ▶ Höhe: 190 mm

Art.-Nr. 570901076J382

MW23-5198

MESSEWELT PREIS  
123,00 €  
Preis ohne Umweltbeitrag



### STARTERBATTERIE SILVER DYNAMIC AGM XEV

- ▶ Batterie-Kapazität: 95 Ah
- ▶ Kälteprüfstrom EN: 850 A
- ▶ Spannung: 12 V
- ▶ Bodenleistenausführung: B13
- ▶ Länge: 353 mm
- ▶ Breite: 175 mm
- ▶ Höhe: 190 mm

Art.-Nr. 595901085J382

MW23-5199

MESSEWELT PREIS  
167,00 €  
Preis ohne Umweltbeitrag



### AKTIONSPAKET: 5x STARTERBATTERIE SILVER DYNAMIC AGM XEV + 2x 25 € TANGUTSCHEIN

Bestehend aus:

- ▶ 2x Starterbatterie 12 V 70 Ah / 570901076J382
- ▶ 2x Starterbatterie 12 V 80 Ah / 580901080J382
- ▶ 1x Starterbatterie 12 V 95 Ah / 595901085J382
- ▶ Geeignet für Elektro- und Hybridfahrzeugen (xEV)
- ▶ 90 % aller neu hergestellten VARTA AGM-Batterien bestehen aus recyceltem Blei

Art.-Nr. Paket

MW23-5315

MESSEWELT PREIS  
749,00 €  
Preis ohne Umweltbeitrag



▶ Detaillierte Produktinfos auf der MESSEWELT



### AKTIONSPAKET: 2x STARTER-BATTERIE PROMOTIVE SILVER

- ▶ Die perfekte Lösung für Fahrzeuge, die im alltäglichen Einsatz viel leisten müssen und sich keine langen Standzeiten erlauben dürfen
- ▶ Ausgestattet mit der einzigartigen Labyrinthdeckel- und Calcium-Silver-Technologie
- ▶ 12 V 225 Ah

Art.-Nr. 725103115A722

MW23-1884

### AKTIONSPAKET: 2x STARTER-BATTERIE PROMOTIVE SILVER

- ▶ 12 V 180 Ah

Art.-Nr. 680108100A722

MW23-1885

## S-Power

### AKTIONSPAKET: 5x S-POWER 30 PLUS

Bestehend aus:

- ▶ 1x Starterbatterie 30 Plus 12 V 44 Ah / Art. 5444020445572
- ▶ 2x Starterbatterie 30 Plus 12 V 60 Ah / Art. 5604090545572
- ▶ 2x Starterbatterie 30 Plus 12 V 72 Ah / Art. 5724090685572

Art.-Nr. Paket

MW23-1890



MESSEWELT  
PREIS  
**249,00 €**  
Preis ohne Umwelt-  
beitrag

## S-Power

### AKTIONSPAKET: 5x S-POWER 30 PLUS

Bestehend aus:

- ▶ 1x Starterbatterie 30 Plus 12 V 44 Ah / Art. 5444020445572
- ▶ 1x Starterbatterie 30 Plus 12 V 60 Ah / Art. 5604090545572
- ▶ 1x Starterbatterie 30 Plus 12 V 72 Ah / Art. 5724090685572
- ▶ 1x Starterbatterie 30 Plus 12 V 80 Ah / Art. 5804060745572
- ▶ 1x Starterbatterie 30 Plus 12 V 95 Ah / Art. 5954020805572

Art.-Nr. Paket

MW23-1832



MESSEWELT  
PREIS  
**249,00 €**  
Preis ohne Umwelt-  
beitrag

## HERTH+BUSS

### STARTHILFEKABEL

- ▶ Mit Kunststoffzange
- ▶ Isoliert
- ▶ Mit Aufbewahrungstasche
- ▶ 35 mm<sup>2</sup>, 4,5 m

Art.-Nr. 52289853

MW23-5033

MESSEWELT  
PREIS  
**41,50 €**



## S-Power

### AKTIONSPAKET: 10x S-POWER 30 PLUS BATTERIEN +2x 20 € TANKGUTSCHEIN

Bestehend aus:

- ▶ 2x Starterbatterie 30 Plus 12 V 44 Ah / Art. 5444020445572
- ▶ 3x Starterbatterie 30 Plus 12 V 60 Ah / Art. 5604090545572
- ▶ 3x Starterbatterie 30 Plus 12 V 72 Ah / Art. 5724090685572
- ▶ 1x Starterbatterie 30 Plus 12 V 80 Ah / Art. 5804060745572
- ▶ 1x Starterbatterie 30 Plus 12 V 95 Ah / Art. 5954020805572
- ▶ 2x 20 € Tankgutschein

Art.-Nr. Paket

MW23-1833

MESSEWELT  
PREIS  
**499,00 €**  
Preis ohne Umwelt-  
beitrag



### KEEPER 5

- ▶ Der Spannungshalter versorgt das Fahrzeug während des Batterie-austauschs mit Spannung, damit diverse Einstellungen wie Radiocodes, Sitzmemory usw. erhalten bleiben
- ▶ Einfacher Anschluss über die OBD-Steckdose
- ▶ Einsetzbar in Verbindung mit jedem handelsüblichen Startbooster

Art.-Nr. 95980706

MW23-3369

MESSEWELT  
PREIS  
**14,00 €**



## S-Power

### AKTIONSPAKET: 5x S-Power AGM + 20 € TANKGUTSCHEIN

Bestehend aus:

- ▶ 2x Starterbatterie AGM 12 V 70 Ah / 5709010725582
- ▶ 2x Starterbatterie AGM 12 V 80 Ah / 5809010765582
- ▶ 1x Starterbatterie AGM 12 V 95 Ah / 5959010815582
- ▶ Der Maßstab für alle Start-Stopp-Fahrzeuge
- ▶ Die S-Power AGM steht für unübertroffene Leistung kombiniert mit der dreifachen Zykluslebensdauer konventioneller Batterien
- ▶ Daher ist die S-Power AGM die perfekte Wahl für Fahrzeuge mit besonders hohem Energiebedarf

Art.-Nr. Paket

MW23-5314

MESSEWELT  
PREIS  
**499,00 €**  
Preis ohne Umwelt-  
beitrag



▶ Detaillierte Produktinfos auf der MESSEWELT

### BATTERIETESTER PBT812 – START/STOPP

- ▶ Professionelles Testgerät mit ultrapräziser Messung und integriertem Drucker
- ▶ 6 und 12 V-Batterien: Test der Spannung und des Ladezustands
- ▶ Start 12 V: Test der Spannung beim Start
- ▶ Lichtmaschine 12 V: Test von Leerlauf- und Lastspannung sowie Laststromwelligkeit
- ▶ Ausdruck der Ergebnisse mit dem integrierten Thermodrucker



MESSEWELT  
PREIS  
**303,00 €**

Art.-Nr. 076686

MW23-5293

### STARTHILFEGERÄT GYSCAP 680 E

- ▶ Ist ein leistungsstarkes netzunabhängiges Starthilfegerät ohne interne Batterie
- ▶ Das Gerät ist mit Super-Kondensatoren ausgestattet, die die Restspannung der Fahrzeugbatterie zum Aufladen nutzen und den Fahrzeugmotor nach wenigen Sekunden Ladezeit starten können



MESSEWELT  
PREIS  
**829,00 €**

Art.-Nr. 026773

MW23-5444

### LADEGERÄT GYSFLASH 107.24 CNT + MAGNETFIX

- ▶ Ein leistungsfähiges Ladegerät (100 A Ladeleistung bei 25 °C, dauerhaft)
- ▶ Es stabilisiert die Spannung einer 6/12/16/24 V-Blei-Säure- oder Lithium-Batterie bei der Fahrzeugdiagnose
- ▶ Der USB-Anschluss macht das Gerät zu 100 % personalisierbar

Art.-Nr. D82939

MW23-5451



MESSEWELT  
PREIS  
**1.099,- €**



### LADEGERÄT BATIUM 15-24

- ▶ Automatisches Batterieladegerät mit Erhaltungsladung für die Profi-Werkstatt zur überwachungsfreien Ladung von allen 6, 12 und 24 V-Starterbatterien im eingebauten Zustand inkl. Schutz der Bordelektronik
- ▶ Das Gerät ist mikroprozessorgesteuert und analysiert ununterbrochen den Batteriezustand und reguliert die Ladeintensität je nach Bedarf
- ▶ Einstellbares Regenerierungsprogramm zur Wiederherstellung teilsulfatierter und tiefentladener Batterien ab 0,5 V (SOS-RECOVERY)
- ▶ Schutz vor Überlastung sowie ein Verpolungsschutz der Anschlussklemmen
- ▶ Ladestrom 7; 10; 15 A
- ▶ Für Batterien von 35 – 255 Ah geeignet



MESSEWELT  
PREIS  
**179,50 €**

Art.-Nr. 024526

MW23-2713

### STARTHILFE- UND LADEGERÄT STARTFLASH 120.24 CNT

- ▶ Auf Inverter-Technologie basierendes Starter-Ladegerät
- ▶ Mit einer Leistung von 120 A ist es für alle 6, 12 und 24 V Blei-/Lithium-Batterien geeignet
- ▶ Durch die integrierte Starthilfefunktion unterstützt das Gerät einen Startvorgang mit bis zu 300 A
- ▶ Die CNT-Serie ist mit diversen Modulen erweiterbar und dank der USB-Schnittstelle lässt sich das Gerät updaten und personalisieren

Art.-Nr. 073616

MW23-4940

MESSEWELT  
PREIS  
**1.530,- €**



### BAT 6120 BATTERIELADEGERÄT & STROMVERSORGUNG

- ▶ Intelligenter, leistungsstarker 12 V-Batterielader und 120 A-Stromversorgung
- ▶ Für Blei- und Lithium-Batterien oder als eine Stromversorgung mit bis zu 120 A Dauerstrom



MESSEWELT  
PREIS  
**1.199,- €**

Art.-Nr. 0 687 000 149

MW23-5024

### BATTERIELADER C30

- ▶ Automatisches und intelligentes Batterie-Erhaltungs- und Ladegerät
- ▶ 6 V - 12 V / 3,8 A
- ▶ Angepasst für 6 V und 12 V, für Blei-Säure-, GEL-, EFB-, AGM-, Standard- und Start/Stop-Batterien für Roller, Motorräder, Pkw, Klassiker und Oldtimer, Transporter, Wohnmobile usw.



MESSEWELT  
PREIS  
**48,50 €**

Art.-Nr. 0 189 911 030

MW23-5416

### AUTEL

#### BT609 BATTERIE- UND DIAGNOSESYSTEM

- ▶ Ein drahtloses Batterie- und Diagnosesystem
- ▶ Mit dem Batterie- und Diagnosesystem können 6 und 12 Volt-Batterien bis zu 3.000 CCA geprüft werden
- ▶ Außerdem kann das BT609 sowohl 12 als auch 24 Volt-Start- und Ladesysteme prüfen und verfügt über Einstellungen für geflutete, Blei-Säure-, EFB-, AGM-, Spiral- und GEL-Batterietypen

Art.-Nr. AU260900

MW23-5028

MESSEWELT  
PREIS  
**699,00 €**



#### SPANNUNGSHALTER BORDNETZ MEMORYSAVER

- ▶ Ein verpolungsgeschütztes Kabel, das an eine 12-Volt-Puffer-Batterie angeschlossen wird, um die Bordelektronik über den OBDII/EOBD-Anschluss mit Strom zu versorgen, während die Fahrzeugbatterie abgeklemmt ist
- ▶ Dadurch wird der Verlust von Fahrzeugdaten während des Batteriewechsels verhindert

Art.-Nr. AU200000

MW23-5030

MESSEWELT  
PREIS  
**45,00 €**



### STARTHILFEGERÄT 12 V BATTERYJUMPSTART 1000

- ▶ Leistungsstarkes und sicheres Starthilfegerät für 12 V-Fahrzeuge mit integrierter USB-Ladefunktion und umfassenden Sicherheitsmerkmalen
- ▶ Kann Fahrzeuge mit Motoren bis zu 5 Litern Benzin oder 2 Litern Diesel starten
- ▶ Mit 1.000 A Startstrom eignet er sich für die meisten 12 V-Autos, Transporter, SUVs und Nutzfahrzeuge
- ▶ Die Boost-Funktion ermöglicht das Starten von vollständig entladenen Batterien

Art.-Nr. OJS020

MW23-5498

MESSEWELT  
PREIS  
**89,00 €**



**Mehr Input  
durch den  
Dialog in  
der Gruppe!**

Nutzen Sie exklusiv auf  
den Messeständen von **Dupli-Color**  
und **Henkel** die **neue Gruppen-Chat Funktion!**



**DENSO**



## DENSO THERMAL PRODUKTE

OE-Qualität für Klimaanlage & Motorkühlung

Highlight: Jetzt auch DENSO-Thermostate im Sortiment

- Nach strengen OE-Spezifikationen gefertigte Teile
- Marktabdeckung in DACH: über 80%
- In 4 Arten erhältlich:  
Konventioneller Typ, Einsatzthermostat, Gehäusetyp, MAP-gesteuerter Typ
- Über 330 Artikelnummern für 33 Millionen Fahrzeuge in DACH
- VAG Gruppe, Ford, Mercedes-Benz, Opel und weitere Anwendungen



Kompetenz von DENSO: Klimakomponenten für E-Fahrzeuge

- Viele Thermokomponenten für E-Fahrzeuge wie z.B. Tesla Model 3 und weitere Modelle von Fiat, Kia, Peugeot
- 100% OE-Qualität, streng nach OE-Spezifikation
- DENSO Kompressoren
  - Komplette Neuteile, höchste Produktqualität mit dem richtigen Kompressoröl in der ausreichenden Gesamtölmenge vorbelegt
  - Reklamationsquote nahe Null Prozent!



Weitere Informationen zu allen Produkten  
im **DENSO E-Katalog**:



[www.denso-am.de](http://www.denso-am.de)

Driven by  
**Quality**

**SUPERFIT TO 102 BREMSENSCHMIERSTOFF**

- ▶ Pinseldose
- ▶ 200 ml

Art.-Nr. 5 000 000 376  
MW23-3486

MESSEWELT PREIS  
**12,50 €**



**SUPERFIT UNIVERSALSCHMIERSTOFF TO 100**

- ▶ Gegen Scheibenbremsen-Quietschen
- ▶ Belagführungsbahnen im Bremsattel und Halter reinigen, danach mit Bosch Superfit TO 100 bestreichen
- ▶ Belag auf der Rückenplatte im Kolbenbereich und an den Gleitflächen dünn mit Bosch Superfit TO 100 einstreichen
- ▶ 100 ml

Art.-Nr. 5 000 000 150  
MW23-4489

MESSEWELT PREIS  
**3,99 €**



**BRUNOX®**

**ROSTSANIERER + GRUNDIERER AUF EPOXYBASIS EPOXY-AEROSOL**

- ▶ Patentierter Rostumwandler und Grundierung in Einem, weltweit erster Rostsanierer und Grundierer mit Epoxyharz
- ▶ 400 ml

Art.-Nr. BR0,40EP  
MW23-5458

MESSEWELT PREIS  
**13,90 €**



**MULTIFUNKTIONSSPRAY ROSTLÖSER TURBO-SPRAY**

Ein hochwertiges 5-Funktionen-Spray:

- ▶ Schmiermittel
- ▶ Rostlöser/Kriechöl
- ▶ Korrosionsschutzmittel (temporär für 3 – 6 Monate)
- ▶ Pflege-/Service-Spray
- ▶ Kontakt-Spray
- ▶ 500 ml

Art.-Nr. BR0,50TSP  
MW23-5459

MESSEWELT PREIS  
**7,60 €**



**CRC**

**BRAKLEEN PRO BREMSENREINIGER**

- ▶ Fünf Wirkstoffkomponenten sorgen für eine optimale Reinigung bei Öl, Fett, Straßenschmutz und Bremsflüssigkeit
- ▶ 5 Liter

Art.-Nr. 32787-AA  
MW23-5285

MESSEWELT PREIS  
**21,00 €**

- ▶ 20 Liter

Art.-Nr. 32758-AA  
MW23-5284

MESSEWELT PREIS  
**75,00 €**



**AKTIONSPAKET: BRAKLEEN PRO BREMSENREINIGER + 1x PUMP-SPRÜHFLASCHE**

- ▶ Entfernt Öl, Fett, Bremsstaub und -flüssigkeit
- ▶ 60 Liter

Art.-Nr. Paket  
MW23-2859

MESSEWELT PREIS SIEHE  
**Angebot des Tages**



**CRC**

**ROST FLASH PRO**

- ▶ Durch diesen Crack-Effekt kann das Kriechöl schnell und tief eindringen, so dass festsitzende Schrauben usw. mühelos gelöst werden können
- ▶ 500 ml

Art.-Nr. 32720-AA  
MW23-2281

MESSEWELT PREIS  
**7,00 €**



**MULTILUBE PRO HOCHLEISTUNGS-HAFTSCHMIERSTOFF**

- ▶ Ist kriechfähig beim Aufsprühen
- ▶ Silikon- und harzfrei, O-Ring-sicher
- ▶ Temperatureinsatzbereich von -35 °C bis +200 °C
- ▶ 500 ml

Art.-Nr. 32697-AA  
MW23-2282

MESSEWELT PREIS  
**15,50 €**



**PUMPSRPRÜHFLASCHE**

- ▶ Mit einstellbarem Sprühstrahl
- ▶ Für CRC-Literware geeignet
- ▶ 1 Liter

Art.-Nr. 30463-AE  
MW23-4673

MESSEWELT PREIS  
**35,50 €**



**LECKSUCHSPRAY**

- ▶ Zuverlässige Lecksuche an Gas- und Druckluftanlagen
- ▶ Entspricht den Anforderungen der DIN EN 14291
- ▶ DVGW zertifiziert
- ▶ 500 ml

Art.-Nr. 10732-AI  
MW23-4539

MESSEWELT PREIS  
**6,95 €**



**AKTIONSPAKET: 6x 5-56 PRO CLEVER STRAW**

- ▶ Multifunktionsöl zum Schmierem, Lösen, Reinigen und Schützen
- ▶ 500 ml

Art.-Nr. 33233-AA  
MW23-4187

MESSEWELT PREIS  
**59,00 €**



**SILICONE PRO**

- ▶ Vielseitig einsetzbares Syntheseöl zur Schmierung und Pflege von Kunststoff- und Gummiflächen
- ▶ Hohe Temperaturbeständigkeit bis zu +200 °C
- ▶ 500 ml

Art.-Nr. 32695-AA  
MW23-5105

MESSEWELT PREIS  
**16,30 €**



**MULTIFUNKTIONSÖL 5-56 BIO CLEVERSTRAW**

- ▶ Jetzt auch als Bio-Variante
- ▶ Biologisch abbaubar
- ▶ 400 ml

Art.-Nr. 33425-AA  
MW23-5337

MESSEWELT PREIS  
**7,10 €**



**BREMSENSCHMIERSTOFF BRAKLUBE PRO**

- ▶ Metallfreier Spezialschmierstoff für alle Gleitflächen im Bremsbereich, insbesondere für Aluminium-Bremssättel
- ▶ Hochtemperaturbeständig bis zu +240 °C
- ▶ Schützt vor Korrosion

Art.-Nr. 32815-AA  
MW23-5513

MESSEWELT PREIS  
**8,90 €**





### KLIMAAANLAGENREINIGER AIRCO CLEANER PRO

- ▶ Beseitigt Ablagerungen und Gerüche in Klima- und Lüftungsanlagen
- ▶ Mit Eukalyptus-Duft
- ▶ 500 ml

Art.-Nr. 32743-AA  
MW23-3769

MESSEWELT PREIS  
6,50 €



### KONTAKTREINIGER

- ▶ Löst selbst hartnäckige Oxidschichten
- ▶ Kontaktwiderstände werden reduziert
- ▶ 200 ml

Art.-Nr. 70009-AA  
MW23-1069

MESSEWELT PREIS  
8,70 €



### REINIGUNGSTÜCHER WIPES PRO

- ▶ Universelle Reinigungstücher
- ▶ Die strapazierfähigen, fusselfreien Tücher sind mit einer Reinigungslösung imprägniert und entfernen Öl, Fett, Farb- und Klebereste
- ▶ Auch zur schonenden Reinigung verschmutzter Hände einsetzbar
- ▶ 100 Stück

Art.-Nr. 12006-AA  
MW23-5512

MESSEWELT PREIS  
15,90 €



Das Original

### SCHRAUBENSICHERUNG EL-LOC 43

- ▶ Geeignet für alle Gewindedichtungen aus Metall und verhindert ein Losdrehen durch Vibration, wie z. B. an Getrieben und Motoren
- ▶ Mittelfest
- ▶ Blau
- ▶ 50 ml

Art.-Nr. 954.010  
MW23-4322

MESSEWELT PREIS  
13,90 €



### SCHRAUBENSICHERUNG EL-LOC 70

- ▶ Geeignet für alle stark vibrations- und schlagbeanspruchten Gewindeverbindungen aus Metall inkl. passiver Materialien (hochlegierter Stahl), wie z. B. Stehbolzen an Motoren oder Pumpen
- ▶ Grün
- ▶ 50 ml

Art.-Nr. 954.010  
MW23-4323

MESSEWELT PREIS  
13,90 €



### AKTIONSPAKET: DICHTMASSEN PAKET 2025

- ▶ 447.101 Reparatur Service-Kit
- ▶ 036.164 Dirko HT oximic grau 70 ml
- ▶ 471.081 Dichtmassen/Curil T2 70 ml
- ▶ 700.501 EL-Loc 43, blau 10 ml Schraubensicherung
- ▶ 700.521 EL-Loc 70, grün 10 ml Schraubensicherung
- ▶ 705.708 Dirko HT acetic rot 70 ml
- ▶ C500221 Retro-Blechschild Rennwagen
- ▶ C500241 Handschuhe
- ▶ C510272 Flyer Anwendung Dichtmassen

Art.-Nr. B52.550  
MW23-4324

MESSEWELT PREIS  
42,00 €



Das Original

### DIRKO HT

- ▶ Silikondichtstoff, dauerelastisch
- ▶ Nicht lösungsmittelhaltig
- ▶ UV-beständig
- ▶ Temperaturbereich von: -60 °C
- ▶ Temperaturbereich bis: 315 °C
- ▶ 70 ml
- ▶ Schwarz

Art.-Nr. 006.553  
MW23-4252

MESSEWELT PREIS  
4,50 €



### DIRKO HT

- ▶ Grau

Art.-Nr. 036.164  
MW23-4253

MESSEWELT PREIS  
4,50 €



### DIRKO HT

- ▶ Beige

Art.-Nr. 030.793  
MW23-4254

MESSEWELT PREIS  
4,50 €



### DIRKO HT

- ▶ Rot

Art.-Nr. 705.708  
MW23-3008

MESSEWELT PREIS  
5,20 €



### CURIL T2

- ▶ Eine dauerplastische, lösungsmittelfreie Dichtmasse mit hervorragender Haftung auf Dichtflächen
- ▶ Da sie keine Lösungsmittel enthält, ist keine Abluftzeit erforderlich
- ▶ Aufgrund ihrer thermischen und chemischen Beständigkeit eignet sie sich als Universal-Dichtung besonders für anspruchsvolle Dichtverbindungen und Anwendungen zur leichten Demontage
- ▶ 70 ml

Art.-Nr. 471.081  
MW23-4491

MESSEWELT PREIS  
5,50 €



### CURIL T2 PROFIPRESS

- ▶ Dauerplastische, lösungsmittelfreie Dichtmasse mit hervorragender Haftung auf Dichtflächen
- ▶ Da sie keine Lösungsmittel enthält, ist keine Abluftzeit erforderlich
- ▶ Aufgrund ihrer thermischen und chemischen Beständigkeit eignet sie sich als Universal-Dichtung besonders für anspruchsvolle Dichtverbindungen und Anwendungen zur leichten Demontage
- ▶ 200 ml

Art.-Nr. 471.181  
MW23-4492

MESSEWELT PREIS  
15,50 €



### DIRKO HT PROFIPRESS

- ▶ Schwarz
- ▶ 200 ml

Art.-Nr. 471.501  
MW23-4615

MESSEWELT PREIS  
13,80 €

### DIRKO HT OXIMIC

- ▶ Silikondichtstoff, dauerelastisch
- ▶ Nicht lösungsmittelhaltig
- ▶ Temperaturbereich von: -60 °C bis: 315 °C
- ▶ Grau
- ▶ 310 ml

Art.-Nr. 610.023  
MW23-4919

MESSEWELT PREIS  
10,90 €



▶ Detaillierte Produktinfos auf der MESSEWELT

## DUPLI-COLOR

### 6x CAR'S SPRÜHLACK

- Für Kontrast- und Teillackierungen
- Schwarz matt
- 400 ml

Art.-Nr. 385872

MW23-5331



MESSEWELT  
PREIS  
23,90 €

### 6x CAR'S ROSTSCHUTZ HAFTGRUND

- Die ideale Grundierung als Füller und Haftvermittler zwischen Untergrund und Endlackierung
- Grau
- 400 ml

Art.-Nr. 385889

MW23-5333



MESSEWELT  
PREIS  
23,90 €

### SUPERTHERM BLACK 800 °C

- Spezial-Lackspray zum Lackieren von hitzebeanspruchten Gegenständen
- Schwarz
- 400 ml

Art.-Nr. 191794

MW23-5334



MESSEWELT  
PREIS  
11,90 €

## professional COLORMatic

### CM 2K KLARLACK MIT HÄRTER

- Ein sehr schnell trocknender 2K Acryl-Klarlack mit höchster Beständigkeit gegen Benzin, UV-Strahlung und Witterungseinflüssen
- 200 ml

Art.-Nr. 187216

MW23-4011

MESSEWELT  
PREIS  
11,90 €



### CM SCHEINWERFER KLARSICHT-SET

- Mit dem ColorMatic Scheinwerfer Klarsicht-Set können Vergilbungen und dunkle Schattierungen schnell, einfach und kostengünstig entfernt werden
- Die Ausbesserung erfolgt im eingebauten Zustand, kein Ausbau notwendig
- Nach dem Abschleifen und Reinigen kann mit dem im Set enthaltenen 2K Klarlack die Kunststoffscheibe wieder optimal gegen UV-Licht geschützt werden
- Der Anwendungsfilm auf CD erklärt Schritt für Schritt die Vorgehensweise
- Einsatzgebiet: Komplett-Set zur Ausbesserung von Scheinwerfer-Streuscheiben aus Kunststoff für Front- und Rückleuchten

Art.-Nr. 359248

MW23-1508

MESSEWELT  
PREIS  
43,50 €



### CM 1K DICKSCHICHTFÜLLER

- Ist ein 1K Acryl-Füller mit bestmöglichen Fülleigenschaften und hoher Deckkraft
- Bereits mit einem Spritzgang können hohe Schichtdicken erreicht werden
- Sehr gute Haftung auf Stahl, Aluminium, Polyesterpachtel und auf vielen Kunststoffen
- Mittelgrau
- 400 ml

Art.-Nr. 339448

MW23-4012

MESSEWELT  
PREIS  
9,80 €



## EUROLUB®

Efficiency in Fluids

### AKTIONSPAKET: 4x BREMSFLÜSSIGKEIT DOT 4 LS.6

- Spezielle, niedrigviskose Bremsflüssigkeit DOT4 Class6 für entsprechende Vorschriften nach ABS, ASR und ESP
- Verwendbar für: FMVSS 116 DOT3/ DOT4 SAE J 1703/J 1704 ISO 4925 Class 6; BMW QV 34001; Ford WSS-M6C65-A2; GM Europa GMW 3356; PSA STL S71 2114; VW TL 766-Z/VW 50 114
- 5 Liter

Art.-Nr. 549005

MW23-1598

MESSEWELT  
PREIS  
99,90 €



### AKTIONSPAKET: 4x BREMSFLÜSSIGKEIT DOT 4

- DOT 4 ist eine Bremsflüssigkeit, die durch einen guten Trocken- und Nassiedepunkt die Dampfblasenbildung reduziert
- Verwendbar für: FMVSS 116 DOT 4/ ISO 4925 (Class 4)/ SAE J 1703
- 5 Liter

Art.-Nr. 542005

MW23-1099

MESSEWELT  
PREIS  
81,90 €



## EUROLUB®

Efficiency in Fluids

### ADBLUE

- Zur Abgasnachbehandlung von Automobil-Dieselmotoren mit SCR-Technologie

- 5 Liter

Art.-Nr. 845005

MW23-3675

MESSEWELT  
PREIS  
5,50 €

- 60 Liter

Art.-Nr. 845060

MW23-3806

MESSEWELT  
PREIS  
39,00 €

- 10 Liter

Art.-Nr. 845010

MW23-3676

MESSEWELT  
PREIS  
7,70 €

- 208 Liter

Art.-Nr. 845208

MW23-3807

MESSEWELT  
PREIS  
133,00 €

- 20 Liter

Art.-Nr. 845020

MW23-3805

MESSEWELT  
PREIS  
13,50 €

- 1.000 Liter
- zzgl. Pfand und Rückholung

Art.-Nr. 845100

MW23-3808

MESSEWELT  
PREIS  
558,00 €





## EUROLUB®

Efficiency in Fluids

### EAP 510 SCR ANTI-KRISTALL ADBLUE

- ▶ Speziell entwickelt, um die Bildung von Kristallen im AdBlue-System zu verhindern
- ▶ 250 ml

Art.-Nr. 709500

MW23-5536

MESSEWELT  
PREIS  
9,90 €



### FETT LAGERFIT EP 2 LA

- ▶ Lithiumverseiftes EP-Langzeitfett für Wälz- und Gleitlagerschmierung
- ▶ Spezifikation: KP2K-30
- ▶ 500 g Kartusche geeignet für Zweihandpressensystem

Art.-Nr. 005701

MW23-4296

MESSEWELT  
PREIS  
4,95 €



### AKTIONSPAKET: 24x BREMSEN- REINIGER-SPRAY

- ▶ Hervorragendes Reinigungs- und Fettlösevermögen
- ▶ 600 ml

Art.-Nr. 003799

MW23-1102

MESSEWELT  
PREIS  
45,00 €



### BREMSENREINIGER

- ▶ 60 Liter

Art.-Nr. 10012674

MW23-1101

MESSEWELT  
PREIS  
110,00 €



## KÄRCHER

### AKTIVREINIGER RM 81

- ▶ Effektives Hochdruckreinigungsmittel
- ▶ Schnell öl-/wassertrennend im Ölabscheider (abscheidefreundlich = asf)
- ▶ NTA-frei, phosphat- und silikonfrei
- ▶ 10 Liter

Art.-Nr. 6.295-556.0

MW23-4281

MESSEWELT  
PREIS  
63,00 €



### FLOORPRO REINIGUNGSMITTEL RM 69

- ▶ Industriereiniger zur schaumarmen Reinigung von Industrie- und Fußböden
- ▶ Entfernt kraftvoll auch die hartnäckigsten Fett-, Öl-, Ruß- und Mineralverschmutzungen
- ▶ Kennzeichnungsfrei
- ▶ Maschinell und manuell anwendbar
- ▶ Angenehmer, frischer Duft
- ▶ 20 Liter

Art.-Nr. 6.296-050.0

MW23-5157

MESSEWELT  
PREIS  
67,00 €



## LIQUI MOLY

### ÖL-VERLUST STOP

- ▶ Regeneriert Motordichtungen aus Gummi und Kunststoff, wie z. B. Wellendichtringe, Ventilschaftabdichtungen und verhindert Ölflecken unter dem Fahrzeug
- ▶ Wirkt einer Ölverdünnung entgegen
- ▶ Reduziert Motorgeräusche und den Ölverbrauch über Kolbenringe und Ventilführungen
- ▶ 300 ml

Art.-Nr. 1005

MW23-5069

MESSEWELT  
PREIS  
9,85 €



### FIX-KLAR REGENABWEISER

- ▶ Zuverlässiger Regenabweiser für Autoscheiben und Helmvisiere
- ▶ Sorgt für bessere Sicht und mehr Sicherheit, indem Regentropfen durch den Fahrtwind schnell abperlen
- ▶ Auch zum leichteren Entfernen von Insekten, Eis und Schnee geeignet
- ▶ 125 ml

Art.-Nr. 1590

MW23-4633

MESSEWELT  
PREIS  
4,55 €



### SCR ANTI-KRISTALL ADDITIV KONZENTRAT

- ▶ Aschefreie Additivkombination zur Vorbeugung von Störungen im SCR-System von Dieselmotoren
- ▶ Reduziert die Bildung von Ablagerungen im AdBlue®-Tank und AdBlue®-Einspritzsystem
- ▶ Gewährleistet feinste Zerstäubung der Harnstofflösung durch Herabsetzung der Oberflächenspannung
- ▶ Optimiert den Rücklauf des AdBlue® ins System und minimiert so das Risiko von AdBlue®-Kristallisation
- ▶ 250 ml

Art.-Nr. 21898

MW23-5367

MESSEWELT  
PREIS  
11,50 €



### PRO-LINE MOTORSPÜLUNG

- ▶ Reinigt den Motor von innen
- ▶ Entfernt Ablagerungen aus Ölbohrungen, Lagern, der Kolbenringzone etc.
- ▶ Reduziert Motorgeräusche und den Ölverbrauch
- ▶ Verbessert die Kompression
- ▶ 500 ml

Art.-Nr. 2427

MW23-1291

MESSEWELT  
PREIS  
9,30 €



### PRO-LINE INJEKTOREN- UND GLÜHKERZENFETT

- ▶ Teilsynthetisches, metallfreies Spezialfett zum Einsmieren von Injektoren, Zünd- und Glühkerzen vor dem Einbauen am Motor
- ▶ Vermeidet das Eindringen von Feuchtigkeit und verhindert somit eine Korrosion des Injektors und der Glühkerze
- ▶ 20 g

Art.-Nr. 3381

MW23-5371

MESSEWELT  
PREIS  
7,75 €

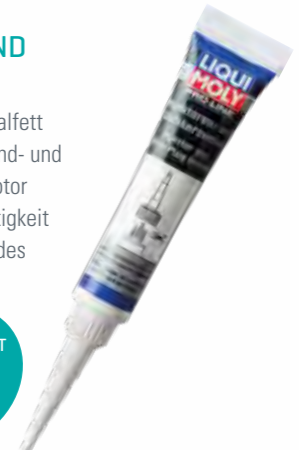

### INJECTIONREINIGER

- ▶ Eine hochwirksame, reinigende und schützende Wirkstoffkombination
- ▶ Formuliert nach dem neuesten Stand modernster Additiv- und Kraftstofftechnologie; entsprechend den Erfordernissen heutiger Motoren, Betriebsstoffe und Betriebsbedingungen
- ▶ Entfernt Ablagerungen an Einspritzventilen, Einlassventilen, Zündkerzen sowie im Brennraum und verhindert deren Neubildung
- ▶ 300 ml

Art.-Nr. 5110

MW23-5370

MESSEWELT  
PREIS  
8,65 €





### KLIMAAANLAGENREINIGER

- ▶ Spezieller Reiniger, um Klimaanlage ohne Demontage einfach und wirkungsvoll von Pilzen und Bakterien zu befreien
- ▶ Hinterlässt nach der Reinigung einen angenehm frischen Duft
- ▶ 250 ml

Art.-Nr. 4087

MW23-5256

MESSEWELT PREIS  
**15,50 €**



### DISPLAYREINIGER

- ▶ Leistungsstarker Schaumreiniger mit innovativer Microfluidtechnologie zur schnellen, schonenden Displayreinigung
- ▶ 100 ml

Art.-Nr. 21634

MW23-4913

MESSEWELT PREIS  
**6,40 €**



### MOTORSYSTEM-REINIGER BENZIN

- ▶ Einspritzdüsen und Einlassventile werden von störenden Ablagerungen befreit
- ▶ 300 ml

Art.-Nr. 5129

MW23-1295

MESSEWELT PREIS  
**9,00 €**



### MOTORSYSTEM-REINIGER DIESEL

- ▶ Befreit hochpräzise gefertigte Bauteile, wie z. B. Injektoren und Hochdruckpumpe, von störenden Ablagerungen und sichert deren optimale Funktion
- ▶ 300 ml

Art.-Nr. 5128

MW23-1294

MESSEWELT PREIS  
**9,00 €**



### DIESEL FLIESS FIT K

- ▶ Kontrolliert das kältebedingte Wachstum der Paraffinkristalle
- ▶ Je nach Dieselmotortyp wird der Cold Filter Plugging Point (CFPP) um bis zu -10 °C verbessert
- ▶ 1 Liter

Art.-Nr. 5131

MW23-5366

MESSEWELT PREIS  
**11,00 €**



### REIFENGLANZSCHAU

- ▶ Pflegt und schützt Reifen in einem Arbeitsgang
- ▶ 400 ml

Art.-Nr. 1609

MW23-5254

MESSEWELT PREIS  
**5,40 €**



### SCHEIBENREINIGERSCHAUM

- ▶ Hochwirksamer Schaumreiniger
- ▶ Sorgt für blendfreie Fahrzeugscheiben und sicheren Durchblick
- ▶ Löst und entfernt Silikon, Nikotin, Insekten sowie öl- und fettartige Verschmutzungen
- ▶ Für Polycarbonat geeignet und neutral gegenüber Gummi, Lacken und Kunststoffen
- ▶ 300 ml

Art.-Nr. 1512

MW23-5067

MESSEWELT PREIS  
**3,55 €**



### PRO-LINE BENZIN-SYSTEM-REINIGER

- ▶ Entfernt Ablagerungen an Injektoren, Einlassventilen, Zündkerzen sowie im Brennraum und verhindert deren Neubildung
- ▶ 500 ml

Art.-Nr. 5153

MW23-5258

MESSEWELT PREIS  
**13,50 €**



### PRO-LINE DIESEL-SYSTEM-REINIGER

- ▶ Reduziert die Schadstoffemission und optimiert so die Rauchtrübung vor der Abgasuntersuchung
- ▶ In internationalen Prüfstandsuntersuchungen erfolgreich getestet
- ▶ 500 ml

Art.-Nr. 5156

MW23-5257

MESSEWELT PREIS  
**14,50 €**



### RADNABENPASTE (PINSELDOSE)

- ▶ Synthetische, metallfreie Trennpaste, die in erster Linie entwickelt wurde, um das Festschweißen bzw. Festfrieren der Felgen auf der Radnabe zu verhindern
- ▶ Für Zentrierringe an Alufelgen, Verbindungsstellen zwischen Felgen und Radnaben, für Steckverbindungen sowie bei Reparatur- und Wartungsarbeiten an Bremsanlagen
- ▶ Temperatureinsatzbereich: -40 °C bis +1.400 °C
- ▶ 200 ml

Art.-Nr. 4058

MW23-4271

MESSEWELT PREIS  
**16,50 €**



### SEILFETT

- ▶ Hochwertiger Schmierstoff zur Konservierung von Drahtseilen
- ▶ Eignet sich dank ausgezeichnetem Korrosionsschutz auch als Hohlraumversiegelung und Unterbodenschutz im Kfz-Bereich
- ▶ Hohe Haftfestigkeit
- ▶ Gute Kriechfähigkeit
- ▶ 1 Liter

Art.-Nr. 6173

MW23-5070

MESSEWELT PREIS  
**9,55 €**



### PRO-LINE INJEKTOREN-UND GLÜHKERZENLÖSER

- ▶ Hochleistungslösemittel für festsetzende Injektoren, Glüh- und Zündkerzen
- ▶ Geeignet für Dieselpartikelfilter
- ▶ Turbo- und Kat-getestet
- ▶ 400 ml

Art.-Nr. 3379

MW23-4270

MESSEWELT PREIS  
**17,90 €**



### BREMSEN-ANTIQUIETSCH-SPRAY

- ▶ Speziell entwickeltes Schmier- und Trennspray aus synthetischen und keramischen Wirkstoffen
- ▶ 400 ml

Art.-Nr. 3079

MW23-4522

MESSEWELT PREIS  
**13,00 €**



# MAHLE

## KOMPRESSOR-ÖL PAG46-ÖL R134A

- ▶ Vollsynthetische, hygroskopische Öle auf Basis von Polyalkylenglykol
- ▶ 250 ml

Art.-Nr. ACPL 19 000P

MW23-1578

MESSEWELT  
PREIS  
8,10 €



## KOMPRESSOR-ÖL PAG100-ÖL R134A

- ▶ 250 ml

Art.-Nr. ACPL 20 000P

MW23-1579

MESSEWELT  
PREIS  
8,10 €



## KOMPRESSOR-ÖL PAG YF ISO 46 R1234YF/R134A

- ▶ Verwendbar für Fahrzeugklimaanlagen in Fahrzeugen mit herkömmlichem Benzin- oder Dieselmotor (Pkw, Nkw, Land- und Baumaschinen)
- ▶ Alle Kompressortypen, außer elektrisch betriebene Kompressoren
- ▶ 250 ml

Art.-Nr. ACPL 22 000P

MW23-5130

MESSEWELT  
PREIS  
34,00 €



## KOMPRESSOR-ÖL PAO 68 ISO 68

- ▶ Alternativ anstelle der unterschiedlichen PAG-Öle, die für R134a angeboten werden, verwendbar (mit dem Vorteil, dass es nicht hygroskopisch ist, d. h. es nimmt, im Gegensatz zu anderen Ölen, keine Feuchtigkeit aus der Umgebungsluft auf)
- ▶ 1 Liter

Art.-Nr. ACPL 10 000P

MW23-1199

MESSEWELT  
PREIS  
25,00 €



## KOMPRESSOR-ÖL PAO 68 PLUS UV ISO 68

- ▶ R134a, R413a
- ▶ 1 Liter

Art.-Nr. ACPL 16 000P

MW23-1204

MESSEWELT  
PREIS  
30,00 €



## KOMPRESSOR-ÖL PAO 68 AA1 PLUS UV ISO 68

- ▶ R134a, R413a
- ▶ Verwendbar für Fahrzeugklimaanlagen in Fahrzeugen mit herkömmlichem Benzin- oder Dieselmotor (Pkw, Nkw, Land- und Baumaschinen)
- ▶ Klimaanlagen in Kühltransportern
- ▶ Alle Kompressortypen, außer Flügelzellenkompressoren
- ▶ 500 ml

Art.-Nr. ACPL 15 000P

MW23-5131

MESSEWELT  
PREIS  
19,20 €



# LOCTITE

## LOCTITE 243 SCHRAUBENSICHERUNG MITTELFEST

- ▶ Farbe: Blau
- ▶ Einsatztemperaturbereich: -55 °C bis +180 °C
- ▶ 50 ml

Art.-Nr. 1335884

MW23-2329

MESSEWELT  
PREIS  
39,00 €



## LOCTITE SF 7063 SCHNELLREINIGER

- ▶ Der Allzweckreiniger zum Reinigen und Entfetten von allen Arten von Oberflächen oder Maschinenbauteilen vor der Durchführung von Reparatur- oder Montagearbeiten mit LOCTITE Klebstoffen
- ▶ 400 ml

Art.-Nr. 2098749

MW23-5251

MESSEWELT  
PREIS  
15,00 €



## UNIVERSAL-SOFORTKLEBSTOFF LOCTITE 401

- ▶ Klebt die unterschiedlichsten Materialien mit- und untereinander
- ▶ Für saure Oberflächen, z. B. bei chromatierten oder galvanisierten Teilen
- ▶ Speziell für poröse Materialien geeignet
- ▶ Anwendungen: Kunststoffe, Elastomere, Metalle, Papier, Karton, Holz, Leder, Kork, Textilien, etc.
- ▶ Farbe: weiß/gelb
- ▶ 5 g

Art.-Nr. 195905

MW23-2324

MESSEWELT  
PREIS  
5,50 €

- ▶ Farbe: weiß/gelb
- ▶ 20 ml

Art.-Nr. 1919341

MW23-5097

MESSEWELT  
PREIS  
18,00 €



## LOCTITE SI 5980 SILIKON FLÄCHEN- DICHTUNG

- ▶ Geeignet zur Abdichtung von ölführenden Gehäusen
- ▶ Schwarz
- ▶ 100 ml

Art.-Nr. 2327036

MW23-4593

MESSEWELT  
PREIS  
17,00 €



## LOCTITE 3090 SOFORTKLEBSTOFF

- ▶ Spaltfüllender Sofortklebstoff
- ▶ Spaltfüllvermögen bis 5 mm
- ▶ Handfestigkeit: 90 – 150 s

Art.-Nr. 1379599

MW23-2322

MESSEWELT  
PREIS SIEHE  
Angebot des  
Tages



# PETEC

## INTENSIVSCHAUM-REINIGER

- ▶ Zieht den Schmutz aus den Poren und trocknet schnell
- ▶ Intensive Reinigung
- ▶ 500 ml

Art.-Nr. 72850

MW23-4507

MESSEWELT  
PREIS  
3,70 €



## FETTSPRAY

- ▶ Wartungs-Schmierfett für Langzeitschmierung
- ▶ Korrosionsschutz
- ▶ 360°-Ventil, auch überkopf anwendbar
- ▶ Weiß
- ▶ 500 ml

Art.-Nr. 70250

MW23-5408

MESSEWELT  
PREIS  
4,50 €



## SILIKONSPRAY

- ▶ Zur Wartung und Pflege von Metall-, Kunststoff- und Gummitteilen mit guter Gleitwirkung und Langzeitschutz
- ▶ 500 ml

Art.-Nr. 70850

MW23-3046

MESSEWELT  
PREIS  
3,85 €



## KERAMIKPASTENSpray

- ▶ Ermöglicht einfache Demontage, auch nach langer Betriebsdauer
- ▶ Metallfreie Schmierung, Korrosionsschutz
- ▶ Silikonfrei
- ▶ 360°-Ventil, auch überkopf anwendbar
- ▶ 500 ml

Art.-Nr. 70650

MW23-5213

MESSEWELT  
PREIS  
5,90 €



## SEILFETT

- ▶ Schmiert und schützt
- ▶ Extreme Haftung und Belastbarkeit
- ▶ Hochdruckbeständig
- ▶ Abschleuderfest
- ▶ Wird nicht rissig oder spröde
- ▶ Silikonfrei
- ▶ 500 ml

Art.-Nr. 71650

MW23-5214

MESSEWELT  
PREIS  
5,40 €



## KÄLTESPRAY FREEZE

- ▶ Kühlt Bauteile innerhalb weniger Sekunden
- ▶ Für Wartungs- und Einstellungsarbeiten
- ▶ Kühlt bis -45 °C
- ▶ Rückstandsfrei
- ▶ Silikon- und fettfrei
- ▶ 400 ml

Art.-Nr. 71950

MW23-5518

MESSEWELT  
PREIS  
3,10 €



## STEINSCHLAG- & UNTERBODENSCHUTZ

- ▶ Optimaler Schutz in korrosionsgefährdeten Bereichen wie Unterboden, Seitenschweller und Hohlräume
- ▶ Schwarz
- ▶ 1 Liter

Art.-Nr. 73210

MW23-4171

MESSEWELT  
PREIS  
8,00 €

- ▶ Schwarz
- ▶ 500 ml

Art.-Nr. 73250

MW23-4170

MESSEWELT  
PREIS  
5,70 €



## KRAFTKLEBER

- ▶ Auf MS-Polymer Basis für superstarke Verbindungen
- ▶ Temperaturbeständigkeit: -40 °C bis +100 °C
- ▶ Aushärtung in 24 Stunden: 3,0 mm
- ▶ Schwarz
- ▶ 290 ml

Art.-Nr. 94229

MW23-4625

MESSEWELT  
PREIS  
10,80 €



# PETEC

## HOHLRAUMSCHUTZ

- ▶ Langzeitkorrosionsschutz für Karosseriehöhlräume
- ▶ Schnelltrocknender dauerplastischer Schutzfilm
- ▶ Sehr gute Kriechfähigkeit
- ▶ Auch schwerzugängliche Karosseriehöhlräume werden erreicht
- ▶ Transparent
- ▶ 1 Liter

Art.-Nr. 73510

MW23-5053

MESSEWELT  
PREIS  
8,20 €

- ▶ 500 ml

Art.-Nr. 73550

MW23-5052

MESSEWELT  
PREIS  
6,50 €



## UNTERBODENSCHUTZ BITUMEN

- ▶ Langzeitschutz gegen Rost und Steinschlag
- ▶ Beständig gegen Wasser, Salzsprühnebel, Öl sowie leichte Säuren und Basen
- ▶ Nicht überlackierbar
- ▶ Schwarz
- ▶ 1 Liter

Art.-Nr. 73110

MW23-5217

MESSEWELT  
PREIS  
6,50 €

- ▶ Schwarz
- ▶ 500 ml

Art.-Nr. 73150

MW23-5216

MESSEWELT  
PREIS  
5,00 €



## ZINK-ALU SPRAY

- ▶ Als Langzeitkorrosionsschutz für alle Metalle, die korrosiven Einflüssen ausgesetzt sind
- ▶ 500 ml

Art.-Nr. 71050

MW23-3048

MESSEWELT  
PREIS  
4,99 €



## MULTIFUNKTIONSSPRAY

- ▶ Universelles Produkt zum Reinigen, Lösen, Schmierem, Schützen und Pflegen von Teilen
- ▶ 500 ml

Art.-Nr. 71250

MW23-3049

MESSEWELT  
PREIS  
3,99 €



## ROSTLÖSER

- ▶ Zum schnellen Lösen von festsitzenden Verbindungen, wie z. B. Schrauben, Muttern und Bolzen
- ▶ 500 ml

Art.-Nr. 70050

MW23-3045

MESSEWELT  
PREIS  
3,10 €



## SILIKONDICHTUNG Matic SD

- ▶ Bleibt elastisch und dichtet dauerhaft ab
- ▶ Überbrückt unterschiedlich große Dichtspalten
- ▶ Schwarz
- ▶ 200 ml

Art.-Nr. 97720

MW23-2669

MESSEWELT  
PREIS  
12,90 €



## SERVICE HAFTSCHMIERSPRAY

- ▶ Hochdruckbeständiges Langzeitschmiermittel mit sehr guter Haftung
- ▶ 360°-Ventil mit Vario-Sprühkopf
- ▶ 500 ml

Art.-Nr. 71550

MW23-3917

MESSEWELT  
PREIS  
5,50 €



# PETEC

## FLÜSSIGMETALL

- Zum Füllen und Spachteln von Rissen, Löchern, Fehlbohrungen, Lunkerstellen SB-KARTE
- 25 ml

Art.-Nr. 97425

MW23-2668



MESSEWELT PREIS  
7,50 €

## SCHEIBEN-KLEBER-SET

- 1x Scheibenkleber Kartusche, 310 ml
- 1x Multiaktiv Primer Kombistick, 10 ml
- 1x Reinigungs-Set

Art.-Nr. 83333

MW23-2662



MESSEWELT PREIS  
15,90 €

## 12x KLIMA FRESH & CLEAN

- Reinigt und desinfiziert die gesamte Klimaanlage und den Fahrzeuginnenraum
- Ocean
- 150 ml

Art.-Nr. 71450

MW23-4924



MESSEWELT PREIS  
39,90 €



## AKTIONSPAKET: 6x PRESTO STEIN- SCHLAGSCHUTZ ÜBERLACKIERBAR

- Steinschlag- und Korrosionsschutz für die Unterseite des Autos und sichtbare Teile an Fahrzeugen
- Schwarz
- 500 ml

Art.-Nr. 306024

MW23-1355



MESSEWELT PREIS  
32,90 €

## SILIKON- ENTFERNER

- Schmutz, Fett, Öl, Silikon, Wachs, Teer, Klebstoffreste etc. werden sicher und effektiv entfernt
- 500 ml

Art.-Nr. 458668

MW23-4670



MESSEWELT PREIS  
4,85 €

## EPOXY ROST- UMWANDLER-SPRAY

- Rostumwandler und Grundierung in einem Arbeitsgang
- Schwarz
- 400 ml

Art.-Nr. 289989

MW23-4669



MESSEWELT PREIS  
18,90 €

## AKTIONSPAKET: 6x PRESTO UBS BITUMEN

- Bildet eine zähelastische, dauerhafte Versiegelung auf der Unterseite von Maschinen, Fahrzeugen usw.
- Schwarz
- 500 ml

Art.-Nr. 306017

MW23-5332



MESSEWELT PREIS  
29,50 €

## LEDERAUFBEREITUNG SET

- Einfach Leder (Glattleder) und Kunstleder wieder auffrischen
- Der enthaltene Leder-Farbauffrischer mit der abriebfesten Lederfarbe repariert und färbt gleichzeitig neu schwarz ein

Art.-Nr. 101663

MW23-5517



MESSEWELT PREIS  
13,50 €



## AUFKLEBER-ENTFERNER

- Entfernt einfach und schnell Aufkleber sowie Klebstoffreste auf behandelten und unbehandelten Teilen aus Metall, Glas, Holz, Stein und verschiedenen Kunststoffarten
- 500 ml

Art.-Nr. 365638

MW23-4172



MESSEWELT PREIS  
10,50 €

## MULTI WAX

- Transparentes Korrosionsschutzmittel auf Wachsbasis für den Langzeitschutz
- 500 ml

Art.-Nr. 432125

MW23-4671

- 1 Liter

Art.-Nr. 432132

MW23-4672



MESSEWELT PREIS  
6,00 €

MESSEWELT PREIS  
10,50 €



## PROFILINE MULTISTAR

- Universell einsetzbar für die Reinigung von Fahrzeugen
- Für Innen und Außen
- NTA-frei (Nitrilotriacetat, Nitrilotriessigsäure)
- 1 Liter

Art.-Nr. 06273410

MW23-5496



MESSEWELT PREIS  
6,75 €

## XTREME REIFENGLANZGEL

- Verleiht allen Reifentypen eine ultimative, schwarz glänzende Nass-Optik
- Hält mehrere Wochen
- Reicht für mindestens 50 Reifen
- 500 ml

Art.-Nr. 02352410

MW23-5491



MESSEWELT PREIS  
12,90 €

## REIFENPINSEL

- Optimal für das präzise Auftragen und gleichmäßige Verteilen von Reinigungs- und Pflegeprodukten

Art.-Nr. 04190410

MW23-5490



MESSEWELT PREIS  
5,10 €

## PROFILINE SCHEINWERFERAUFBEREITUNGSSET

- Die Anwendung bringt die ursprüngliche Klarheit der Scheinwerfer zurück
- Ausreichend für ca. 20 Scheinwerfer

Bestehend aus:

- 250 ml PROFILINE Headlight Polish
- 50 ml PROFILINE Headlight Coating
- 1x Lammwollpad
- 15x PolierVlies Tücher
- 1x P-Ball
- 10x Schleifpapiere P1000
- 10x Schleifpapiere P2000
- 1x MicrofaserTuch soft touch

Art.-Nr. 04056410

MW23-5404

MESSEWELT PREIS  
49,00 €



**MICROFASER FELGENBÜRSTE**

- ▶ Die Microfaser-Bürste löst hartnäckige Verschmutzungen im Handumdrehen, auch an schwer zugänglichen Stellen
- ▶ Für alle Felgenarten geeignet

Art.-Nr. 04179410

MW23-4796



MESSEWELT PREIS  
**11,00 €**

**MICROFASERTUCH AUSSEN**

- ▶ Zum Entfernen von Polierrückständen
- ▶ Fusselfrei
- ▶ Maschinenwaschbar
- ▶ 50 Stück

Art.-Nr. 04514000

MW23-5262



MESSEWELT PREIS  
**72,50 €**

**MICROFASERTUCH GLAS**

- ▶ Für die Reinigung von Glas
- ▶ Die Oberfläche mit Waffelstruktur
- ▶ 3 Stück

Art.-Nr. 04515410

MW23-5002



MESSEWELT PREIS  
**7,10 €**

**FOAMSPRAYER**

- ▶ Ausgestattet mit einer speziellen Flachstrahldüse für ein gleichmäßiges Schaumbild
- ▶ Maximaler Betriebsdruck: 3 bar
- ▶ Inhalt: 1 Liter

Art.-Nr. 04965410

MW23-5267



MESSEWELT PREIS  
**36,90 €**

**SCHEIBENREINIGER GEBRAUCHSFERTIG**

- ▶ Gebrauchsfertiger Reiniger für die Scheiben- und Scheinwerferwaschanlage
- ▶ Bei maximaler Verträglichkeit mit Lack, Gummi und Kunststoff
- ▶ Lemon Rocks
- ▶ 5 Liter

Art.-Nr. 01605000

MW23-5341



MESSEWELT PREIS  
**5,70 €**

**WERKSTATTBODENREINIGER SCHAUMARM**

- ▶ Das kraftvolle Konzentrat kann sowohl in Scheuersaugmaschinen als auch in Flächenreinigern sowie ebenfalls mit Hochdruckgeräten verarbeitet werden
- ▶ 10 Liter

Art.-Nr. 06856000

MW23-5269



MESSEWELT PREIS  
**45,90 €**

**FELGENREINIGER FELGEN BEAST**

- ▶ Für alle Stahl- und Leichtmetallfelgen und lackierte, verchromte, polierte und matte Felgen
- ▶ Besonders materialschonend
- ▶ Für Räder mit RDKS (Reifendruck-Kontrollsystem) geeignet
- ▶ 5 Liter

Art.-Nr. 04335000

MW23-4219



MESSEWELT PREIS  
**33,90 €**

**INNENREINIGER CLEANSTAR**

- ▶ Für alle Oberflächen im Autoinnenraum wie z. B. Glas, Polster, Kunststoff, Alcantara, Leder usw.
- ▶ Auch für empfindliche Touchscreen-Displays und Klavierlack
- ▶ Hinterlässt einen angenehmen Duft
- ▶ Mit Geruchsvernichter
- ▶ 750 ml

Art.-Nr. 02534000

MW23-5487



MESSEWELT PREIS  
**6,80 €**

**INSEKTENENTFERNER INSEKTENSTAR**

- ▶ Entfernt schnell und schonend hartnäckige Insektenreste
- ▶ Geeignet für Scheiben, Scheinwerfer sowie alle Lack-, Chrom- und Kunststoff-Oberflächen
- ▶ Ideal zur Anwendung vor jeder Wagenwäsche
- ▶ 750 ml

Art.-Nr. 02334000

MW23-5485



MESSEWELT PREIS  
**6,80 €**

**XTREME KUNSTSTOFFGEL AUSSEN**

- ▶ Pflegt unlackierte Kunststoffteile im Außenbereich von Fahrzeugen, z. B. Stoßfänger und Zierleisten
- ▶ 250 ml

Art.-Nr. 02101090

MW23-5484



MESSEWELT PREIS  
**7,50 €**

**XTREME SCHEIBENKLAR SONDEREDITION**

- ▶ Der besonders kraftvolle Glasreiniger mit pure water Technology sorgt für eine verbesserte Benetzung der Glasoberfläche
- ▶ Mit Miami Race Duft
- ▶ 1 Liter

Art.-Nr. 02383410

MW23-5486



MESSEWELT PREIS  
**6,10 €**

**MULTIFUNKTIONSÖL SX90 PLUS EASYSpray**

- ▶ Löst festgerostete oder festsitzende Teile (z. B. Muttern, Schrauben und Schalter) und schützt vor erneuter Korrosion
- ▶ 400 ml

Art.-Nr. 04744000

MW23-4190



MESSEWELT PREIS  
**4,79 €**

**FELGENREINIGER FELGEN BEAST**

- ▶ Für alle Stahl- und Leichtmetallfelgen, lackierte, verchromte, polierte und matte Felgen
- ▶ Für Räder mit RDKS geeignet
- ▶ 1 Liter

Art.-Nr. 04333000

MW23-4785



MESSEWELT PREIS  
**8,30 €**

**CABRIOVERDECKREINIGER**

- ▶ Für alle Cabriovertrecker aus Stoff und Kunststoff
- ▶ Beseitigt schnell, gründlich und besonders schonend selbst hartnäckige Verschmutzungen
- ▶ 500 ml

Art.-Nr. 03092000

MW23-5489



MESSEWELT PREIS  
**11,90 €**

**FLUGROSTENTFERNER**

- ▶ Entfernt aggressive Flugrost-Rückstände sowie Industriestaub von allen Lack- und lackierten Kunststoffoberflächen
- ▶ 750 ml

Art.-Nr. 05134000

MW23-5495



MESSEWELT PREIS  
**11,90 €**



# TEROSON®

## TEROSON BOND 60

- ▶ Ein kalt aufzutragender 1K-Polyurethan-Scheibenklebstoff mit einer sicheren Wegfahrzeit von nur 60 Minuten
- ▶ 16 Minuten Einglasungszeit
- ▶ Kaltverarbeitung
- ▶ OEM-Zulassung – für einen neuwertigen Zustand nach der Reparatur
- ▶ Geeignet für E-Mobility
- ▶ Geeignet auch für Caravan
- ▶ 310 ml

Art.-Nr. 2683265

MW23-4454

MESSEWELT PREIS  
**18,50 €**



## TEROSON BOND 120

- ▶ Ein neuer, kalt zu verarbeitender 1K-Scheibenklebstoff mit einer sicheren Wegfahrzeit von 2 Stunden
- ▶ 25 Minuten Einglasungszeit
- ▶ Kalt aufzutragen
- ▶ Ideal, wenn zusätzliche Reparaturen durchgeführt werden müssen
- ▶ Geeignet für E-Mobility
- ▶ Geeignet auch für Caravan
- ▶ 310 ml

Art.-Nr. 2644499

MW23-4455

MESSEWELT PREIS  
**12,50 €**



## TEROSON MS 9320 SF SPRITZBARE NAHTABDICHTUNG

- ▶ Karosserie Reparatur Nahtabdichtung, MS-Polymer
- ▶ Originalgetreue Nachbildung der OEM-Struktur für alle Fahrzeuge
- ▶ Isocyanatfrei
- ▶ Sehr gute Haftung ohne Primer
- ▶ Sehr gute UV- und Witterungsbeständigkeit
- ▶ Grau
- ▶ 310 ml

Art.-Nr. 2486736

MW23-1422

MESSEWELT PREIS  
**18,50 €**



## TEROSON BOND 60 SET

- ▶ Ist ein kalt aufzutragender 1K-Polyurethan Scheibenklebstoff mit einer sicheren Wegfahrzeit von nur 60 Minuten
- ▶ Geeignet für E-Mobility und für Caravan
- ▶ 310 ml Kartusche im Set

Art.-Nr. 2688923

MW23-4452

MESSEWELT PREIS  
**39,50 €**



## TEROSON BOND 120 SET

- ▶ Ist ein neuer, kalt zu verarbeitender 1K-Scheibenklebstoff mit einer sicheren Wegfahrzeit von 2 Stunden
- ▶ Geeignet für E-Mobility und für Caravan
- ▶ 310 ml Kartusche im Set

Art.-Nr. 2669221

MW23-4453

MESSEWELT PREIS  
**23,20 €**



# TEROSON®

## TEROSON BOND 60

- ▶ Ein kalt aufzutragender 1K-Polyurethan-Scheibenklebstoff mit einer sicheren Wegfahrzeit von nur 60 Minuten
- ▶ Er bietet erstklassige Verarbeitbarkeitseigenschaften für den Scheibentausch in KFZ-OEM-Qualität
- ▶ Für einen unkomplizierten, sauberen und schnellen Arbeitsablauf
- ▶ 16 Minuten Einglasungszeit
- ▶ Kaltverarbeitung
- ▶ Geeignet für E-Mobility und Caravan
- ▶ 400 ml

Art.-Nr. 2684249

MW23-4457

MESSEWELT PREIS  
**22,00 €**



## TEROSON BOND 120 FC

- ▶ Ein neuer, kalt zu verarbeitender 1K-Scheibenklebstoff mit einer sicheren Wegfahrzeit von 2 Stunden
- ▶ Geeignet für E-Mobility und auch für Caravan
- ▶ 400 ml Folienbeutel

Art.-Nr. 2647772

MW23-4844

MESSEWELT PREIS  
**12,90 €**



## TEROSON BOND 120 FOLIEN SET

- ▶ Geeignet für E-Mobility und auch für Caravan
- ▶ 400 ml Folienbeutel im Set

Art.-Nr. 2669224

MW23-4843

MESSEWELT PREIS  
**24,20 €**



Bei allen hier aufgeführten Teroson Scheibenklebstoffen gilt: Sichere Wegfahrzeit getestet nach dem erhöhten Henkel Crash Test Standard (64 km/h, 40 % Überdeckung).

## TEROSON VR 320 HANDWASCHPASTE

- ▶ Ist eine hochwirksame Handwaschpaste zur schnellen und gründlichen Reinigung stark verschmutzter Hände
- ▶ Eimer
- ▶ Inhalt: 8,5 kg

Art.-Nr. 2088032

MW23-1421

MESSEWELT PREIS  
**34,50 €**



## TEROSON VR 10 REINIGER

- ▶ Ein transparenter, lösemittelbasierter Reiniger zur Vorbereitung von zu verklebenden Flächen
- ▶ Enthält keine Chlorkohlenwasserstoffe
- ▶ Teroson VR 10 hemmt nicht die Aushärtung von Kleb- und Dichtstoffen
- ▶ Hohe Reinigungsleistung vor einer Verklebung
- ▶ Universell einsetzbar
- ▶ Lackverträglich
- ▶ 1 Liter

Art.-Nr. 1581831

MW23-5365

MESSEWELT PREIS  
**17,40 €**





## TEROSON®

### TEROSON WX 210 KONSERVIERUNGSWACHS

- ▶ Ein Korrosionsschutzwachs für die Konservierung von Fahrzeugkarosserien und rostgefährdeten Stellen im Motorraum
- ▶ Bitumenfrei und PVC-verträglich
- ▶ 500 ml

MESSEWELT  
PREIS  
**10,10 €**



Art.-Nr. 796107

MW23-1419

### TEROSON PU 9225 SF ME KUNSTSTOFF REPARATUR

- ▶ Klebstoff: Superschnell
- ▶ Mit allen Autolacken überlackierbar (Haftvermittler auftragen)
- ▶ MicroEmmision, verbesserter Gesundheits- und Arbeitsschutz
- ▶ 50 ml

Art.-Nr. 1766017

MW23-1906

MESSEWELT  
PREIS  
**29,00 €**



### TEROSON EP 5010 TR SCHWEMMZINNERSATZ

- ▶ Ein einzigartiger, kalt verarbeitbarer Schwemzminn-Ersatz für die Nachbildung von Metalloberflächen, wie z. B. an Fahrzeugkarosserien aus Stahl oder Aluminium
- ▶ 2K-Epoxidharz
- ▶ 200 ml

Art.-Nr. 2989853

MW23-1424

MESSEWELT  
PREIS  
**36,50 €**



## WAECO AirCon Service

### KOMPRESSOR-ÖL PAG ISO 46

- ▶ Nachrüst-Kompressoröl PAG 46
- ▶ Öl-Type/Viscosität: PAG ISO 46
- ▶ Kältemittel R134a
- ▶ 500 ml

MESSEWELT  
PREIS  
**21,00 €**



Art.-Nr. 8887200013

MW23-3542

### TRACER® UV-ADDITIV FÜR R134A

- ▶ Für ASC-Serie und Geräte anderer Hersteller
- ▶ TRACER® UV-Additiv für ca. 71 Anwendungen in Verbindung mit den Aircon Service Centern
- ▶ Von führenden Herstellern freigegeben
- ▶ 500 ml

MESSEWELT  
PREIS  
**169,00 €**



Art.-Nr. 8887600011

MW23-3546

### TRACER® UV-ADDITIV FÜR R134A

- ▶ Verursachen keine Abnutzung an den Dichtungen einer Fahrzeugklimaanlage, dem Kühlwassersystem, dem Kraftstofftank oder dem angeschlossenen Klimageservicegerät
- ▶ 250 ml

MESSEWELT  
PREIS  
**69,90 €**



Art.-Nr. 8887600001

MW23-4701

### KOMPRESSOR-ÖL PAG ISO 46

- ▶ Nachrüst-Kompressoröl PAG 46
- ▶ Öl-Type/Viscosität: PAG ISO 46
- ▶ Kältemittel R134a
- ▶ 250 ml

MESSEWELT  
PREIS  
**10,50 €**



Art.-Nr. 8887200001

MW23-3541

## SONAX® MADE IN GERMANY

### ANTIFROST&KLARSICHT KONZENTRAT

- ▶ Zuverlässiger Reinigungs- und Frostschutz-Zusatz für die Scheibenwaschanlage
- ▶ 25 Liter

Art.-Nr. 03327050

MW23-1387

MESSEWELT  
PREIS  
**61,00 €**

- ▶ 60 Liter

Art.-Nr. 03328050

MW23-1388

MESSEWELT  
PREIS  
**139,00 €**

- ▶ 200 Liter

Art.-Nr. 03329050

MW23-1389

MESSEWELT  
PREIS  
**456,00 €**



## KUTTENKEULER® CHEMICALS

### FROSTSCHUTZ-SCHEIBENKLAR -60 °C

- ▶ Konzentrat mit Citrusduft (methanolfrei)
- ▶ 25 Liter

Art.-Nr. 510 087

MW23-5018

MESSEWELT  
PREIS  
**35,00 €**

- ▶ 60 Liter

Art.-Nr. 510 086

MW23-5019

MESSEWELT  
PREIS SIEHE  
**Angebot des  
Tages**

- ▶ 210 Liter

Art.-Nr. 510 088

MW23-5017

MESSEWELT  
PREIS  
**267,00 €**



Weitere Kühlerfrostschutz Artikel finden Sie auf der Messewelt: Halle Reparatur & Chemie, Winterchemie.

### KÜHLERFROSTSCHUTZ ANTIFREEZE X 12++

- ▶ 60 Liter

Art.-Nr. 510 396

MW23-5015

MESSEWELT  
PREIS  
**166,00 €**

### KÜHLERFROSTSCHUTZ ANTIFREEZE X 12 PLUS

- ▶ 60 Liter

Art.-Nr. 510 206

MW23-5014

MESSEWELT  
PREIS  
**157,50 €**







### MONTAGEPASTE HYDRATEC

- ▶ Schmierstoff für Wartungsarbeiten und Konservierung
- ▶ Für bewegliche Bauteile in: Brems- und Kupplungssystemen, Zylinderlaufflächen, Kolben, Dichtelementen
- ▶ 75 ml

Art.-Nr. 81001401

MW23-3372

MESSEWELT PREIS  
**3,20 €**



### MONTAGEPASTE CERATEC

- ▶ Der metallfreie Dauerschmierstoff für Bremsanlagen
- ▶ CERATEC eignet sich zum Schmieren von: Scheiben- und Trommelbremsanlagen, Kompressoren, zentralen Schmieranlagen, Achslagern, Ketten, Sitzschienen, Schiebedachführungen, Batteriepolen
- ▶ 75 ml

Art.-Nr. 81000401

MW23-2652

MESSEWELT PREIS  
**2,65 €**



### AKTIONSPAKET:

#### 4x BREMSFLÜSSIGKEIT DOT4

- ▶ Bremsflüssigkeit wird für Brems- und Kupplungssysteme mit synthetischer Flüssigkeit empfohlen (einschließlich ABS)
- ▶ Information: SAE J 1704, ISO 4925 (Class 4), FMVSS 116 DOT 4
- ▶ 5 Liter

Art.-Nr. 95002300

MW23-3143

MESSEWELT PREIS  
**81,90 €**



### AKTIONSPAKET:

#### 4x BREMSFLÜSSIGKEIT DOT 4 LV

- ▶ Für alle Fahrzeuge mit modernen Bremssystemen wie z. B. ESP/ASR empfohlen
- ▶ 5 Liter

Art.-Nr. 95006300

MW23-3144

MESSEWELT PREIS SIEHE  
**Angebot des Tages**



# WIR SITZEN FEST IM SATTEL!



www.textar.de

### Gelb im Sattel macht das Rennen

Egal ob rot, blau oder grau: Innen sind die meisten Bremsättel ab Werk gelb. Weltweit lassen führende Fahrzeughersteller ihre Bremsättel mit Reibbelägen von Textar bestücken. Denn bei Bremsleistung, Geräusentwicklung und Emissionen gehen Fahrzeughersteller keine Kompromisse ein. Nur für jedes Fahrzeug speziell abgestimmte Bremsbeläge machen das Rennen.

Auch bei der Bremsenreparatur machen die inneren Werte den entscheidenden Unterschied: Maßgeschneiderte Bremsbelag-Rezepturen von Textar können das Originalbremsgefühl 1:1 erhalten – in jedem Sattel!



Besuchen Sie auf der 23. MESSEWELT den **3D-Premiumstand** von TEXTAR!



**MOTORÖL WIV ECO 5W-30**

- ▶ Mit einer hohen Kraftstoffersparnis trägt WIV ECO 5W-30 durch Reduzierung der Emissionen zur Schonung der Umwelt bei
- ▶ Wurde speziell für Motoren mit Wartungsintervall-Verlängerung (WIV) entwickelt und ist somit für Ölwechselintervalle bis zu 50.000 km bzw. 2 Jahren geeignet (Herstellervorschrift beachten!)
- ▶ Kann auch in anderen Motoren eingesetzt werden
- ▶ Die entsprechenden Betriebsvorschriften sind zu beachten

Verwendbar für:

- ▶ ACEA C3 API SN, VW 504 00/507 00, MB 229.51, BMW Longlife-04, Porsche C30
- ▶ 60 Liter

Art.-Nr. 211060  
**MW23-1095**

MESSEWELT PREIS  
**234,00 €**

- ▶ 208 Liter

Art.-Nr. 211208  
**MW23-1096**

MESSEWELT PREIS  
**799,00 €**



**MOTORÖL FORMEL 1 5W-40**

- ▶ Es wird für PKW-Benzin- und Diesel-Motoren, einschließlich der Turboversionen und für Direkteinspritzermotoren, unter allen Betriebsbedingungen empfohlen (ohne PD, WIV, DPF)
- ▶ Verwendbar für: ACEA A3/B4 API SN /CF, MB 229.3, VW 502.00/505.00, Renault 0700 / 0710 PSA B71 2296
- ▶ 60 Liter

Art.-Nr. 216060  
**MW23-1105**

MESSEWELT PREIS  
**205,00 €**

- ▶ 208 Liter

Art.-Nr. 216208  
**MW23-1106**

MESSEWELT PREIS  
**662,00 €**

**HYDRAULIKÖL HLP ISO-VG 46**

- ▶ HLP wird gemischt mit hervorragenden Grundölen und modernen Additiven, abgestimmt auf eine gute Formulierung
- ▶ Verwendbar für: DIN 51 524/Teil 2/FZG-Test A8, 3/90
- ▶ Schadenskraftstufe: 12
- ▶ 20 Liter

Art.-Nr. 505020  
**MW23-1467**

MESSEWELT PREIS  
**43,90 €**

- ▶ 208 Liter

Art.-Nr. 505208  
**MW23-1471**

MESSEWELT PREIS  
**389,00 €**



**ÖLBINDER UNIVERSAL (GROB) TYP III-R**

- ▶ Bindet Flüssigkeiten aller Art auf jeder festen Oberfläche
- ▶ Typ III/R Grobkorn 1 – 3 mm
- ▶ 20 kg

Art.-Nr. 804020

**MW23-3845**



MESSEWELT PREIS  
**13,50 €**

**ÖLBINDER PLUS (FEIN) TYP III-R**

- ▶ Plus kann vorbeugend oder im Schadensfall verwendet werden, ist leicht auszustreuen und wieder aufzufegen
- ▶ Verwendbar für: DWA-A 716-1 und DWA-A 716-9 Öl- und Chemikalienbinder Typ III R Feinkorn 0,5 – 1 mm
- ▶ Bindet Flüssigkeiten aller Art
- ▶ 20 kg

Art.-Nr. 814020

**MW23-5535**



MESSEWELT PREIS  
**13,50 €**

**MOTORÖL ECO FE-LL4 0W-20**

- ▶ Verwendbar für VW 508 00 und VW 509 00
- ▶ 60 Liter

Art.-Nr. 215060

**MW23-3168**

MESSEWELT PREIS  
**341,00 €**

**MOTORÖL ECO FE-LL4 0W-20**

- ▶ Verwendbar für VW 508 00 und VW 509 00
- ▶ Inhalt: 208 Liter

Art.-Nr. 215208

**MW23-3169**

MESSEWELT PREIS  
**1.119,- €**



**TESTGERÄT FÜR ÖLE UND FLÜSSIGKEITEN + 25 TESTSTREIFEN**

- ▶ Der intelligente Schnelltest für Öle und Flüssigkeiten
- ▶ Das KI-basierte Online-Diagnosesystem Zur Überprüfung des Motors:
- ▶ Ruß, Verkokungen & Metallabrieb im Öl
- ▶ Ölzustand und Verschleiß
- ▶ Kondens- oder Kühlwasser im Öl
- ▶ Kraftstoff im Öl

Verwendbar mit folgenden Flüssigkeiten:

- ▶ Motorenöl, Lenkungsöl/Servo-lenkungsöl
- ▶ Bremsflüssigkeit
- ▶ Getriebeöl (Automatik- und Schaltgetriebe)
- ▶ Hydrauliköle

Ihre Vorteile:

- ▶ Einfache und zuverlässige Bedienung
- ▶ Auswertung auf Basis künstlicher Intelligenz
- ▶ Schnelle Ergebnisse per E-Mail als PDF
- ▶ Als Früherkennung zur Vorbeugung von Motorschäden
- ▶ Universell einsetzbar für fast jede Art beweglicher Geräte mit Schmierung

Art.-Nr. 198084

**MW23-5323**

MESSEWELT PREIS  
**599,00 €**





# MOTUL

## AKTIONSPAKET: 8100 X-CLEAN+ 5W-30 208 LITER + 1x 20 LITER

- ▶ Hochleistungsmotorenöl der modernsten Generation für EURO-IV/-V und EURO-VI Motoren
- ▶ Spezielle schwefel- und phosphorarme Formulierung entwickelt für Dieselmotoren mit Rußpartikelfiltern (Mid SAPS) mit hoher HTHS-Viskosität (≥ 3.5 mPa.s)
- ▶ Empfohlen für die neuen EURO-IV/-V und EURO-VI Benzin- und Dieselmotoren von VW, BMW, Porsche und Mercedes-Benz
- ▶ Standards: ACEA C3
- ▶ Freigaben: VW 504 00 - 507 00, Porsche C30, MB-Freigabe 229.51, BMW LL-04

Art.-Nr. Paket  
MW23-2615

MESSEWELT  
PREIS  
**1.399,- €**

## AKTIONSPAKET: 8100 X-CLEAN+ 5W-30 60 LITER + 6x 1 LITER

Art.-Nr. Paket  
MW23-4839

MESSEWELT  
PREIS  
**398,00 €**

## AKTIONSPAKET: 8100 X-CLEAN+ EFE 0W-30 208 LITER + 1x 20 LITER

- ▶ Kompatibel mit Katalysatoren (CAT), Dieselpartikelfiltern (DPF) und SCR (Selective Catalyst Reduction)
- ▶ Zugelassenes und empfohlenes Motorenöl für die neueste Generation von Fahrzeugen der Marken BMW, Chrysler, Fiat, Mercedes-Benz, Porsche und VAG (VW, Audi, Seat, Škoda) aufgrund seiner EFE-Eigenschaften (Extra Fuel Economy)
- ▶ Geeignet auch für alle Diesel- und Benzinmotoren, die ein Motorenöl der Kategorie ACEA C3 in 0W-30 benötigen
- ▶ Standards: ACEA C3
- ▶ Freigaben: BMW LL-04, Mercedes-Benz MB-Approval 229.52, Porsche C30, VW 504 00 - 507 00
- ▶ Performance: Chrysler MS 11106, Fiat 9.55535-S3

Art.-Nr. Paket  
MW23-5099

MESSEWELT  
PREIS  
**1.537,- €**

## AKTIONSPAKET: 8100 X-CLEAN+ EFE 0W-30 60 LITER + 6x 1 LITER

Art.-Nr. Paket  
MW23-5098

MESSEWELT  
PREIS  
**447,00 €**



# MOTUL

## AKTIONSPAKET: 8100 X-CLEAN 5W-40 208 LITER + 1x 20 LITER

- ▶ Standards: ACEA C3, API SN/CF
- ▶ Freigaben: VW 502 00/505 00/505 01, Renault RN0700, RN0710, Porsche A40, Opel GM dexos2™, MB-Freigabe 229.51, BMW LL-04
- ▶ Spezifikationen: Ford WSS-M2C917-A
- ▶ Performance: Fiat 9.55535-S2

Art.-Nr. Paket  
MW23-2611

MESSEWELT  
PREIS  
**1.299,- €**

## AKTIONSPAKET: 8100 X-CLEAN 5W-40 60 LITER + 6x 1 LITER

Art.-Nr. Paket  
MW23-3608

MESSEWELT  
PREIS  
**389,00 €**



## AKTIONSPAKET: 8100 X-CLEAN EFE 5W-30 60 LITER + 6x 1 LITER

- ▶ Hochleistungsmotorenöl – Mid SAPS ACEA C2 & C3 speziell ausgelegt für reduzierten Kraftstoffverbrauch (EFE – Extra Fuel Economy) und maximalen Verschleißschutz in modernsten EURO-4/-5 und EURO-6 Motoren
- ▶ Standards: ACEA C2/C3, API SERVICE SN
- ▶ Freigaben: BMW LL-04, GENERAL MOTORS GM dexos2™, MB-Freigabe 229.52 abwärtskompatibel mit MB 229.51, VW 505 01

Art.-Nr. Paket  
MW23-2616

MESSEWELT  
PREIS  
**369,00 €**

## AKTIONSPAKET: 8100 X-CLEAN EFE 5W-30 208 LITER + 20 LITER

- ▶ Standards: ACEA C2/C3, API SERVICE SN
- ▶ Freigaben: BMW LL-04, GENERAL MOTORS GM dexos2™, MB-Freigabe 229.52 abwärtskompatibel mit MB 229.51, VW 505 01

Art.-Nr. Paket  
MW23-2617

MESSEWELT  
PREIS  
**1.269,- €**

## MULTI DCTF 20 LITER

- ▶ Spezialgetriebeöl mit breiter Herstellerabdeckung auf Basis Technosynthese® für moderne Doppelkupplungsgetriebe (DKG) bzw. Direktschaltgetriebe (DSG)
- ▶ Kann in DSG-Getrieben mit Nass- oder Trockenkupplung verwendet werden
- ▶ Außerdem empfohlen für moderne 5- und 6-Gang-Schaltgetriebe, z. B. der VW-Gruppe (VW-AUDI-SEAT-ŠKODA) bzw. wenn ein Getriebeöl in entsprechend niedriger Viskosität (wie 70 W bzw. 75 W) vorgeschrieben ist
- ▶ Weitere Verwendungsmöglichkeiten: siehe technisches Datenblatt
- ▶ Standard: API GL4

Art.-Nr. 104997  
MW23-2906



MESSEWELT  
PREIS  
**249,90 €**

**HOCHLEISTUNGS-GETRIEBEÖL  
(GL4+) SAE 75W-90**

Spezifikationen/Freigaben:

- ▶ API GL4+
- ▶ LIQUI MOLY empfiehlt dieses Produkt für Fahrzeuge bzw. Aggregate, für die folgende Spezifikationen oder Originalersatzteilnummern gefordert werden  
Ford ESD-M2C 175-A, VW 501 50 (G50), ZF TE-ML 08
- ▶ 1 Liter

Art.-Nr. 4434

MW23-2820

MESSEWELT  
PREIS  
**12,00 €**



**GETRIEBEÖL (GL5) 75W-80**

- ▶ Leistungsstarkes Hochdruckgetriebeöl auf Basis synthetischer und mineralischer Grundöle und hochwertiger Additivkomponenten

Spezifikationen/Freigaben:

- ▶ API GL5
- ▶ MIL-L 2105 C
- ▶ LIQUI MOLY empfiehlt dieses Produkt zusätzlich für Fahrzeuge bzw. Aggregate, für die folgende Spezifikationen oder Originalersatzteilnummern gefordert werden: Peugeot Citroen (PSA) B71 2315, Peugeot Citroen (PSA) B71 2330
- ▶ 1 Liter

Art.-Nr. 3658

MW23-5066

MESSEWELT  
PREIS  
**8,70 €**



**GETRIEBEÖL  
SAE 75W-90 (GL-5)**

Verwendbar für:

- ▶ API GL-5
- ▶ 1 Liter

Art.-Nr. 32590

MW23-5414

MESSEWELT  
PREIS  
**9,10 €**



**GETRIEBEÖL  
SAE 75W (GL-4)**

Verwendbar für:

- ▶ API GL-4, MB 235.17, Ford WSS-M2C200-D2, VW G 055 512, VW TL 521 71 (G 052 171 A1/A2), VW TL 521 78 (G 052 178 A2), VW TL 525 12 (G 052 512 A2), VW TL 525 27 (G 052 527 A2), VW TL 726 (G 052 726 A2/G 055 726 A2/G 060 726 A2/G 070 726 A2)
- ▶ 1 Liter

Art.-Nr. 21829

MW23-5413

MESSEWELT  
PREIS  
**9,50 €**



**GETRIEBEÖL FÜR DIREKT-  
SCHALTGETRIEBE (DCTF-1)**

Verwendbar für:

- ▶ BMW Drivelogic 7-spd, DCTF-1, DCTF-1+, Dia Queen SSTF-I, FFL-3, Ford WSS-M2C936-A, MB 236.21, MB 236.24, MTF-LT-5, Porsche PDK, PSA DCS 6-speed, PSA 9734 S2, Renault EDC 6-speed, Volvo 1161838, VW TL 52 182
- ▶ 1 Liter

Art.-Nr. 39070

MW23-5415

MESSEWELT  
PREIS  
**12,70 €**



**50x EVERSOAK ABSORBER-VLIES PADS**

- ▶ Das mehrschichtige Vlies (10 mm dick, ca. 580 g/m<sup>2</sup>) ist extrem saugfähig (1,5 Liter pro Pad) und „hält die aufgenommene Flüssigkeit auch restlos fest“
- ▶ Grau, 580 g/m<sup>2</sup>, Tuchgröße ca. 38 x 48 cm, Doppelpads, perforiert

Art.-Nr. 22851

MW23-5509

MESSEWELT  
PREIS  
**48,50 €**

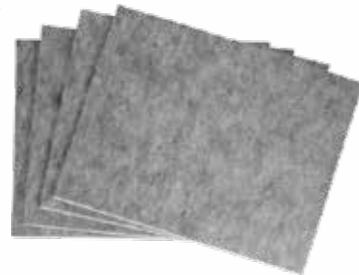

**10x EVERSOAK ABSORBER-VLIES  
FASSABDECKUNG**

- ▶ Dient als Tropfunterlage auf Fässern mit Pumpe
- ▶ 580 g/m<sup>2</sup>, Durchmesser ca. 56 cm

Art.-Nr. 22866

MW23-4918

MESSEWELT  
PREIS  
**43,50 €**

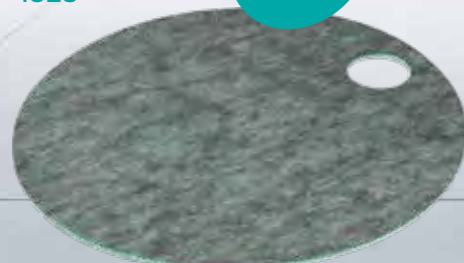

**ÖL FÜR HALDEX-KUPPLUNG**

- ▶ Verwendbar für: VW TL 52175-Y
- ▶ Gelb
- ▶ 850 ml

Art.-Nr. 101172

MW23-3605

MESSEWELT  
PREIS  
**23,00 €**



**HYDRAULIKÖL**

- ▶ Für die Zentralhydraulik, Servolenkung und Niveauregulierung
- ▶ Verwendbar für: Audi, BMW, Chrysler, Citroën, DAF, Ford, MAN, Opel, Porsche, Saab, Seat, Škoda, Vauxhall, Volvo, VW, Hyundai, Kia, General Motors, Mini, Land Rover
- ▶ Grün
- ▶ 1 Liter

Art.-Nr. 06161

MW23-1144

MESSEWELT  
PREIS  
**9,20 €**



**SPIRAX S5 DCT X**

- ▶ Ein Hochleistungs-Doppelkupplungsgetriebe auf Basis von Synthesetechnologie-Grundölen geeignet für den Einsatz bei verschiedenen Herstellern
- ▶ Spezifikationen: VW G 052 182, BMW 83 22 0 440 214, BMW 83 22 2 146 578, Ford WSS MC936-A, MB 236.24
- ▶ Spirax S5 DCT X deckt über 720 Fahrzeugmodelle ab
- ▶ 20 Liter

Art.-Nr. 550055143

MW23-4375

MESSEWELT  
PREIS  
**167,00 €**

**SPIRAX S6 ATF X**

- ▶ Ein Hochleistungsautomatik-Getriebeöl auf Basis von Synthesetechnologie
- ▶ Erfüllt die Anforderungen vieler japanischer, asiatischer, europäischer und nordamerikanischer Automatikgetriebe, welche ein niedrigviskoses Automatikgetriebeöl benötigen, wie GM DEXRON®-VI, Ford MERCON LV und Toyota WS
- ▶ 20 Liter

Art.-Nr. 550057986

MW23-4774

MESSEWELT  
PREIS  
**155,00 €**

**SPIRAX S6 ATF 134ME**

- ▶ Ein Premium-Automatikgetriebeöl für die neueste Generation von Mercedes-Benz 7-Gang-Automatikgetrieben
- ▶ Ein Hochleistungs-ATF, formuliert mit synthetischen Hydrocrack-Grundölen, kombiniert mit der modernsten Additivtechnologie
- ▶ Herstellerfreigabe: MB 236.15
- ▶ 20 Liter

Art.-Nr. 550059470

MW23-4846

MESSEWELT  
PREIS  
**175,00 €**





**AKTIONSPAKET:**  
**HELIX HX6 10W-40**  
**55 LITER + 3x 1 LITER**

- ▶ Motorenöl auf Basis von Synthesetechnologie – schützt vor Schlamm und Verschleiß
- ▶ Shell Helix HX6 10W-40 Motorenöl verwendet eine spezielle aktive Reinigungstechnologie, damit Motoren für gleichmäßigeres und ruhigeres Fahren effizient arbeiten können
- ▶ In einem saubereren Motor kann das Öl schneller dorthin fließen, wo es benötigt wird, und gelangt leichter an die geschmierten Oberflächen, so dass der Motor besser geschützt ist
- ▶ Shell Helix HX6 10W-40 bietet weiterhin seine Vorteile während des gesamten Ölwechselintervalls
- ▶ Für Benzin-, Diesel- und Gasmotoren, auch geeignet für Biodiesel und Benzin mit Ethanol-Beimischung
- ▶ Freigaben: API SN/CF, ACEA A3/B3, A3/B4, MB-Freigabe 229.3, VW 502.00/505.00, Renault RN0700

Art.-Nr. Paket

MW23-1590

MESSEWELT  
PREIS  
**209,00 €**



**AKTIONSPAKET:**  
**HELIX ULTRA PROFESSIONAL AV-L**  
**0W-20 55 LITER + 3x 1 LITER**

- ▶ Erfüllt die anspruchsvollen Anforderungen bestimmter Hochleistungsmotoren, einschließlich Audi, VW und Porsche
- ▶ Freigaben: Porsche C20, VW 508 00, VW 509 00

Art.-Nr. Paket

MW23-4845

MESSEWELT  
PREIS  
**359,00 €**

**AKTIONSPAKET:**  
**HELIX HX8 ECT 5W-30**  
**55 LITER + 3x 1 LITER**

- ▶ Spezifikationen, Freigaben und Empfehlungen: API SN, ACEA C3, VW 504.00/507.00, MB-Freigabe 229.31, 229.51

Art.-Nr. Paket

MW23-3422

MESSEWELT  
PREIS SIEHE  
**Angebot des  
Tages**

**AKTIONSPAKET:**  
**HELIX HX8 ECT 5W-30**  
**209 LITER + 12x 1 LITER**

Art.-Nr. Paket

MW23-4110

MESSEWELT  
PREIS  
**919,00 €**



**Weitere Öl-Angebote  
finden Sie in der Halle  
Reparatur & Chemie**



**AKTIONSPAKET:**  
**55-LITER-FASS**  
**+ 6x 1-LITER-GEBINDE**  
**HELIX ULTRA**  
**ECT C2/C3 0W-30**

Art.-Nr. Paket

MW23-2826

MESSEWELT  
PREIS  
**389,00 €**

**HELIX ULTRA**  
**ECT C2/C3 0W-30**

- ▶ Freigaben/Normen: API SN ACEA C2/C3, VW 504.00/507.00, MB 229.52, MB 229.51, MB 229.31, Fiat 9.55535-GS1, Fiat 9.55535-DS1, Porsche C30



MESSEWELT  
PREIS  
**1.339,- €**

**AKTIONSPAKET:**  
**209-LITER-FASS**  
**+ 24x 1-LITER-GEBINDE**  
**HELIX ULTRA**  
**ECT C2/C3 0W-30**

Art.-Nr. Paket

MW23-3110

**AKTIONSPAKET:**  
**55-LITER-FASS**  
**+ 6x 1-LITER-GEBINDE**  
**HELIX ULTRA**  
**ECT C3 5W-30**

Art.-Nr. Paket

MW23-2825

MESSEWELT  
PREIS  
**359,00 €**

**HELIX ULTRA**  
**ECT C3 5W-30**

- ▶ Freigaben/Normen: ACEA C3 API SN, MB-Freigabe 229.51, 229.31, 229.52, BMW LL-04, GM dexos2TM, Chrysler MS-11106, Opel OV 040 1547 D30



MESSEWELT  
PREIS  
**1.249,- €**

**AKTIONSPAKET:**  
**209-LITER-FASS**  
**+ 24x 1-LITER-GEBINDE**  
**HELIX ULTRA**  
**ECT C3 5W-30**

Art.-Nr. Paket

MW23-3111

**AKTIONSPAKET:**  
**55-LITER-FASS**  
**+ 6x 1-LITER-GEBINDE**  
**HELIX ULTRA**  
**ECT MULTI 5W-30**

Art.-Nr. Paket

MW23-4373

MESSEWELT  
PREIS  
**355,00 €**

**HELIX ULTRA**  
**ECT MULTI 5W-30**

- ▶ Freigaben/Normen: ACEA C3 API SN, BMW LongLife-04, MB-Freigabe 229.51, MB 229.52 (erfüllt die Anforderungen), VW Standard 504.00, 507.00



MESSEWELT  
PREIS  
**1.219,- €**

**AKTIONSPAKET:**  
**209-LITER-FASS**  
**+ 24x 1-LITER-GEBINDE**  
**HELIX ULTRA**  
**ECT MULTI 5W-30**

Art.-Nr. Paket

MW23-4372



# SHELL HELIX ECOPACK – JETZT DAS REGAL-SYSTEM FÜR IHRE WERKSTATT SICHERN MIT IHRER SHELL-VEREINBARUNG







INTERESSIERT? SPRECHEN SIE IHREN  
GROSSHÄNDLER / SELECT AKTIONÄR AN.

Shell EcoPack ist das einfache und clevere Öl System, mit dem Sie Handling und Lagerung von Shell Helix Motorenölen in der Werkstatt vereinfachen und effizienter machen. Im EcoPack Regal sind bis zu 10 verschiedene Shell Helix Produkte gleichzeitig verfügbar.

**SHELL EcoPack PORTFOLIO** mit bis zu 90% Freigabenabdeckung

**Ihre Vorteile mit dem innovativen Shell Helix EcoPack Regal-System:**

- |  |   |
|--|---|
|  <b>Mehr Auswahl</b> – Einfache Verfügbarkeit von bis zu 10 Shell Helix Produkten                           |  <b>Übersichtlich</b> – Füllstände jederzeit sichtbar durch 100% durchsichtige Gebinde |
|  <b>Schnell</b> – Shell EcoPack leert 5 Liter in 43 Sekunden in die individuelle Einfüllkanne               |  <b>Leicht</b> – einfachere Handhabung der 20 Liter Gebinde im Vergleich zu 55 Liter   |
|  <b>Platzsparend</b> – Lagerung von 10 Produkten auf kleinsten Raum, immer abfüllbereit                     |  <b>Wirtschaftlich</b> – weniger Kapitalbindung durch besser anpassbare Lagermengen    |
|  <b>Sauber</b> – eine eigene Einfüllkanne für jedes Produkt. Vollständige Entleerung des 20 Liter Gebindes |  <b>Weniger Abfall</b> – EcoPack Gebinde können sehr leicht zusammengedrückt werden   |



Shell  
**HELIX ULTRA**  
with PUREPLUS Technology

**HERGESTELLT AUS ERDGAS. KEIN ANDERES  
MOTORENÖL HÄLT MOTOREN SAUBERER.\***

\*# Weighted Piston Deposit Merit from ASTM D7320 Sequence III G Engine Test.



**EcoPack Standregal\*\***  
für 10x 20L Kanister

Das Angebot beinhaltet Standregal, Auslaufhähne und Kannen.

Maße in mm:  
Tiefe 605  
Höhe 2362  
Breite 1362



**EcoPack Wandregal\*\*** für 5x 20L Kanister

Das Angebot beinhaltet Wandregal, Auslaufhähne und Kannen.

Maße in mm:  
Tiefe 310  
Höhe 1030  
Breite 1365

\*\* Solange der Vorrat reicht

> Spürbar besser



## Maßgeschneiderte Manschettensätze für jedes Fahrzeug

Als führender Hersteller von Antriebskomponenten in der Erstausrüstung bieten wir für nahezu alle wichtigen Fahrzeugmodelle auch die passenden Manschettensätze inklusive Achsschrauben, Fett, Muttern und den erforderlichen Spannbändern in Serienqualität an. Dabei entspricht das Manschettenmaterial – Gummi oder TPE – exakt den Herstellervorgaben. Da für viele gängige Fahrzeuge zwar der gleiche Faltenbalg, aber unterschiedliches Zubehör benötigt wird, haben wir deutlich mehr Artikelreferenzen im Lieferprogramm als andere Lieferanten. So stellen wir sicher, dass der Werkstatt bei der Reparatur immer genau das richtige Zubehör zur Verfügung steht.



Unsere Vertriebsmarken:



www.gknautomotive.com



Das Original

**AKTIONSPAKET:**  
SORTIMENTSKASTEN MUTTERN  
TURBOLADER ABGASKRÜMMER  
+ STOFFTIER GNIRLE

► 180-teilig

Art.-Nr. Paket

MW23-3651

MESSEWELT  
PREIS  
**147,00 €**



**AKTIONSPAKET:**  
SORTIMENT DÜSENSCHEIBEN  
FÜR COMMON RAIL EINSPRITZSYSTEME  
+ STOFFTIER GNIRLE

► 360 Teile, je 20 Stück Düsenscheiben

Art.-Nr. Paket

MW23-3357

MESSEWELT  
PREIS  
**165,00 €**



**AKTIONSPAKET:**  
SORTIMENT ÖLABLASSSCHRAUBEN  
+ STOFFTIER GNIRLE

► Unser 323-teiliges Dichtringsortiment 505.540  
beinhaltet 20 verschiedene Ölablassschrauben-  
dichtringe und 4 verschiedene Ölablassschrauben  
für die gängigsten Fahrzeugmodelle

Art.-Nr. Paket

MW23-4058

MESSEWELT  
PREIS  
**69,00 €**



**AKTIONSPAKET:**  
SORTIMENT ÖLABLASSSCHRAUBEN  
+ STOFFTIER GNIRLE

► 24 Typen inkl. Dichtringe für 20 Hersteller

Art.-Nr. Paket

MW23-4490

MESSEWELT  
PREIS  
**139,00 €**



**BREMSROHR**

► Länge: 5 m  
► 4,75 mm

Art.-Nr. 9260003

MW23-4416

MESSEWELT  
PREIS  
**9,20 €**

**BREMSROHR**

► Länge: 10 m  
► 4,75 mm

Art.-Nr. 9260002

MW23-4415

MESSEWELT  
PREIS  
**18,80 €**

**BREMSROHR**

► Länge: 5 m  
► 6 mm

Art.-Nr. 9760000

MW23-4417

MESSEWELT  
PREIS  
**10,70 €**

**BREMSROHR**

► Länge: 10 m  
► 6 mm

Art.-Nr. 9760001

MW23-4418

MESSEWELT  
PREIS  
**20,20 €**



**FLEXROHR, ABGASANLAGE  
MIT ROHRSTUTZEN**

► Flexrohr mit Edelstahl-Anschluss-  
rohren Ø 45,7 x 320 mm

Art.-Nr. 460071

MW23-1977

MESSEWELT  
PREIS  
**24,90 €**



**ROHRVERBINDER**

► Für Audi, Citroën, Dacia, Fiat, Mercedes-Benz,  
Opel, Renault, Seat, Škoda, VW  
► Ø 45,0 mm, Länge: 95 mm

Art.-Nr. 142588

MW23-1082

MESSEWELT  
PREIS  
**6,30 €**



► Für Audi, BMW, Ford, Mercedes-Benz, Mini,  
Nissan, Opel, Renault, Seat, Škoda, VW  
► Ø 50,0 mm, Länge: 95 mm

Art.-Nr. 223447

MW23-1085

MESSEWELT  
PREIS  
**6,80 €**

► Für BMW, Fiat, Ford, Opel, Peugeot,  
Seat, Škoda, VW  
► Ø 55,0 mm, Länge: 95 mm

Art.-Nr. 223416

MW23-4497

MESSEWELT  
PREIS  
**6,30 €**

**FLEXROHR SORTIMENT**

► 1 Flexrohr mit Anschlussrohren,  
Ø-innen 45,7 mm, L gesamt 320 mm  
► 1 Flexrohr Ø-innen 45,7 mm, L 200 mm  
► 1 Flexrohr Ø-innen 45,7 mm, L 100 mm  
► 1 Flexrohr Ø-innen 50,7 mm, L 100 mm

Art.-Nr. 460903

MW23-1086

MESSEWELT  
PREIS  
**89,00 €**





### KRAFTSTOFFSCHLAUCH OBERGUMMI 7,5/13 MM, 10 METER

- ▶ Typ DIN A1 (ersetzt 2A)
- ▶ E10-beständig (Nicht geeignet für Bio-Diesel!)
- ▶ Seele NBR, CO/CV-Einlage, CR-Aussenschicht
- ▶ Betriebsdruck: 10 bar
- ▶ Berstdruck: 30 bar
- ▶ Temperaturbeständig: -35 °C bis +110 °C
- ▶ Entspricht der Erstausrüsterqualität

Art.-Nr. 8952753075

MW23-5480

MESSEWELT  
PREIS  
37,50 €



### KRAFTSTOFFSCHLAUCH OBERGUMMI 9/15 MM, 10 METER

Art.-Nr. 8952903075

MW23-5481

MESSEWELT  
PREIS  
41,90 €



### ANHÄNGERPRÜFKOFFER 12V

- ▶ Das Prüfgerät ersetzt und simuliert wahlweise das Zugfahrzeug oder den Anhänger
- ▶ Geeignet für CAN-Bus Check Control
- ▶ Fahrzeug und Anhänger können unabhängig voneinander geprüft werden
- ▶ Mit LED-Anzeige und Fernbedienung

Art.-Nr. 95980571

MW23-3783

MESSEWELT  
PREIS  
509,00 €



### GLÜHLAMPE 85V D2S XENON

- ▶ Sockelausführung: P32d-2
- ▶ Spannung: 85 V
- ▶ Nennleistung: 35 W

Art.-Nr. 89901220

MW23-3247

MESSEWELT  
PREIS  
16,90 €



### REPARATURSATZ WASHWASSERLEITUNG

- ▶ Nennweite: 4,5 mm
- ▶ Für Leitungsdurchmesser: 3,4 mm
- ▶ 159-teilig

Art.-Nr. 54271025

MW23-2233

MESSEWELT  
PREIS  
49,90 €



### REPARATURSATZ WASHWASSERLEITUNG

- ▶ Mit dem Reparatursatz können einfach und schnell defekte Stellen sowie komplette Leitungsabschnitte in Washwasserleitungen ausgetauscht werden
- ▶ Auch der Austausch von gängigen Kupplungsstücken ist möglich
- ▶ 333-teilig

Art.-Nr. 54271027

MW23-4255

MESSEWELT  
PREIS  
134,00 €



### BREMSLEITUNG KUPFER- NICKEL

- ▶ Streckgrenze: 160 N/mm<sup>2</sup>
- ▶ Zugfestigkeit: 300 N/mm<sup>2</sup>
- ▶ Mit ABE-Freigabe für Kupfer-Nickel
- ▶ Austauschbremsleitungen
- ▶ 4,75 mm x 5 m

Art.-Nr. 8890475445

MW23-4638

MESSEWELT  
PREIS  
22,50 €

### BREMSLEITUNGSHALTER BESTÜCKT KUPFERNICKEL BÖRDEL

- ▶ Einsetzbar bei folgenden Fahrzeugmarken:  
Audi, BMW, Fiat, Ford, Daimler Chrysler, Opel,  
Peugeot, Porsche, Saab, Volvo, VW
- ▶ Außendurchmesser: 4,75 mm
- ▶ Wandstärke: 0,7 mm
- ▶ Berstdruck: 600 Bar

Art.-Nr. 88990040075

MW23-4639

MESSEWELT  
PREIS  
259,00 €



### SORTIMENT DICHRINGE EUROPA & ASIEN

- ▶ 12-fach
- ▶ 300-teilig

Art.-Nr. 957124575

MW23-5279

MESSEWELT  
PREIS  
131,90 €



### BEFESTIGUNGSCLIPS-SET

- ▶ Kleine, aber wichtige Bauteile, die zur Befestigung und Stabilisierung von unterschiedlichen Komponenten im Fahrzeug dienen
- ▶ Nachfüllbar
- ▶ Im Koffer
- ▶ 295-teilig

Art.-Nr. 2280099

MW23-5207

MESSEWELT  
PREIS  
89,00 €



### SORTIMENT ÖLABLASSSCHRAUBEN

- ▶ Das Set mit Ölablassschrauben inkl. Dichtungen im Aluminiumkoffer immer sofort griffbereit

Art.-Nr. 8030099

MW23-3887

MESSEWELT  
PREIS  
179,00 €





**SPULENSTÄNDER KRAFTSTOFF-SCHLÄUCHE UND WASCHWASSER-SCHLAUCH**

- ▶ Der Spulenständer für Kraftstoffschläuche bestückt mit 9 Schläuchen auf Spulen
- ▶ Mobil dank praktischer Rollen

Inhalt:

- ▶ Ø Innen/Außen/Länge:
- ▶ 3,2 mm/7 mm/25 m
- ▶ 3,2 mm/8 mm/25 m
- ▶ 4,5 mm/10,5 mm/25 m
- ▶ 5 mm/11 mm/25 m
- ▶ 6 mm/12 mm/20 m
- ▶ 7 mm/13 mm/20 m
- ▶ 8 mm/14 mm/20 m
- ▶ 10 mm/17 mm/10 m
- ▶ Waschwasserschlauch 4 mm/7 mm/25 m
- ▶ Maße (HxBxT): 1,55 x 0,50 x 0,45 m

Art.-Nr. 2152099

MESSEWELT  
PREIS  
**449,00 €**

MW23-5208



**UNIVERSAL-ACHSMANSCHETTEN LOCHBAND FÜR PKW**

- ▶ Faltenbalg-Kit (12x zuschneidbarer Faltenbalg mit Lochband-Schellen)
- ▶ Höhe: 146 mm
- ▶ Innendurchmesser 1: 22 mm
- ▶ Innendurchmesser 2: 86 mm

Art.-Nr. VKJP 01000 S

MW23-3955

MESSEWELT  
PREIS  
**79,00 €**



**UNIVERSAL-ACHSMANSCHETTEN FÜR TRANSPORTER**

- ▶ Höhe: 156 mm
- ▶ Innendurchmesser 1: 23 mm
- ▶ Innendurchmesser 2: 112 mm

Art.-Nr. VKJP 01003

MW23-3956

MESSEWELT  
PREIS  
**10,90 €**



**UNIVERSAL-ACHSMANSCHETTEN LOCHBAND FÜR PKW**

- ▶ Zuschneidbarer Faltenbalg mit Lochband-Schellen
- ▶ Höhe: 146 mm
- ▶ Innendurchmesser 1: 22 mm
- ▶ Innendurchmesser 2: 86 mm

Art.-Nr. VKJP 01001 S

MW23-3954

MESSEWELT  
PREIS  
**9,40 €**



**BEEP & PARK KIT 1**

- ▶ 4 Sensoren + 1 Lautsprecher
- ▶ Unterstützt sicheres und bequemes Einparken
- ▶ Die lackierbaren Sensoren sorgen für einen optimalen und gleichmäßigen Erfassungsbereich und werden über den Kabelsatz am Steuergerät verbunden

Art.-Nr. 632200

MW23-1432

MESSEWELT  
PREIS  
**71,90 €**



**PARKVISION RÜCKFAHRKAMERA**

- ▶ Begrenzt das Risiko von Unfällen mit Fußgängern oder anderen Fahrzeugen beim Rückwärtsfahren oder beim Verlassen einer Parklücke
- ▶ Ein lästiges Drehen des Kopfes ist Dank des Displays nicht mehr nötig

Art.-Nr. 632210

MW23-1431

MESSEWELT  
PREIS  
**189,00 €**



**KLEBSTOFF REGENSENSOR**

- ▶ Entspricht folgenden OE-Nummern:  
VW: 1J0 955 609
- ▶ 26 mm
- ▶ 1 Stück

Art.-Nr. 890101

MW23-5363

MESSEWELT  
PREIS  
**199,00 €**

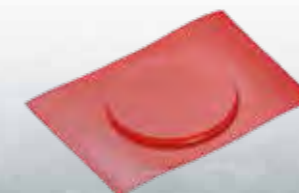

**KLEBSTOFF REGENSENSOR**

- ▶ Entspricht folgenden OE-Nummern:  
Fiat: 71775717; Ford: BV6T17H761AA, BV6Z19E523A; Opel: 93192891; Porsche: 4E0955609; Toyota: 8994405010, 8994405020; Vauxhall: 93192891; Volvo: 31327376; VW: 4E0 955 609
- ▶ 1 Stück

Art.-Nr. 890102

MW23-5364

MESSEWELT  
PREIS  
**186,00 €**



**SENSOR-SAVER-BOX**

- ▶ Beim Austausch von Windschutzscheiben müssen die vorhandenen Regen- und Lichtsensoren von der Glasoberfläche entfernt werden
- ▶ Die Box enthält gebrauchsfertige Sensor-Saver-Pads aus Silikon, die für die schnelle Wiederverwendung diverser Regen- und Lichtsensoren sofort einsetzbar sind

Art.-Nr. 250035429

MW23-2970

MESSEWELT  
PREIS  
**139,00 €**



**KLEBSTOFF REGENSENSOR**

- ▶ Entspricht folgenden OE-Nummern:  
BMW: 61359856157, 9856157; Fiat: 6000629759; Porsche: 9A795560920; VW: 8U0955609
- ▶ 31 mm
- ▶ 1 Stück

Art.-Nr. 890100

MW23-5362

MESSEWELT  
PREIS  
**219,00 €**

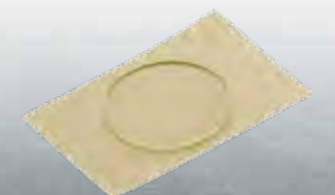



# OSRAM

MESSEWELT PREIS  
**29,50 €**



**AKTIONSPAKET:**  
**10x GLÜHLAMPE ORIGINAL H7**  
▶ Nennspannung: 12 V  
▶ Nennleistung: 55 W

Art.-Nr. 64210  
MW23-1329

MESSEWELT PREIS  
**45,50 €**



**XENON D1S XENARC®**  
▶ ECE (Socket): D1S (PK32d-2)  
▶ Nennspannung: 12 V  
▶ Nennleistung: 35 W (+/- 3 % Leistungsaufnahme-Toleranz)

Art.-Nr. 66140  
MW23-2190

MESSEWELT PREIS  
**29,90 €**



**XENON D2S XENARC®**  
▶ ECE (Socket): D2S (P32d-2)  
▶ Nennspannung: 12 V  
▶ Nennleistung: 35 W (+/- 3 % Leistungsaufnahme-Toleranz)

Art.-Nr. 66240  
MW23-1887

## GLÜHLAMPE H7 TSP

- ▶ Halogen-Scheinwerferlampen für LKW
- ▶ Spannung: 24 V
- ▶ Nennleistung: 70 W
- ▶ Sockelausf.: PX26d
- ▶ Verwendet in: DAF, IRISBUS, IVECO, MAN, Mercedes-Benz, NEOPLAN, Renault Trucks, SCANIA, SETRA, VOLVO



MESSEWELT PREIS  
**6,50 €**

Art.-Nr. 64215TSP  
MW23-1729

## LED WARNLICHT LEDGUARDIAN ROAD FLARE SIGNAL TA20

- ▶ Die um 360 Grad sichtbare, orangefarbene Warnlichtfunktion des OSRAM LEDguardian ROAD FLARE Signal TA20 ist aus großer Entfernung sichtbar und kann im Notfall entscheidende Informationen über eine gefährliche Situation im Straßenverkehr liefern



MESSEWELT PREIS  
**45,90 €**

Art.-Nr. LEDSL104  
MW23-5501

## AVS PROMOTION 12V-SCHRANK BESTÜCKT

- ▶ Lampentester integriert
- ▶ 254-teilig

MESSEWELT PREIS  
**279,00 €**

Art.-Nr. 510639  
MW23-4460



# OSRAM



Diese LED-Austauschlampen sind als Ersatz für traditionelle Lampen und -Sockel geeignet! Außerordentlich hell, innovativ kompakt, vielseitig einsetzbar, weitreichend kompatibel, besonders langlebig und natürlich straßenzugelassen – das ist die neue NIGHT BREAKER LED SMART von OSRAM.

## NIGHT BREAKER LED SMART H4

MESSEWELT PREIS  
**93,50 €**

Art.-Nr. 64193DWNBSM  
MW23-5500

## NIGHT BREAKER LED SMART H7

MESSEWELT PREIS  
**85,00 €**

Art.-Nr. 64210DWNBSM  
MW23-5499

## DRUCKLUFTREIFENPRÜFER/-FÜLLER TYREINFLATE 2000

- ▶ Eine wiederaufladbare Reifenpumpe mit digitalem, hintergrundbeleuchtetem Display für einfache und genaue Druckmessungen und Befüllung der Reifen, das Druckwerte in BAR, kPa und PSI anzeigt
- ▶ Durch das mitgelieferte USB-Kabel wiederaufladbar und es ist keine 12 V-Steckdose zur Stromversorgung erforderlich
- ▶ Im Lieferumfang: 2-teiliges Adapter-Set, das als Anschluss Gegenstände mit Presta Ventilen verwendet werden kann

MESSEWELT PREIS  
**45,90 €**

Art.-Nr. OTIR2000  
MW23-5388



## LEDINSPECT® AUFLADBARE MOTOR-RAUMLEUCHE

- ▶ Spannung: 3,7 V
- ▶ Nennleistung: 16,28 W
- ▶ Lichtstrom: 1.200 lm
- ▶ Farbtemperatur: 6.500 K

Art.-Nr. LEDIL415  
MW23-5135

MESSEWELT PREIS  
**71,00 €**



## LEDINSPECT® INSPEKTIONS-LEUCHE UTILITY 1000

- ▶ Die UTILITY 1000 wurde im Hinblick auf Vielseitigkeit entwickelt und kombiniert magnetische, um 180° rastende Sockel mit einem um 360° drehbaren Gehäuse
- ▶ Ladekabel und Netzladegerät im Lieferumfang enthalten

Art.-Nr. LEDIL407  
MW23-5387

MESSEWELT PREIS  
**38,50 €**



▶ Detaillierte Produktinfos auf der MESSEWELT



### FAHRRADTRÄGER BIKELANDER + WANDHALTER

- ▶ Der neueste Fahrradträger präsentiert sich mit veränderter Hecktraverse und Hybrid-LED-Leuchten in einem neuen und innovativen Design
- ▶ Zugabe: Wandhalter für Fahrradträger 350006600001

Art.-Nr. Paket

MW23-3082

MESSEWELT  
PREIS  
**419,00 €**



### FAHRRADTRÄGER BIKELANDER CLASSIC + WANDHALTER

- ▶ Platzsparende Zusammenfalttechnik
- ▶ Großwinkliger Abklappmechanismus
- ▶ 60 kg Zuladung
- ▶ Radstand von bis zu 1.300 mm und somit ein Träger für alle gängigen Fahrradmodelle bis hin zu Pedelecs und E-Bikes
- ▶ Gewicht von 17 kg
- ▶ Zugabe: Wandhalter für Fahrradträger 350006600001

Art.-Nr. Paket

MW23-3596

MESSEWELT  
PREIS  
**369,00 €**

### FAHRRADTRÄGER BIKELANDER CLASSIC 3ER + AUFFAHRSCHIENE

- ▶ Montage: auf der Anhängerkupplung
- ▶ Anzahl der Räder: 3
- ▶ Anlieferung: vormontiert
- ▶ Sicherheit: Träger und Greifer abschließbar
- ▶ Abmessungen (HxBxT):
  - Ausgeklappt 686 x 1.250 x 678 mm
  - Eingeklappt 580 x 220 x 810 mm
- ▶ Eigengewicht: 20,5 kg
- ▶ Max. Zuladung: 60 kg
- ▶ Radstand: bis 1.300 mm
- ▶ Fahrradrahmen: bis 80 mm
- ▶ Durchmesser Reifenbreite: bis 70 mm

- ▶ Abstand zw. den Fahrrädern: 220 mm
- ▶ Abklappbar: auch mit Fahrrädern
- ▶ Zugabe: Auffahrschiene 350020600001

Art.-Nr. Paket

MW23-5432

MESSEWELT  
PREIS  
**479,00 €**



### AUTO CODE MINI + 3 VOUCHER CODES

- ▶ Spezielle Werkstattlösung mit Fokus auf die Codierung des Anhängerbetriebs
- ▶ Nutzung unabhängig vom Fahrzeughersteller
- ▶ Kompaktes und leichtes Handgerät inkl. OBD und PC-Anschlusskabel
- ▶ Frühestmögliche Verfügbarkeit der aktuellsten Software bei Fahrzeugneueinführung

Art.-Nr. Paket

MW23-3080

MESSEWELT  
PREIS  
**419,00 €**



### TRANSPORTBOX

- ▶ Schafft 200 Liter zusätzlichen Stauraum
- ▶ Ohne zusätzliches Werkzeug einfach auf dem Fahrradträger zu befestigen
- ▶ Abmessungen (BxHxT): 1.170 x 600 x 425 mm
- ▶ Eigengewicht: 15 kg
- ▶ Max. Zuladung: 45 kg
- ▶ Fassungsvermögen: 200 Liter
- ▶ Farbe: anthrazit

Art.-Nr. 350002600001

MW23-5433

MESSEWELT  
PREIS  
**249,00 €**



### PLATTFORM

- ▶ Die Plattform wird ganz komfortabel auf den Fahrradträgern bikelander und BC 60, welche auf der Anhängerkupplung montiert sind, befestigt
- ▶ Abmessungen (BxHxT): 1.290 x 230 x 413 mm
- ▶ Eigengewicht: 6 kg
- ▶ Max. Zuladung: 54 kg
- ▶ Farbe: anthrazit

Art.-Nr. 350004600001

MW23-5434

MESSEWELT  
PREIS  
**99,90 €**

### TASCHE 2ER-TRÄGER

- ▶ Zur praktischen und sauberen Aufbewahrung Ihres Fahrradträgers

Art.-Nr. 350013600001

MW23-5435

MESSEWELT  
PREIS  
**29,00 €**

### TASCHE 3ER-TRÄGER

Art.-Nr. 350017600001

MW23-5436

MESSEWELT  
PREIS  
**30,50 €**



### RAHMENLOSER UNIVERSALKENNZEICHENHALTER

- ▶ Bestehend aus 4 Clipmodulen inkl. 8 Schrauben
- ▶ Passend für alle einzeiligen Kfz-Kennzeichen, auch für kurze Kennzeichen < 520 mm geeignet
- ▶ Schwarz

Art.-Nr. 583199

MW23-4247

MESSEWELT  
PREIS  
**5,15 €**



# Mit vormontierten Lenkungsteilen schneller in die Spur.



Die effektive All-in-One-Spurstangen-Lösung von MEYLE: Spurstangenkopf, Axialgelenk und Faltenbalg mit Schellen sind bereits vollständig montiert! So sparen Sie nicht nur bei der Bestellung und Lagerung Ressourcen, sondern auch beim Einbau am Fahrzeug. Die Spurstange ist in einigen Fällen auch als verbesserte HD-Version erhältlich. Mehr Informationen finden Sie hier: [www.meyle.com/vormontierte-spurstangen](http://www.meyle.com/vormontierte-spurstangen)



**MEYLE**

**Continental**  
The Future in Motion



**ACE TEST**

9 Ganzjahresreifen – 215/50 R 18

09/2024

**Testsieger**

Continental  
AllSeasonContact 2

[www.ace.de](http://www.ace.de)

## Ihre Sicherheit. Unsere Verantwortung.

Ein sicheres Fahrgefühl mit Reifen,  
denen Sie vertrauen.

[continental-reifen.de](http://continental-reifen.de)

**AKTIONSPAKET:**  
**DT41 RDKS DIAGNOSEGERÄT**  
**INKL. 5 JAHRE UPDATE + 20x UVS4050**

- ▶ Updatefähig – immer mit der neuesten Abdeckung
- ▶ Max. 300 km/h
- ▶ DT41 inkl. OBDII und 5 Jahre BH SENS Update
- ▶ Programmiert alle BH SENS Universalsensoren
- ▶ 22 Sprachen
- ▶ 3,5 Zoll LCD Bildschirm
- ▶ 5 Jahre Software Updates inklusive

Art.-Nr. 73905237

MW22-4630

MESSEWELT  
PREIS  
**429,00 €**



**AKTIONSPAKET:**  
**DT47 BLE RDKS DIAGNOSEGERÄT**  
**INKL. 3 JAHRE UPDATE + 20x UVS4050**

- ▶ Beinhaltet neben dem integrierten OBD-Modul 3 Jahre Software Updates
- ▶ Zudem lassen sich über 20 verschiedene Universalsensormarken programmieren, sowie Bluetooth-Sensoren und alle OE- und Ersatzsensoren auslesen

Lieferumfang:

- ▶ BH SENS DT47+BLE
- ▶ OBD Kabel (1 Meter)
- ▶ Ladegerät
- ▶ Schnellstart Anleitung

Art.-Nr. 73905247

MW23-5586

MESSEWELT  
PREIS  
**559,00 €**



**AKTIONSPAKET:**  
**DT57+BLE RDKS DIAGNOSEGERÄT INKL.**  
**3 JAHRE UPDATE + 20x UVS4050**

- ▶ Es lassen sich Bluetooth-Sensoren und alle OE- und Ersatzsensoren auslesen sowie über 20 verschiedene Universalsensormarken programmieren und Berichte via WLAN übertragen
- ▶ 3 Jahre Software Updates inklusive

Lieferumfang:

- ▶ BH SENS DT57+BLE
- ▶ OBD-Modul mit Kabel
- ▶ Ladegerät
- ▶ Schnellstart Anleitung
- ▶ Gerätekofter

Art.-Nr. 73905248

MW23-5587

MESSEWELT  
PREIS  
**829,00 €**



**AKTIONSPAKET:**  
**RDKS DIAGNOSEGERÄT INKL. 3 JAHRE UPDATE**  
**+ 20x UVS02HD-HYBRID**

- ▶ Bestehend aus dem RDKS-Diagnosegerät DT24HD und 20x Universal-sensoren UVS02HD-Hybrid ist dieses Paket die perfekte Lösung
- ▶ Das DT24HD beinhaltet neben dem OBD-Modul drei Jahre Software-updates und aktiviert die RDKS-Sensoren der gängigen LKW- und Busmarken

Lieferumfang:

- ▶ BH SENS DT24HD
- ▶ OBD Kabel
- ▶ 24 V OBD Adapter
- ▶ Ladegerät
- ▶ Schnellstart Anleitung
- ▶ Gerätekofter

Art.-Nr. 73905243

MW23-5588

MESSEWELT  
PREIS  
**1.099,- €**



**VT56 SOFTWARE-UPDATE**

- ▶ Für 1 Jahr

Art.-Nr. 73906210

MW23-5395

MESSEWELT  
PREIS  
**112,00 €**

**DT41 SOFTWARE-UPDATE**

- ▶ Für 1 Jahr

Art.-Nr. 73906330

MW23-5393

MESSEWELT  
PREIS  
**112,00 €**

**DT47 SOFTWARE-UPDATE**

- ▶ Für 1 Jahr

Art.-Nr. 73906421

MW23-5394

MESSEWELT  
PREIS  
**112,00 €**

**RDKS UNIVERSALSENSOR UVS**

- ▶ Updatefähig – immer mit der neuesten Abdeckung
- ▶ Smartes Design & geringes Gewicht
- ▶ Erfüllt alle OE Funktionen
- ▶ Max. 300 km/h

- ▶ UVS4052 Metallventil
- ▶ Schwarz

Art.-Nr. 73903452

MW23-4611

MESSEWELT  
PREIS  
**24,50 €**



- ▶ UVS4053 Metallventil
- ▶ Titan

Art.-Nr. 73903453

MW23-4612

MESSEWELT  
PREIS  
**24,50 €**



- ▶ UVS4050 Metallventil
- ▶ Silber

Art.-Nr. 73903450

MW23-4609

MESSEWELT  
PREIS  
**23,50 €**



- ▶ UVS4051 Gummiventil
- ▶ Max. 210 km/h

Art.-Nr. 73903451

MW23-4610

MESSEWELT  
PREIS  
**23,50 €**



**ALU-FELGEN-KRAFTSTECKNUSS-SATZ 1/2"**

- ▶ Robuster Stecknuss-Satz
- ▶ Für Schlagschrauber geeignet
- ▶ 15 mm, 17 mm, 19 mm, 21 mm, 22 mm
- ▶ 5-teilig

Art.-Nr. BT691010

MW23-4767

MESSEWELT  
PREIS  
**18,60 €**



**VENTILSITZREINIGER FELGENVENTIL**

- ▶ Werkzeugsatz für die Reinigung der Dichtflächen des Reifenventils
- ▶ Geeignet bei Gummiventilen und geschraubten Stahlventilen
- ▶ Schleifkörper: 17 mm
- ▶ Schleifkörper: 20 mm
- ▶ Schaber
- ▶ Adapter: 140 mm
- ▶ Verlängerung: 95 mm
- ▶ Verlängerung: 66 mm
- ▶ 6-teilig

Art.-Nr. 7VSR06

MW23-5521

MESSEWELT  
PREIS  
**34,90 €**





### SPEZIAL-ALU-FELGEN KRAFT-STECKNUSS-SATZ 1/2"

- ▶ 6-kant
- ▶ Innenvierkant nach DIN 3121 / ISO 1174
- ▶ Inklusive Sondergröße für Tesla
- ▶ Inklusive Sonderprofil für Mercedes, Hyundai und Kia
- ▶ 10-teilig

MESSEWELT  
PREIS  
**63,90 €**

Art.-Nr. 515.0890

MW23-4763



Auf der  
MESSEWELT  
in der Halle  
Themen und  
Lösungen  
finden Sie  
weitere starke  
Messeangebote



### 195/65 R15 95V AllSeasonContact 2

- ▶ Effizienz: Erleben Sie unseren leistungsfähigsten Ganzjahresreifen – dank fortschrittlicher Technologien und hoher Laufleistung
- ▶ Sicherheit: Fahren Sie entspannt bei jedem Wetter – dank sicherstem Handling und bester Bremskraft unserer AllSeason-Reihe, auch auf nasser Straße
- ▶ Reifen ohne Felge

Art.-Nr. 03201320000

MW23-3767

MESSEWELT  
PREIS  
**65,00 €**



### 225/45 R17 94V XL AllSeasonContact 2

- ▶ Reifen ohne Felge

Art.-Nr. 03553680000

MW23-4176

MESSEWELT  
PREIS  
**87,50 €**



### 205/55 R16 94V AllSeasonContact 2

- ▶ Reifen ohne Felge

Art.-Nr. 03552540000

MW23-3768

MESSEWELT  
PREIS  
**77,00 €**



### DREHMOMENT- SCHLÜSSEL 1/2" INKL. REIFEN- DRUCKPLAKAT

- ▶ Nm min-max: 40 – 200 Nm
- ▶ Toleranz: 3 %
- ▶ Vierkant 12,5 mm (1/2 Zoll)

Art.-Nr. 5122-3CT/PLANO

MW23-5113



MESSEWELT  
PREIS SIEHE  
Angebot des  
Tages

### SCHLAGSCHRAUBER 1/2" TWINTURBO 2200 NM

- ▶ Hochleistungs-Doppelhammer-Schlagwerk
- ▶ Lösemoment (max) ermittelt mit Schraubengröße M: 16
- ▶ Rechts-/Linkslauf: zweistufig (Rechtslauf), einstufig (Linkslauf)
- ▶ Abtrieb: Vierkant 12,5 mm (1/2 Zoll)
- ▶ Netto-Gewicht: 1,6 kg
- ▶ Anzugs-Drehmoment maximal: 1.356 Nm



MESSEWELT  
PREIS  
**179,00 €**

Art.-Nr. 9012TT

MW23-5551

### REIFENFÜLL- MESSGERÄT GEEICHT

- ▶ Manometer-Messbereich: 0 – 12 bar, Teilung: 0,1 bar
- ▶ Flexibler Schlauch, Länge: 1.000 mm
- ▶ Manometer-Durchmesser: 80 mm
- ▶ Max. Druck: 12 bar
- ▶ Temperaturbereich: -20 °C bis 60 °C



MESSEWELT  
PREIS  
**73,90 €**

Art.-Nr. 9041G-1

MW23-4887



### WERKZEUG-MAGNETHALTER

- ▶ Starke Magnete (Ø je 80 mm) garantieren guten Halt an Hebebühnen, Werkstattwagen oder weiteren eisenhaltigen Untergründen
- ▶ Magnethaltekraft: ca. 20 kg
- ▶ Abmessungen/Länge: 400 mm

Art.-Nr. V6741

MW23-4862

MESSEWELT  
PREIS  
**24,20 €**

### SCHLAGSCHRAUBER MINI 1200NM

- ▶ Schlagwerk (Art): Jumbo Hammer-Schlagwerk
- ▶ Abtrieb: Vierkant 12,5 mm (1/2 Zoll)
- ▶ Netto-Gewicht: 1,28 kg
- ▶ Lösemoment maximal: 1.200 Nm
- ▶ Anzugs-Drehmoment maximal: 850 Nm
- ▶ Empfohlenes Drehmoment: 600 Nm
- ▶ Lösemoment (max) ermittelt mit Schraubengröße M: 16 M



Art.-Nr. V5671N

MW23-5121

MESSEWELT  
PREIS  
**85,00 €**

### REIFENFÜLLER MIT 500 MM SCHLAUCH

- ▶ Einhandbedienung mit ergonomischem Griff
- ▶ Teilung: 0,1 bar
- ▶ Ablassknopf zur Nivellierung der Befüllmenge
- ▶ Kupplungsstecker: Nennweite 7,2 (inklusive)
- ▶ Luftanschluss Einlass: Innengewinde 12,91 mm (1/4")
- ▶ Betriebsdruck: 6,3 bar
- ▶ Schlauchdurchmesser (empfohlen): 10 mm



MESSEWELT  
PREIS  
**15,50 €**

Art.-Nr. V6905

MW23-4287

**UNIVERSALGEWICHTEZANGE TYP 331/1**

- ▶ Zum Anbringen, Entfernen und Trennen von Auswuchtgewichten
- ▶ Mit Kunststoffkappe zum Schutz der Gewichtebeschichtung

Art.-Nr. 0401-0001-000

MW23-4217



MESSEWELT  
PREIS  
**13,30 €**

**MONTAGEPINSEL PKW UND LKW**

- ▶ Pinselkopf: Ø 51,5 mm
- ▶ Stiellänge: 300 mm

Art.-Nr. 0401-0025-002

MW23-1586



MESSEWELT  
PREIS  
**8,10 €**

**PKW REIFENMONTAGE-  
PASTE PRO**

- ▶ Sorgt für einen festen Sitz der Reifen
- ▶ 5 kg
- ▶ Transparent

Art.-Nr. 3402-0505-003

MW23-5538

MESSEWELT  
PREIS  
**14,50 €**



**REIFENMONTAGEPASTE**

- ▶ Temperaturbereich: -15 °C bis +50 °C
- ▶ Weiß
- ▶ 5 kg

Art.-Nr. 0401-0023-096

MW23-2365

MESSEWELT  
PREIS  
**6,20 €**



**GUMMIVENTIL**

- ▶ Ventilloch: Ø 11,3 mm
- ▶ Fahrzeugtyp: PKW, Kleintransporter
- ▶ TR 413; Länge 42,5 mm
- ▶ Inhalt: 100 Stück

Art.-Nr. 0401-0023-063

MW23-1638

MESSEWELT  
PREIS  
**13,50 €**



- ▶ TR 414; Länge 48,5 mm
- ▶ Inhalt: 100 Stück

Art.-Nr. 0401-0023-064

MW23-1639

MESSEWELT  
PREIS  
**14,50 €**



- ▶ TR 418; Länge 61,5 mm
- ▶ Inhalt: 100 Stück

Art.-Nr. 0401-0023-065

MW23-1640

MESSEWELT  
PREIS  
**17,50 €**



**TR 412 GUMMIVENTIL**

- ▶ Variante: Montiert
- ▶ ETRTO: V2.03.6
- ▶ Ventilhöhe (ohne Kappe): 33 mm
- ▶ Ø Ventilloch: 11,3 mm
- ▶ Inhalt: 100 Stück

Art.-Nr. 0401-0023-230

MW23-5102

MESSEWELT  
PREIS  
**14,50 €**



**TR600HP TRANSPORTER-VENTIL**

- ▶ Maße: Länge 44 mm
- ▶ Ventilloch: Ø 11,3 mm
- ▶ Fahrzeugtyp: PKW, Kleintransporter
- ▶ Inhalt: 100 Stück

Art.-Nr. 0401-0023-200

MW23-3246

MESSEWELT  
PREIS  
**40,50 €**



**ENTFERNER KLEBEGEWICHT**

- ▶ Hochwertiger, robuster Kunststoff
- ▶ Klingbreite 22,5 mm

Art.-Nr. 0401-0025-009

MW23-4590

MESSEWELT  
PREIS  
**11,00 €**



**PKW-KLEBEGEWICHT 371 FL**

- ▶ Zink-Klebegegichtsriegel mit 5 g-Unterteilung
- ▶ 60 g, 100 Stück

Art.-Nr. 3371-0601-251

MW23-3239

MESSEWELT  
PREIS  
**55,90 €**



**PKW-KLEBEGEWICHT 397B FL**

- ▶ Stahl-Klebegegichtsriegel für Leichtmetallfelgen
- ▶ 12x 5 g (60 g), 100 Stück, Schwarz

Art.-Nr. 3397-0601-751

MW23-4216

MESSEWELT  
PREIS  
**24,90 €**



**PKW-KLEBEGEWICHT 397 FL**

- ▶ Stahl-Klebegegichtsriegel für Leichtmetallfelgen
- ▶ 12x 5 g (60 g), 100 Stück, Silber

Art.-Nr. 3397-0601-251

MW23-3248

MESSEWELT  
PREIS  
**23,50 €**

**PKW-GEWICHTEROLLE 397R FL**

- ▶ Klebegegichtsrolle für Leichtmetallfelgen
- ▶ Stahl-Endlosklebegegicht mit 1.000 Segmenten à 5 g auf Rolle
- ▶ Schwarz

Art.-Nr. 3397-0051-759

MW23-4589

MESSEWELT  
PREIS  
**26,00 €**



**VENTILSCHRAUBER ZWEIFACH**

- ▶ Zum Ein- und Ausdrehen von Ventileinsätzen (PKW und LKW) VG5/VG8
- ▶ Kunststoff, vernickeltes Metall

Art.-Nr. 0401-0025-014

MW23-1694

MESSEWELT  
PREIS  
**1,15 €**



**HEBEL-EINZIEHWERKZEUG**

- ▶ Zur Montage von Snap-In Ventilen
- ▶ Aus hochfestem Kunststoff

Art.-Nr. 0401-0023-059

MW23-4847

MESSEWELT  
PREIS  
**3,75 €**



**PKW-SCHLAGGEWICHT 84**

- ▶ 5 g, 100 Stück

Art.-Nr. 3184-0052-151

MW23-4431

**11,00 €**



- ▶ 10 g, 100 Stück

Art.-Nr. 3184-0102-151

MW23-4432

**12,00 €**



- ▶ 15 g, 100 Stück

Art.-Nr. 3184-0152-151

MW23-4433

**15,00 €**



- ▶ 20 g, 100 Stück

Art.-Nr. 3184-0202-151

MW23-4434

**17,80 €**



- ▶ 25 g, 100 Stück

Art.-Nr. 3184-0252-151

MW23-4435

**21,90 €**



- ▶ 30 g, 100 Stück

Art.-Nr. 3184-0302-151

MW23-4436

**26,50 €**



**KREIDE**

- ▶ Fett-Signierkreide zur Markierung auf Reifen
- ▶ Ø 17,5 mm
- ▶ Inhalt: 12 Stück
- ▶ Gelb

MESSEWELT  
PREIS  
**8,50 €**

Art.-Nr. 0401-0025-008

**MW23-1693**

- ▶ Weiß

MESSEWELT  
PREIS  
**8,50 €**

Art.-Nr. 0401-0025-007

**MW23-1692**



**FLEX HAKEN SET**

- ▶ Universell einsetzbar
- ▶ Signalfarbe
- ▶ Entlastung des Bremsschlauchs
- ▶ Einfach in der Handhabung
- ▶ Lieferumfang: 2 St. Flex-Haken

Art.-Nr. 03.9314-5974.1

**MW23-5103**

MESSEWELT  
PREIS  
**12,50 €**



**PKW-GEWICHTEROLLE 355 2.0**

- ▶ Rolle mit 1.000 beschichteten Stahlsegmenten à 5 g
- ▶ Länge: 435 mm
- ▶ Breite: 435 mm
- ▶ Höhe: 37 mm
- ▶ Schwarz

MESSEWELT  
PREIS  
**34,50 €**

Art.-Nr. 5355-0058-739

**MW23-2360**

- ▶ Silber

MESSEWELT  
PREIS  
**32,50 €**

Art.-Nr. 5355-0057-739

**MW23-2359**



**SUV-KLEBEGEWICHT 548**

- ▶ Speziell für SUVs: Ideal für Felgen > 20 Zoll
- ▶ 120 g-Klebegewicht: 12x 10 g, aber genauso lang wie herkömmlicher 60 g Riegel
- ▶ Optimiertes Wuchtergebnis: Auch bei Unwuchten > 90 g nah am Wuchtpunkt, Restunwucht wird vermieden
- ▶ Farbe: schwarz pulverbeschichtet
- ▶ 100 Stück

MESSEWELT  
PREIS  
**79,00 €**

Art.-Nr. 5548-1203-401

**MW23-5537**



**AUFSCHLAGHILFE**

- ▶ Montagehilfe für Schlaggewichte
- ▶ Arbeitserleichterung, insbesondere für kleine, unhandliche Grammaturen (5 – 15 g)
- ▶ Die handliche Aufschlaghilfe mit integriertem Magnet zur Fixierung des Gewichts unterstützt Sie beim Aufschlagen von Schlaggewichten

MESSEWELT  
PREIS  
**31,90 €**

Art.-Nr. 0401-0001-003

**MW23-5275**



**PKW MONTAGEWAX**

- ▶ Für das schnelle, schonende und leichte Montieren
- ▶ Erleichtert das Aufziehen vom Reifen auf die Felge
- ▶ Farbe: schwarz
- ▶ Inhalt: 5 kg

MESSEWELT  
PREIS  
**9,50 €**

Art.-Nr. 0401-0023-057

**MW23-1335**



**NEUTRALISATIONSMITTEL FÜR RADWASCHANLAGEN**

- ▶ Neutralisationsmittel für Performtec Radwaschanlage
- ▶ pH-Wert Regulierung (Natronlauge) zur automatischen Abwasserneutralisation
- ▶ Inhaltsstoffe: Natriumhydroxid 25 %
- ▶ 25 Liter

Art.-Nr. 10000002

**MW23-2930**

MESSEWELT  
PREIS  
**99,00 €**



**EXTRASTARKER FELGENREINIGER DEEPFORCE NO1**

- ▶ Für alle lackierten Alu- und Stahlfelgen geeignet
- ▶ 25 Liter

Art.-Nr. 10000001

**MW23-2929**

MESSEWELT  
PREIS  
**109,00 €**



**SCHRAUBEN-SORTIMENT**

- ▶ Passend für: Audi, BMW, Hyundai, Kia, Maybach, Mazda, Mercedes-Benz, Mini, Opel, Porsche, Renault, Seat, Škoda, Vauxhall, VW

Art.-Nr. TPM1000

**MW23-1599**

MESSEWELT  
PREIS  
**51,50 €**



**MODULARE RADWASCHANLAGE (BASISMODUL)**

- ▶ Mit diesem innovativen Radwaschsystem kann mit einer preiswerten 1-Radwaschanlage gestartet werden
- ▶ Ohne großen Aufwand kann nachträglich jederzeit ein zweites Modul nachgerüstet werden

Art.-Nr. Paket

**MW23-2653**

MESSEWELT  
PREIS  
**9.499,- €**

zzgl. Fracht und Montage





**REIFENDICHTMITTEL  
TERRA-S ERSATZFLASCHE**

- ▶ Ersatzflasche u. a. geeignet für Standard Kit Schwarz und Premium Kit
- ▶ 700 ml

Art.-Nr. 055148

MW23-3948

MESSEWELT  
PREIS  
**16,90 €**



**REIFENDICHTMITTEL  
TERRA-S ERSATZFLASCHE**

- ▶ Ersatzflasche geeignet für Mobil Kit
- ▶ 450 ml

Art.-Nr. 055025

MW23-4249

MESSEWELT  
PREIS  
**15,00 €**



**TERRA-S REIFEN-PANNENSET MOBIL KIT**

- ▶ Wieder fahrtüchtig in ca. 12 Minuten
- ▶ Reifendichtmittel in Erstausstatterqualität
- ▶ 450 ml latexbasierendes Reifendichtmittel
- ▶ Dichtet gängige Reifenpannen bei Mittelklassefahrzeugen (z. B. Golf) bis 6mm
- ▶ Vielseitiger Kompressor

Art.-Nr. 055018

MW23-4248

MESSEWELT  
PREIS  
**29,50 €**



**KOMPRESSOR AKKUBETRIEBEN**

- ▶ Tragbarer, aufladbarer Kompressor zum Aufpumpen von Auto-, Motorrad- und Fahrradreifen
- ▶ Display mit Akkustandsanzeige des aktuellen Drucks und des einstellbaren Drucks in vier einstellbaren Einheiten (BAR, PSI, KPA oder kg/cm<sup>2</sup>)
- ▶ Bis zu einem Maximum von 10,3 BAR / 150 PSI
- ▶ Mit USB-A Ausgang für Powerbankfunktion
- ▶ Taschenlampe mit weißem Licht und rotem Notlicht mit zwei Blinkfunktionen
- ▶ Inkl. USB-C Ladekabel
- ▶ Nennspannung: DC7,4 V
- ▶ Nenneingang: USB-C 5 V / 1 A
- ▶ Nennleistung: 60 W
- ▶ Druckbereich: 0,2 – 10,3 bar / 3 – 150 PSI
- ▶ Durchfluss: 16 Liter/min.
- ▶ Ladezeit: 3 Stunden
- ▶ Maße: 80 x 44 x 125 mm
- ▶ Gewicht: 480 g

Art.-Nr. 389629

MW23-5356

MESSEWELT  
PREIS  
**38,90 €**



**TERRA-S REIFEN-PANNENSET STANDARD**

- ▶ Mit dem Terra-S Standard Kit können die gängigen Reifenpannen bis 6 mm auch bei größeren Reifen problemlos behoben werden, so dass Sie schnell und sicher wieder auf der Straße sind

Art.-Nr. 055131

MW23-3947

MESSEWELT  
PREIS  
**36,90 €**



**DRUCKLUFT-SCHLAG-  
SCHRAUBER 1/2"**  
1.800 NM

- ▶ Hochleistungs-Doppelhammer-Schlagwerk
- ▶ 3-fache Drehmomentwahl
- ▶ Max. Anzugs-Drehmoment 3. Stufe: 1.100 Nm
- ▶ Max. Lösemoment: 1.800 Nm
- ▶ Einhändige Umschaltung für Rechts-/Linkslauf
- ▶ Inklusive 1/4" Druckluftstecker

Art.-Nr. S3460

MW23-5143



MESSEWELT  
PREIS  
**54,90 €**

**MAGNETHALTER FÜR SCHLAGSCHRAUBER**

- ▶ Kompatibel mit allen gängigen Schlagschraubern und Akku-Bohrschraubern
- ▶ Gummierter Magnet verhindert Kratzer auf Oberflächen
- ▶ Vertikale Tragkraft von 14 kg, abhängig von der Oberflächenbeschaffenheit
- ▶ Ideal für Werkstattwagen und alle metallischen Oberflächen

Art.-Nr. 07550L

MW23-5345



MESSEWELT  
PREIS  
**19,50 €**

**RADMUTTERNEINSÄTZE**

- ▶ Schlagfest
- ▶ Voll kunststoffgekapstelt
- ▶ 3-teilig
- ▶ 17, 19, 21 mm

Art.-Nr. 07870L

MW23-2119

MESSEWELT  
PREIS  
**14,90 €**



**PROFI-REIFEN-  
FÜLLMESSER GEEICHT**

- ▶ Länge des Füllschlauchs ca. 540 mm
- ▶ Skala-Durchmesser 56 mm (sichtbar)
- ▶ 0–10 bar

Art.-Nr. 25034L

MW23-2422

MESSEWELT  
PREIS  
**69,90 €**



**REIFENFÜLLER DIGITAL**

- ▶ Einfache und optimale Ablesbarkeit auch unter schlechten Lichtverhältnissen
- Technische Information:
- ▶ Manometer
  - ▶ Messbereich: 0 – 14 bar, Teilung: 0,01 bar
  - ▶ Messtoleranz: ±1 %
  - ▶ Anzeige umschaltbar zwischen bar / PSI / Kg / cm<sup>2</sup>
  - ▶ Max. Druck: 14 bar

Art.-Nr. 25100L

MW23-5559

MESSEWELT  
PREIS  
**33,90 €**



**SPEZIAL-RADMUTTERNEINSÄTZE FORD**

- ▶ Speziellsatz für Radmuttern mit Edelstahlkappen, wie Sie oftmals von Ford verwendet werden
- ▶ Mit der Zeit gehen die Edelstahlkappen verloren und normale Radmutterneinsätze sind dann zu groß für die Radmuttern und beschädigen den Sechskant
- ▶ Der Satz beinhaltet 2 Spezial-Radmutterneinsätze mit den Größen 18,5 / 19,5 / 20,5 und 21,5 mm

Art.-Nr. 07884L

MW23-5557

MESSEWELT  
PREIS  
**21,90 €**



# DOPPELT STARK



## MAHLE Aftermarket goes Hollywood

Wo gibt's noch echte Helden? MAHLE Aftermarket kennt sie! Wir würdigen mit Titeln internationaler Film-Blockbuster die Werkstattmitarbeitenden und setzen damit unsere Produkte und Services im Stile Hollywoods in Szene: den „MAHLE Workshop Heroes“. So hebt der Hollywood-Blockbuster „The Thermonator“ das breite MAHLE Sortiment an Thermomanagement-Produkten und Dienstleistungen hervor.

[mahle-aftermarket.com/workshop-heroes](http://mahle-aftermarket.com/workshop-heroes)

**MAHLE**

Besuchen Sie auf der 23. MESSEWELT den **3D-Premiumstand** von MAHLE!

**MAHLE**



### Doppelkupplungs-Reparatur vom Marktführer.

Doppelt stark für Sie und Ihre Kunden:

- Für trockene und nasse Doppelkupplungen
- Optimal abgestimmte Komponenten, inklusive technischer Unterstützung
- Hohes Marktpotenzial mit jährlichem Wachstum.

<https://vehiclelifetimesolutions.schaeffler.de>



**SCHAEFFLER**



► Detaillierte Produktinfos auf der MESSEWELT

**KTS 900 TRUCK DIAGNOSESYSTEM [KTS TRUCK-V3+DCU 220]**

- ▶ Der KTS 900 Truck ermöglicht Werkstätten eine professionelle und umfassende Diagnose an Lkws, Lieferwagen, Anhängern, Bussen sowie an Land-, Baumaschinen und Flurförderzeugen
- ▶ Mit seinem robusten Design, verschiedenen Verbindungsoptionen und zwei leistungsstarken Lithium-Ionen-Batterien ermöglicht KTS 900 Truck einfaches Arbeiten in und an großen Nutzfahrzeugen – auch über längere Zeit hinweg

Funktionen und Vorteile DCU 220:

- ▶ Superschneller Prozessor der jüngsten Generation: Dank leistungsstarkem Intel Core i5 ist das DCU 220 stets einsatzbereit
- ▶ Integrierte Kamera: bietet die Möglichkeit, Komponenten oder Ersatzteile einfach und schnell zu dokumentieren

Art.-Nr. S P09 000 045

MW23-5473



MESSEWELT PREIS  
**6.499,- €**  
zzgl. Einweisung

Lieferumfang KTS Truck:

- ▶ Diagnostester KTS Truck
- ▶ Bluetooth USB-Adapter
- ▶ OBD-Diagnosekabel, 0,9 m
- ▶ Universal Adapterset
- ▶ Und vieles mehr

Lieferumfang DCU 220:

- ▶ OBD-Verbindungskabel (1,5 m)
- ▶ DCU 220 Convertible PC
- ▶ 2 Lithium-Ionen-Akku
- ▶ Taststift mit Befestigungsschnur
- ▶ Und vieles mehr

**KTS 960 DIAGNOSESYSTEM [KTS 560+DCU 220]**

- ▶ Verbessert die Fahrzeugdiagnose in Werkstätten
- ▶ Es besteht aus dem robusten, drahtlosen KTS 560 Modul sowie der anpassungsfähigen DCU 220, die je nach Belieben als Notebook oder Tablet-PC genutzt werden kann
- ▶ Tragbares Diagnosegerät mit drahtloser Datenübertragung, mit 1-Kanal-Multimeter, SSD-Festplatte 512 GB, RAM-Arbeitsspeicher 16 GB
- ▶ ESI[tronic] 2.0 – kostenpflichtige Freischaltung nach Bedarf

Art.-Nr. 0 684 400 610

MW23-5025



MESSEWELT PREIS  
**5.990,- €**  
zzgl. Einweisung

**KTS 560 DIAGNOSESYSTEM**

- ▶ Reprogrammierung der Steuergeräte
- ▶ Für die Diagnose sind bis zu drei CAN- sowie K-Line-Schnittstellen parallel nutzbar

Lieferumfang:

- ▶ KTS 560
- ▶ OBD-Kabel (1,5 m)
- ▶ Netzteil
- ▶ Messleitung (blau/gelb)
- ▶ Abgreifklemme schwarz
- ▶ Prüfspitzen Set
- ▶ Prüfspitze rot
- ▶ USB-Verbindungskabel (3 m)
- ▶ Halterungssatz
- ▶ Halterungsteilesatz für Wagen
- ▶ Bluetooth® USB-Adapter
- ▶ Bedienungsanleitung
- ▶ Koffer

Art.-Nr. 0 684 400 560

MW23-5177

MESSEWELT PREIS  
**2.299,- €**  
zzgl. Einweisung



Technik fürs Leben



**Heiß begehrte Messeprämie!**

Bosch-Arbeitsjacke im Outfit 1902\*



Gratis!



Die **Teilnahmebedingung** finden Sie über den **QR-Code** oder auf der **MESSEWELT**.



**SMT 300 RAUCHGASTESTER**

- ▶ Das Bosch SMT 300 Lecksuchgerät ist mit viel Zubehör ausgestattet und ermöglicht damit verschiedenste Arten von Dichtigkeitsprüfungen an Fahrzeugen

Lieferumfang:

- ▶ Leakfinder SMT 300 mit Schlauch und Düse, Flasche UltraTraceUV®, Verschlusskappen-Kit, Adapterkonus, Rauchverteiler, Kombinationslicht mit Brille, Schrader-Aus-/Einbauwerkzeug

Art.-Nr. 0 684 102 300

MW23-5471

MESSEWELT PREIS  
**1.299,- €**



**KALIBRIERVORRICHTUNG DAS 3000**

- ▶ Computergesteuerte Kalibriervorrichtung mit volldigitaler Abstandsmessung und Ausrichtung auf die Fahrachse
- ▶ Ausricht-Software mit innovativer Bedienoberfläche für die computergestützte Ausrichtung zum Fahrzeug

Art.-Nr. 0 684 300 109

MW23-5023

Leasing auf Anfrage möglich

MESSEWELT PREIS  
**8.990,- €**  
zzgl. Einweisung



**AUTEL**



**EIGENDIAGNOSE-GERÄT MS906 MAX**

- ▶ Bi-direktionaler OBDII-Diagnosescanner
- ▶ Dazu zählen unter anderem die Möglichkeit, Codes zu lesen und zu löschen, Standbilder und Live-Daten anzuzeigen, bidirektionale Steuerung einschließlich aktiver Tests, Codierung und Anpassungen durchzuführen
- ▶ 10 Zoll Touchscreen Display
- ▶ Ausgestattet mit VCI
- ▶ Ausgestattet mit dem J2534 ECU-Programmiergerät

Art.-Nr. AU390603  
MW23-5175

MESSEWELT PREIS  
2.099,- €



**AKTIONSPAKET:  
BREMSEN ENTLÜFTUNGSGERÄT FB 5EV  
+ 2x BREMSFLÜSSIGKEIT + STICKER**

- ▶ Ist ein besonders kompaktes 5 Liter Bremsenentlüftungsgerät
- ▶ Die variable Druckeinstellung steht in einem Bereich von 0,4 bis 3,5 bar zur Verfügung und trifft damit alle Druckbereiche führender Automobilhersteller
- ▶ Das ATE FB 5ev wird mit einem Entlüfterstützen Nr.: 20 geliefert

Art.-Nr. Paket  
MW23-4381

MESSEWELT PREIS  
519,00 €

**KALIBRIERVORRICHTUNG  
+ ACHSVERMESSUNG IA900WA  
FULL KIT**

Technische Information:

- ▶ Größe: 251 x 71,4 x 148 – 210,5 cm
- ▶ Panel Größe: 136 x 96 cm
- ▶ Laser-Klassifizierung: Klasse 2
- ▶ Zertifizierungen: CE, FCC, RoHS

Lieferumfang:

- ▶ Kalibriermuster, Abstandsmessung CSC0500/08
- ▶ Felgenkrallenset CSC0500/19
- ▶ Lenkradfeststeller CSC0500/27
- ▶ Kalibriertafel LDW VAG CSC0601/01
- ▶ Reflektorspiegel Frontradar ACC CSC0602/01
- ▶ Kalibriertafeln Set
- ▶ Rolle, Hyundai Kia Citroen CSC0601/07

Art.-Nr. AU190001  
MW23-5176



MESSEWELT PREIS  
19.200,- €

**COMPAC**

**FEDERBEINSTÜTZE**

- ▶ Für die Compac Getriebeheber Modelle TJ 300 und TJ 525

Art.-Nr. 53012  
MW23-3309

MESSEWELT PREIS  
63,00 €



**RANGIERHEBER 2T-C**

- ▶ Zusätzliches Fußpedal zum schnellen Hochfahren des Sattels

Art.-Nr. 2T-C  
MW23-1044

MESSEWELT PREIS  
289,00 €



**GETRIEBEHEBER TJ 525**

- ▶ Wendbare Aufnahmekrone mit Sattel und Gummiauflage (im Lieferumfang)
- ▶ Großer hartverchromter Kolben
- ▶ Federbelastete Totmannsteuerung
- ▶ Tragkraft: 525 kg

Art.-Nr. TJ 525  
MW23-1053

MESSEWELT PREIS  
365,50 €



**GETRIEBEHEBER TJ 1000**

- ▶ Wendbare Aufnahmekrone mit Sattel und Gummiauflage (im Lieferumfang)
- ▶ Große Schwenkrollen
- ▶ Tragkraft: 1.000 kg

Art.-Nr. TJ 1000  
MW23-2271

MESSEWELT PREIS  
479,00 €



**WERKSTATTPRESSE FP 25**

- ▶ Seitwärts verschiebbarer Presszylinder
- ▶ Großer hartverchromter Kolben und extra langer Hub 240 mm
- ▶ Max. Druckkraft: 25.000 kg

Art.-Nr. FP 25  
MW23-1464

MESSEWELT PREIS  
1.250,- €



**Das Performance-Set im Überblick**

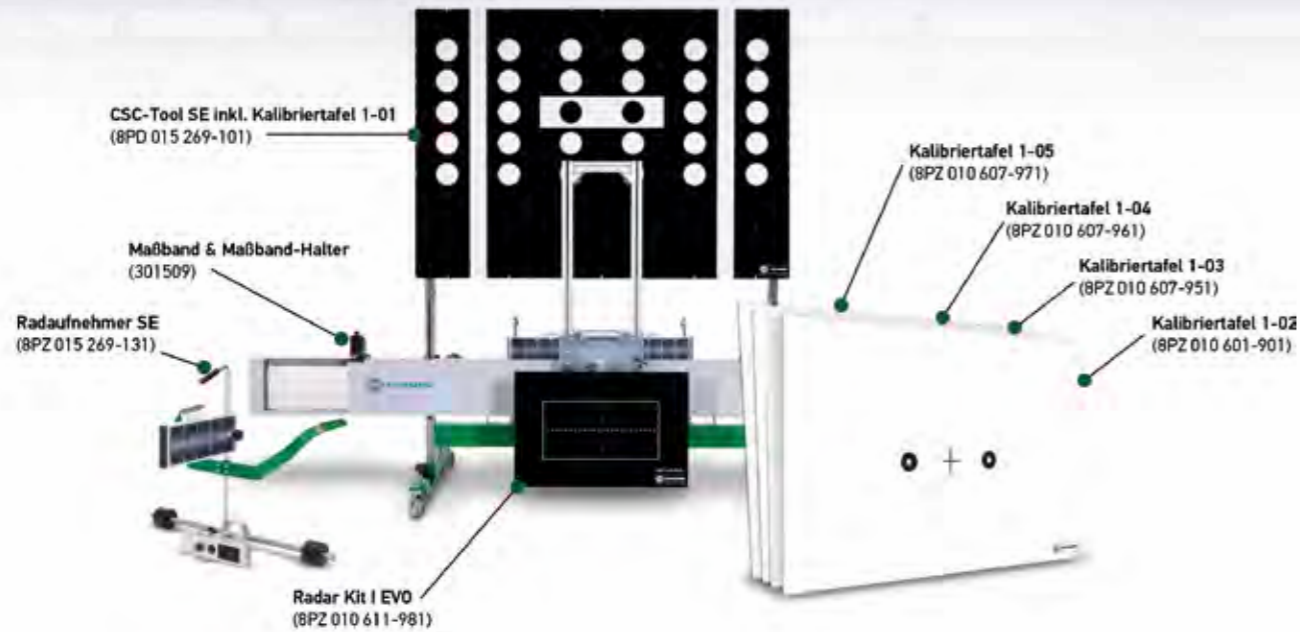

**CSC-TOOL SE PERFORMANCE-SET 2024**

- ▶ Der Assistent für Fahrerassistenzsysteme
- ▶ Professionelle und sichere Kamera-, Radar- und Laser-Kalibrierung auf Hersteller-Niveau für alle modernen Assistenzsysteme
- ▶ VAG-Gruppe, Mercedes-Benz, Volvo, Polestar, VW, Renault, Smart, Nissan, Mercedes-Benz, Kia, Hyundai, Alfa Romeo, Peugeot, Citroën, DS Automobiles, Fiat, Jeep, Opel
- ▶ Das Radar Kit I EVO ermöglicht ein Kalibrieren oder Justieren von Radarsensoren in fast beliebiger Positionshöhe
- ▶ Mit diesem Kit erhalten alle Varianten des CSC-Tools zusätzliche Flexibilität

**Lieferumfang:**

- ▶ CSC-Tool SE + Radaufnehmer SE (Satz)
- ▶ Maßband & Maßband Halter
- ▶ Radar Kit I EVO
- ▶ Kalibriertafeln 1-02, 1-03, 1-04 & 1-05

Art.-Nr. 8PZ 015 270-251

MW23-5476

MESSEWELT PREIS  
**6.999,- €**

**MEGA COMPAA HG4 PROFI-PAKET SE PCK**

mega compaa HG4 AU Benzin/Diesel:

- ▶ HG4-Basisgerät, HG4-DMK inkl. Abgassonde 10 mm, Netzkabel, HG4-VCI, OBD-Kabelverlängerung, Öltemperatursonde, Triggerzange, Drehzahlkabel, Abgassonde und Abgas-schlauch (Benzin), Netzkabel HG4-Basisgerät, Funk-Adapter, uvm.

Art.-Nr. 8PD 010 605-461

MW23-4832

MESSEWELT PREIS  
**13.499,- €**



**SCHEINWERFEREINSTELLGERÄT SEG IV DLLX**

- ▶ Geeignet für Zweirad, LKW und PKW mit Halogen-, Xenon- und LED-Scheinwerfern inklusive dynamischem Lichtassistenten (nicht mehr mit herkömmlichen Scheinwerfereinstellgeräten prüfbar)

- ▶ Für Xenon- und LED-Scheinwerfer mit dynamischen Lichtassistenten mit einer variablen Hell-Dunkel-Grenze (z. B. Opel Insignia, 3er BMW ab 2011, MB E-Klasse ab 2009, VW Golf ab 2012, VW Touran ab 2010, VW Passat ab 2010)
- ▶ Mit digitalem Luxmeter
- ▶ Vor allem bei Freiflächen-Scheinwerfern können dadurch die Glühlampen direkt anvisiert werden

**Lieferumfang:**

- ▶ Optikkasten
- ▶ Breitbandvisier
- ▶ Säule (Stativ)
- ▶ Rollenfuß

Art.-Nr. 8PA 007 732-311

MW23-2161

MESSEWELT PREIS  
**1.450,- €**

**SCHEINWERFEREINSTELLGERÄT SEG V**

- ▶ Über das zum Anwender gerichtete 8,4"-Touch-Display können alle Funktionen des SEG V einfach, übersichtlich und intuitiv gesteuert werden
- ▶ Automatischer Niveaueausgleich

Art.-Nr. 8PA 007 732-401

MW23-2639

Leasing ab 92,00 € möglich

MESSEWELT PREIS  
**3.499,- €<sup>1)</sup>**



Der Co-Pilot für mehr Werkstattpower

**DIAGNOSEGERÄT MEGA MACS S20 MIT SDI MODUL S3**

- ▶ Mit ein und demselben Gerät diagnostizieren und kommunizieren Sie, holen sich Zusatzinformationen aus dem Netz an Ihren Arbeitsplatz, kontrollieren Ihr Zeitmanagement und vieles mehr
- ▶ Durch das flexible Lizenzsystem eignet sich mega macs S 20 hervorragend für Einsteiger, Nutzer eines Zweitgeräts oder Fahrzeugwiederverkäufer
- ▶ Direkte Datenübergabe der ausgewählten Fahrzeugdaten an HGS Data Web
- ▶ Integriertes Cyber Security Management
- ▶ Zugang zum Technikcenter durch das elektronische Ticket (lizenzabhängig) zusätzlich LIZENZ S3 (8PY 015 270-431) erforderlich

**Lieferumfang:**

- ▶ HG-VCI S 20
- ▶ Verpackung
- ▶ USB-Kabel (Typ C - Typ A)
- ▶ Schlüsselband
- ▶ Sicherheitsanweisung

Art.-Nr. Paket

MW23-5601

Leasing ab 135,00 € möglich

MESSEWELT PREIS  
**1.199,- €**

Dank Hella Gutmann Data Services schließen Sie nicht nur die technische Lücke in Ihrem Datenschatz, sondern profitieren auch von einer hohen Datenqualität, die auf über 30 Jahre Erfahrung zurückgeht.

- Wertvolle Diagnose- und Reparaturdaten auf Knopfdruck
- Nützliche Fahrzeughistorien Ihrer Hella Gutmann Geräte
- Maximale Kosten-Nutzen-Effizienz durch Pay-per-Use-Prinzip

#### Data Services: Diagnose & Reparatur

**DS – Fehlercode-Interpretation**  
 „DS - Fehlercode-Interpretation“ übersetzt Fehlercodes des Fahrzeugs in verständliche Informationen. Dies geschieht durch die Eingabe der entsprechenden Fehlermeldung in Verbindung mit der Fahrzeugauswahl. Neben der Beschreibung wird eine Klassifizierung, die Ursache sowie eine Empfehlung zur Behebung des Problems angezeigt.

**DS – Fehlercode-Interpretation PRO**  
 „DS - Fehlercode-Interpretation PRO“ prognostiziert fehlerhafte Fahrzeugkomponenten. Der Data Service nutzt ein KI-basiertes Modell, das Diagnosefehlercodes (DTC) von Fahrzeugen analysiert, um eine Vorhersage über eine oder mehrere potentiell defekte Fahrzeugkomponente(n) zu geben.

**DS – Reparaturanleitungen**  
 „DS – Reparaturanleitungen“ bieten fahrzeugspezifische Reparaturinformationen. Die Anleitungen umfassen eine Vielzahl von Reparaturmöglichkeiten mit detaillierten Schritt-für-Schritt-Anleitungen, ergänzt durch Bilder und Arbeitswerte.

**DS – Technische Daten**  
 „DS – Technische Daten“ bieten umfassende Fahrzeuginformationen, darunter Motor- und Klimaanlage-spezifikationen sowie Details zu Flüssigkeiten und anderen essenziellen technischen Aspekten.

**DS – Arbeitswerte**  
 „DS – Arbeitswerte“ bieten detaillierte Daten zu Arbeitszeiten im Kontext von Wartungsinspektionen sowie dem Austausch spezifischer Komponenten. Zunächst ermöglicht es eine Suche nach allen Kategorien und Unterkategorien, die dem ausgewählten Fahrzeug entsprechen. Darauf aufbauend werden Informationen zu den entsprechenden Arbeitszeiten angezeigt.

**DS – OE-konforme Inspektionspläne**  
 Im Verlauf seines Lebenszyklus durchläuft jedes Fahrzeug Inspektionen und Wartungen, die den Austausch verschiedener Komponenten und Ersatzteile erfordern. „DS – OE-konforme Inspektionspläne“ bieten einen Überblick darüber, welche Komponenten zu welchem Zeitpunkt ausgetauscht werden müssen.

**DS – Schaltpläne**  
 „DS – Schaltpläne“ bietet Schaltpläne für die verschiedenen Komponenten eines Fahrzeugs. Die Schaltpläne zeigen dem Mechaniker die Verdrahtung einzelner Komponenten und ihre Position auf einem Bild, was für eine schnelle und effiziente Reparatur notwendig ist.

#### Data Services: Diagnose-Historien

**DS – Diagnose-Historien**  
 „DS – Diagnose-Historien“ ermöglichen es, Diagnose-Aufzeichnungen – die mithilfe eines Hella Gutmann Geräts diagnostiziert wurden – automatisch an AutoTeilePilot PLUS zu übermitteln. Dabei können Arbeiten, die am ausgewählten Fahrzeug in der Vergangenheit durchgeführt wurden, sowie die digitalisierten Protokolle, eingesehen werden.



#### DIAGNOSEPAKET MEGA MACS X MIT X5-LIZENZ

Bestehend aus:

- ▶ Diagnoseschnittstelle mega macs X – 8PD 015 265-841
- ▶ HGS-Tablet – 8PZ 015 265-951
- ▶ SDI-Modul (Softwaremodul) für Lizenz X5 – 8PY 015 267-631\*

\*Beim Barkauf entstehen für die Lizenz X5 monatliche Kosten in Höhe von 258,00 € netto ab dem 7. Monat. Beim Leasingpaket sind diese Kosten inkludiert.

Art.-Nr. Paket

MW23-5201

Leasing ab 378,00 € möglich

MESSEWELT  
PREIS<sup>1)</sup>  
**5.699,- €**

#### HELLA GUTMANN TABLET

- ▶ Das moderne Android Tablet wurde von uns sorgfältig mit Blick auf Schnelligkeit, Zuverlässigkeit und Robustheit ausgewählt sowie auf die Diagnose mit dem mega macs X abgestimmt
- ▶ Durch den integrierten Setup Wizard erkennen sich Tablet und mega macs X vollautomatisch und Sie können sofort mit der Diagnose beginnen



#### MEGA MACS X

- ▶ Bietet maximale Flexibilität und viele Wahlmöglichkeiten auf Hardware- und Softwareebene
- ▶ Das robuste Gehäuse des mega macs X beinhaltet die gesamte Logik, also der Prozessor, die Diagnosesoftware und die integrierten Diagnoseprotokolle – darunter auch für die Zukunft die CAN FD und DoIP Protokolle
- ▶ Das durchdachte Gerätekonzept bietet viele technische Details, wie z. B. den umlaufenden Kabelkanal und eine Magnetfläche, die den CARB-Stecker in der richtigen Position am Gehäuse fixiert
- ▶ Bei der Diagnose bestätigt ein grüner LED-Laufbalken auf der Vorder- und Rückseite des Geräts die aktive Fahrzeugkommunikation
- ▶ Andere Funktionen werden über die partielle Beleuchtung des sogenannten Swoosh signalisiert
- ▶ Eine im mega macs X integrierte Halterung ermöglicht seine Positionierung an der Seitenscheibe des Fahrzeugs und sichert damit auch an Fahrzeugen mit chrombedampfter Verglasung stets die stabile drahtlose Verbindung zur Anzeige-/Bedieneinheit



Lieferumfang:

- ▶ mega macs X Ladeschale
- ▶ Netzteil
- ▶ Netzkabel
- ▶ USB-Kabel
- ▶ Schnellstartanleitung

<sup>1)</sup> Barverkaufspreis, Leasingangebot kann abweichen.



## MONTIERMASCHINE MONTY 3300-24 SMARTSPEED PLUS

- ▶ Mit pneumatisch nach hinten kippbarer Säule, Außenspannung bis 24 Zoll und smartSpeed-Technik
- ▶ WDK-zertifiziert für die schonende und bedienerfreundliche Montage und Demontage von UHP- und Runflat-Reifen entsprechend Herstellervorgaben
- ▶ Standardmäßig mit easymont® pro und plus-Kit ausgestattet für die Bearbeitung von UHP- und Runflat-Rädern (für PAX und CSR sind zusätzliche optionale Adapter notwendig)
- ▶ smartSpeed – automatische Drehzahlwahl mit Invertertechnik – neu und einzigartig: Automatische Drehzahlsteuerung über Inverter, damit wird die höchstmögliche Drehzahl entsprechend dem aufgebrachtten Drehmoment gewählt

### Technische Daten:

- ▶ Raddurchmesser max.: 1.000 mm
- ▶ Spannungsbereich innen: 12 – 24 Zoll
- ▶ Spannungsbereich außen: 10 – 24 Zoll
- ▶ Max. Reifenbreite: 13 Zoll

Art.-Nr. EEW762AE1

MW23-2980

MESSEWELT  
PREIS  
**5.299,- €**

zzgl. Fracht und  
Montage



## MONTIERMASCHINE MONTY 8800P HALBAUTOMATISCH

- ▶ monty® 8800p smartSpeed™ vereint die hohe Produktivität einer Spanntellermaschine mit der hohen Leistungsfähigkeit rollend abdrückender Maschinen mit Zentralspannung
- ▶ Hervorragend geeignet für Niederquerschnitt-, UHP- und Runflat-Reifen, ebenfalls für Reifen
- ▶ Mit einem Querschnitt von > 55
- ▶ Wdk-zertifiziert
- ▶ PBD330, der pneumatische Niederdrücker für bequemes Demontieren von Reifen mit harten Flanken
- ▶ Ergonomischer Radheber
- ▶ Kamera und Monitor zur Kontrolle der Arbeiten am unteren Wulst
- ▶ Externe Füllstoßvorrichtung
- ▶ Spannungsbereich: 12" – 30"
- ▶ Max. Radbreite: 380 mm
- ▶ Max. Raddurchmesser: 47"

Art.-Nr. EEW778AE1

MW23-4303

MESSEWELT  
PREIS  
**13.249,- €**

zzgl. Fracht und  
Montage



## RADAUSWUCHTMASCHINE GEODYNA 7700P

- ▶ Die PKW-Radauswuchtmaschine für Reifendienstbetriebe, Vertragswerkstätten und Kfz-Werkstätten mit mittlerem bis hohem Reifenservicevolumen
- ▶ Mit geoTOUCH™ – dem grafischen Touchscreen-Display mit Benutzeroberfläche DIAMOND – ist geodyna® 7700p so intuitiv wie eine Monitormaschine
- ▶ Mit Funktion easyWeight – der Laserpunktanzeige und mit drehmomentgesteuerter Power Clamp™ Spannvorrichtung

Art.-Nr. EEW772APE1

MW23-4006

MESSEWELT  
PREIS  
**6.499,- €**

zzgl. Fracht und  
Montage



## ACHSMESSGERÄT GEOLINER 609 AC100

- ▶ Verfügt über dieselben Kernmerkmale der fortschrittlichen Imaging-Alignment-Systeme, aber in einem sehr kompakten, wirtschaftlichen Design
- ▶ Dieses Achsvermessungssystem ist mit minimalem Installationsaufwand sofort einsatzbereit und bietet eine größere Anwendungsflexibilität, da erstmals bei einem Online-Achsmessgerät die Funktion der Messung im angehobenen Zustand möglich geworden ist und kommt mit Universalradklammern AC100 daher
- ▶ Werkstätten mit „kurzen“ Hebebühnen können Fahrzeuge mit der neuesten 3D Technologie vermessen; keine Justagen, Kalibrierungen etc. sind mehr notwendig, dank der neuen Kamertechnik
- ▶ Eingangsvermessung mit 2 angehobenen Rädern
- ▶ Drehbarer Kameraträger für platzsparende Aufbewahrung
- ▶ Keine Kalibrierung erforderlich
- ▶ Mit AC100 Radklammern
- ▶ Apple iPad im Lieferumfang

Art.-Nr. EEWAEU741TH3

MW23-5330

MESSEWELT  
PREIS  
**9.999,- €**

zzgl. Fracht und  
Montage



## WERKSTATTPRESSE

- ▶ Inklusive 7-teiligem Adaptersatz
- ▶ Kapazität/Druckkraft: 30 t
- ▶ Hub Hydraulikzylinder: 160 mm
- ▶ Luftarbeitsdruck: 7,5 bis 8,5 bar
- ▶ Tischbreite: 530 mm
- ▶ Tischhöhe: 50 – 1.030 mm
- ▶ Abmessungen (HxBxT): 1.645 x 770 x 600 mm
- ▶ Gewicht: 125 kg

Art.-Nr. 7WPR30

MW23-5522

MESSEWELT  
PREIS  
**999,00 €**



**HYDRAULISCHER RANGIERWAGENHEBER + PL-021 CLIP LAMPE**

- ▶ Einlegesattelkissen
- ▶ Hubhöhe: 75 – 505 mm
- ▶ Tragkraft: 2.000 kg
- ▶ Gewicht: 32 kg

Art.-Nr. Paket

MW23-3650

MESSEWELT PREIS  
**189,00 €**



**RADHEBER UND MOBILE HEBEBÜHNE**

- ▶ Hublast: 1.250 kg
- ▶ Max. Fahrzeuggewicht: 2.500 kg
- ▶ Hubhöhe: 980 mm
- ▶ Hubzeit: ca. 35 Sekunden
- ▶ Bauhöhe: 1.350 mm
- ▶ Stromversorgung: 220 V
- ▶ Maße Grundrahmen (LxBxH): 950 x 680 x 110 mm
- ▶ Gewicht: 72 kg

Art.-Nr. WK RH2500

MW23-4350

MESSEWELT PREIS  
**1.049,- €**



**KÄRCHER**

**SCHEUERSAUGMASCHINE BR 30/4 C + MF**

- ▶ Antriebsart: Netzbetrieb
- ▶ Fahrtrieb: Vortrieb durch Bürstenrotation
- ▶ Arbeitsbreite Bürsten: 300 mm
- ▶ Arbeitsbreite Saugen: 300 mm
- ▶ Tank Frisch-/Schmutzwasser: 4 / 4 Liter
- ▶ Flächenleistung theoretisch: 200 m<sup>2</sup>/h
- ▶ Flächenleistung praktisch: 150 m<sup>2</sup>/h
- ▶ Bürstendrehzahl: 1.450 U/min
- ▶ Bürstenanpressdruck: 100 g/cm<sup>2</sup>
- ▶ Wasserverbrauch: 1 Liter/min
- ▶ Schalldruckpegel dB(A): max. 72
- ▶ Stromart V / Hz: 220 – 240 / 50 – 60
- ▶ Abmessungen (LxBxH): 390 x 335 x 1.180 mm

Art.-Nr. 1.783-223.0

MW23-5162

MESSEWELT PREIS  
**1.349,- €**



**SCHEUERSAUGMASCHINE BR 45/22 C BP PACK**

- ▶ Antriebsart: Batterie
- ▶ Fahrtrieb: Vortrieb durch Bürstenrotation
- ▶ Arbeitsbreite Bürsten: 450 mm
- ▶ Arbeitsbreite Saugen: 500 mm
- ▶ Tank Frisch-/Schmutzwasser: 22 / 22 Liter
- ▶ Flächenleistung theoretisch: 1.800 m<sup>2</sup>/h
- ▶ Flächenleistung praktisch: 1.260 m<sup>2</sup>/h
- ▶ Gangwendebreite: 1.118 mm
- ▶ Wasserverbrauch: 1 Liter/min
- ▶ Stromart: 25,2 V
- ▶ Zulässiges Gesamtgewicht: 70 kg
- ▶ Abmessungen (LxBxH): 866 x 530 x 1.061 mm

Art.-Nr. 1.783-460.0

MW23-5608

MESSEWELT PREIS  
**4.399,- €**



**KÄRCHER**

**KALTWASSER-HOCHDRUCKREINIGER HD 7/16-4 MXA CAR**

- ▶ Stromart (Ph/V/Hz): 3 / 400 / 50
- ▶ Fördermenge: 350 – 700 Liter/h
- ▶ Zulauftemperatur: 60 °C
- ▶ Arbeitsdruck: 30 – 160 bar / 3 – 16 MPa
- ▶ Max. Druck: 240 bar / 24 MPa
- ▶ Anschlussleistung: 4,2 kW
- ▶ Anschlusskabel: 5 m
- ▶ Wasserzulauf: 3/4"
- ▶ Gewicht (mit Zubehör): 46,1 kg
- ▶ Abmessungen (LxBxH): 400 x 455 x 966 mm

Ausstattung:

- ▶ Handspritzpistole: EASY!Force
- ▶ HD-Schlauch: 15 m, Flex
- ▶ Strahlrohr: 600 mm
- ▶ Powerdüse
- ▶ ANTI!Twist
- ▶ Druckabschaltung
- ▶ Servo Control
- ▶ Schnellkupplung
- ▶ Schaumlanze

Art.-Nr. 1.524-961.0

MW23-5295

MESSEWELT PREIS  
**1.690,- €**

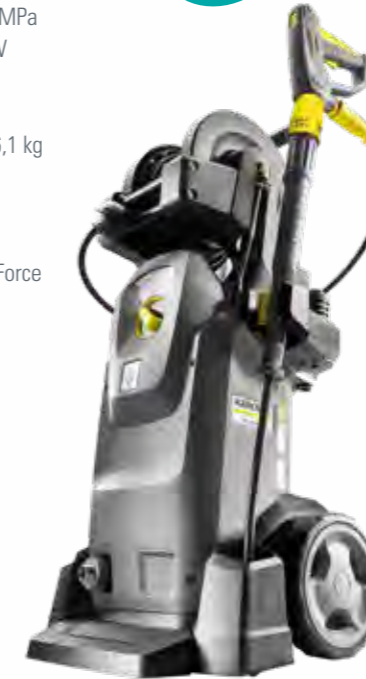

**HOCHDRUCKREINIGER HD 5/15 CX PLUS + FR CLASSIC**

- ▶ Handlich, mobil, vielseitig: der Kaltwasser-Hochdruckreiniger für stehenden und liegenden Betrieb
- ▶ Mit Zubehöraufbewahrung, Messingzylinderkopf und automatischer Druckentlastung
- ▶ Verschraubung (M 18 x 1,5) zur Aufbewahrung eines Flächenreinigers direkt am Gerät
- ▶ Praktische Düsenfächer für Dreifachdüse und Rotordüse

Art.-Nr. 1.520-934.0

MW23-3120

MESSEWELT PREIS  
**799,00 €**



**ENTKALKER FÜR HEISSWASSER-HOCHDRUCKREINIGER RM 110**

- ▶ Für Heißwasser-Hochdruckreiniger mit Systempflege-Adaption bietet bis zu 150 °C Wassertemperatur umfangreichen Schutz des Heizschlangensystems
- ▶ 1 Liter

Art.-Nr. 6.295-624.0

MW23-5299

MESSEWELT PREIS  
**9,90 €**



**NASS-/TROCKENSAUGER NT 30/1 TACT TE L**

- ▶ Behälterinhalt: 30 Liter max.
- ▶ Aufnahmeleistung: 1.380 W
- ▶ Spannung: 220 – 240 V

Art.-Nr. 1.148-211.0

MW23-4228

MESSEWELT PREIS  
**529,00 €**



**KEHRMASCHINE KM 70/20 C + HOMEBASE ZUBEHÖRTASCHE**

- ▶ Antriebsart: manuell
- ▶ Max. Flächenleistung: 2.800 m<sup>2</sup>/h
- ▶ Arbeitsbreite: 480 mm
- ▶ Arbeitsbreite mit 1 Seitenbesen: 700 mm
- ▶ Behältervolumen brutto/netto: 45 / 20 Liter
- ▶ Gewicht: 21 kg
- ▶ Verpackungsgewicht: 26,4 kg
- ▶ Inkl. Home-Base-Zubehörtasche

Art.-Nr. 9.702-459.0

MW23-5607

MESSEWELT PREIS  
**519,00 €**

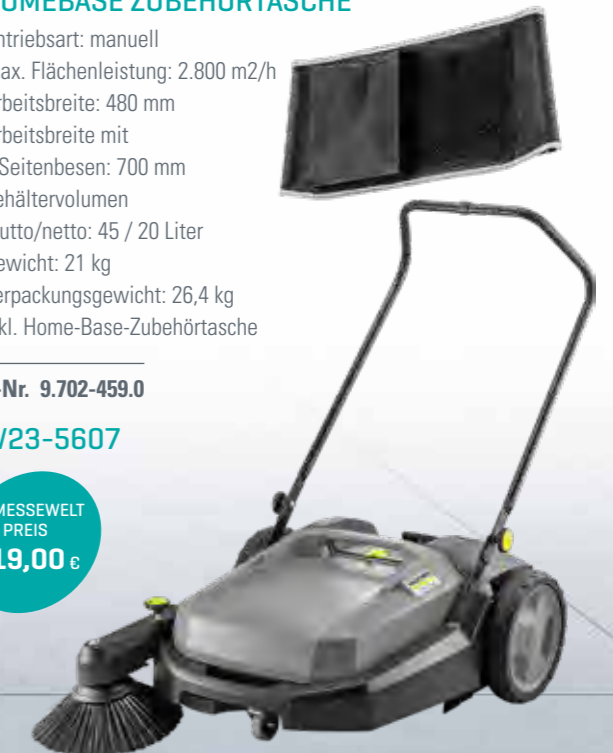



### HANDFASSPUMPE

- ▶ Für 50 – 200 Liter-Fässer, G 2"
- ▶ Ca. 0,25 Liter pro Hub, Auslaufbogen
- ▶ Für Öl, Diesel und Kühlerfrostschutzkonzentrat

Art.-Nr. 24 003

MW23-3275

MESSEWELT  
PREIS  
39,00 €



### ULTRASCHALLGERÄT US 510

- ▶ Edelstahl-Schwingwanne, 10 Liter Volumen
- ▶ Heizung 20 – 80 °C, 300 W

Art.-Nr. 70 340

MW23-5463

MESSEWELT  
PREIS  
649,00 €



### ALTÖLAUFFANG- UND ABSAUGGERÄT AOS 1005/3

- ▶ Kombigerät zum Absaugen und Auffangen von Gebrauchttölen (Flammpunkt 55 °C)
- ▶ 2 Räder, 2 Lenkrollen und Lenkbügel
- ▶ Sicherheitsventil
- ▶ Absaugung mittels Vakuumprinzip, ca. 3 Liter/min. Saugleistung
- ▶ Behälterinhalt 80 Liter, Entleerung mittels Druckluft
- ▶ Mit rundem Auffangtrichter inkl. Aufsatz Ø 600 mm
- ▶ Höhenverstellbar von 1.200 – 1.600 mm

Art.-Nr. 51 017

MW23-1363

MESSEWELT  
PREIS  
469,00 €



### ALTÖLAUFFANGGERÄT AOG 1003/2

- ▶ 2 m Abgabe-Spiralschlauch
- ▶ Behälterinhalt 80 Liter
- ▶ Entleerung mittels Druckluft
- ▶ Absperrhahn und Klemmschraube für Druckentleerung
- ▶ Druckminderer fest auf 0,8 bar eingestellt
- ▶ Mit rundem Auffangtrichter inkl. Aufsatz Ø 600 mm
- ▶ Höhenverstellbar von 1.200 – 1.600 mm

Art.-Nr. 50 017

MW23-1364

MESSEWELT  
PREIS  
279,00 €



### ALTÖLLAGER-SET AOL 1000 S

Altöllager-Set, bestehend aus:

- ▶ Vorrats- und Entsorgungstank Modell T/S 1.000 – 1.000 Liter mit Transportzulassung
- ▶ Leckölanzeige Typ LWG, akustisches und optisches Signal
- ▶ Einfülltrichter Typ EFT, verzinkt, mit Auffangsieb, abschließbar
- ▶ Füllstandsanzeige Typ F/A
- ▶ Ansaugrohr Typ ASR
- ▶ Tankwagenkupplung Typ TWK 90
- ▶ Entlüftungskappe Typ EK

Art.-Nr. 27 072

MW23-5605

MESSEWELT  
PREIS  
1.499,- €



### DIGITALES ABGABESET FÜR ADBLUE® ABM 200 DSM

- ▶ Mobiles akkubetriebenes RAPID-Ölabgabeset mit 7" Touch-Display, für die Aufnahme von 60 – 200 Liter Fässern und für die digitale Erfassung der Medienabgabe
- ▶ Abgabemengen und Auftragsdaten werden mit Datum und Uhrzeit dokumentiert
- ▶ Die Daten können via USB-Stick oder per WiFi übertragen werden
- ▶ Mittels Akkutechnologie kann das Gerät netzunabhängig oder mittels 230 V Netzstecker betrieben werden
- ▶ Akkubatterie 12 V, 45 Ah nicht im Lieferumfang enthalten
- ▶ Empfohlen wird eine Gel-Autobatterie für AdBlue®

- ▶ Digitales-Service-Management mit Datenspeicherung für Benutzer, Auftrag und Menge
- ▶ Steuerung mittels 7" Touch-Display
- ▶ Mengenvorwahl oder manuelle Abgabe
- ▶ 230 V Netzstecker zum Betrieb und Akku-Laden
- ▶ 12 V Akku, 45 Ah (nicht im Lieferumfang enthalten)
- ▶ Akkubetrieb max. 8 Std. / Ladezeit ca. 10 Std.
- ▶ Elektr. Pumpe, max. 8 Liter/min. (je nach Viskosität)
- ▶ Schnellanschluss für den Fasswechsel inkl. Fassgurt
- ▶ 2 m Abgabeschlauch mit Automatik-Zapfpistole, DN 20
- ▶ Stabiles Fahrgestell mit 2 Rollen Ø 150 mm und 2 Lenkrollen, zur Aufnahme von einem 60 – 200 Liter-Fass
- ▶ Maße ca. 921 x 722 x 1.133 mm (LxBxH)
- ▶ Gewicht ca. 56 kg

Art.-Nr. 28 237

MW23-5606

MESSEWELT  
PREIS  
1.696,- €



### BREMSEN-SERVICE-GERÄT TYP VARIO 5 II

- ▶ Für alle ABS-Anlagen (einschl. EDS-, ESP-Anlagen) und hydr. Kupplungen geeignet
- ▶ Pulsierender Flüssigkeitsstrom
- ▶ Dichtheitsprüfung der Bremsanlage im Niederdruckbereich
- ▶ Bremsflüssigkeitsgebinde: 5 Liter
- ▶ Länge Füllschlauch: 3,5 m
- ▶ Netzkabel: 5,0 m
- ▶ Druckregelbereich: 0 – 3,0 bar stufenlos

Art.-Nr. 3-0279

MW23-1398

MESSEWELT  
PREIS  
379,00 €



### BREMSEN-SERVICE-GERÄT TYP VARIO 5-20 II PRO

- ▶ Dichtheitsprüfung der Bremsanlage im Niederdruckbereich
- ▶ Für alle ABS-Anlagen (einschl. EDS-, ESP- und SBC-Anlagen) und hydraulische Kupplungen geeignet

Eigenschaften:

- ▶ Bremsflüssigkeitsgebinde: 5 – 20 Liter
- ▶ Länge Füllschlauch: 3,5 m
- ▶ Länge Netzkabel: 5,0 m
- ▶ Netzanschluss/Leistung: 230 V/50 – 60 Hz/120 W
- ▶ Druckregelbereich: 0 – 3,5 bar stufenlos
- ▶ Elektronische Endabschaltung: JA
- ▶ Abmessungen (HxBxT): 850 x 400 x 330 mm
- ▶ Temperatur Arbeitsbereich: 0 °C bis +45 °C
- ▶ Zusätzliche Funktionen des VARIO 5-20 II PRO: Integrierte elektrohydraulische Absaugfunktion für Ausgleichsbehälter
- ▶ Inkl. Auffangflasche

Art.-Nr. 3-0248

MW23-3010

MESSEWELT  
PREIS  
619,00 €



**AKTIONSPAKET:**  
**KLIMASERVICEGERÄT ARCTIC PRO ACX 420 R1234yf + KÜHLTASCHENGRILL**

- ▶ Ideales Einsteigergerät für R1234yf
- ▶ 12 kg Kältemitteltank
- ▶ 100 % innovative Technologie
- ▶ E3 Connect – 100 % interne Rückgewinnung von Kältemittel
- ▶ 7" HD Touch Display
- ▶ Datenbank Öl und Füllmengen
- ▶ WLAN-Anschluss zu Handy Tablet PC
- ▶ Function Hybrid Fahrzeuge
- ▶ Nexus Print Software
- ▶ USB Schnittstelle
- ▶ ASA-Netzwerkanschluss
- ▶ APP Steuerung optional
- ▶ Als Zugabe: Kühltasche mit Grill

MESSEWELT PREIS  
**2.890,- €**



Art.-Nr. Paket  
**MW23-5621**

**AKTIONSPAKET:**  
**KLIMASERVICEGERÄT ARCTIC PRO ACX 350 R134A + KÜHLTASCHENGRILL**

- ▶ Das Gerät für Klima-Profis! (R134a)
- ▶ 20 kg Kältemitteltank
- ▶ 100 % innovative Technologie
- ▶ Schlauchlänge 4,5 m
- ▶ E3 Connect – 100 % interne Rückgewinnung von Kältemittel
- ▶ WLAN-Anschluss zu Handy Tablet PC
- ▶ Spülfunktion für Hybrid + E-Fahrzeuge
- ▶ USB Schnittstelle
- ▶ ASA-Netzwerkanschluss
- ▶ APP Steuerung
- ▶ Stickstoff / Formiergas Druckprüfung
- ▶ Fernwartungsfunktion
- ▶ Als Zugabe: Kühltasche mit Grill

MESSEWELT PREIS  
**3.290,- €**



Art.-Nr. Paket  
**MW23-5622**



**AKTIONSPAKET:**  
**GETRIEBESPÜLGERÄT ATX 280 + TISCHKICKER**

- ▶ 7" Touchscreen-Display
  - ▶ WiFi-Verbindung
  - ▶ Automatische Flussrichtungserkennung
  - ▶ Zero Cross Contamination – Ölreinheit immer garantiert
- Lieferumfang:
- ▶ Inkl. Standard Adapter Kit 1
  - ▶ 3 m Arbeitsschlauch
  - ▶ Elektronische Alöleentleerung
  - ▶ 25 Liter Ölbehälter (Plug and Play)
  - ▶ Als Zugabe: Tischkicker

MESSEWELT PREIS  
**4.990,- €**



Art.-Nr. Paket  
**MW23-5624**

**KOMPRESSOR ULTRA 500-10-90 XVSB 90L**

- ▶ Erleben Sie eine neue Ära der Effizienz durch den Umstieg von der traditionellen Kolbentechnologie auf unsere moderne, öleingespritzte Schraubentechnologie
- ▶ Antriebsleistung: 4 kW
- ▶ Spannung: 400/50 V/Hz
- ▶ Druck: 10 bar
- ▶ Volumenstrom: 498 Liter/min.
- ▶ Geräusch: 60 dB(A)
- ▶ Luftabgang: 1/2"
- ▶ Länge: 1.008 mm
- ▶ Breite: 526 mm
- ▶ Höhe: 1.209 mm
- ▶ Gewicht: 123 kg
- ▶ Volumen: 90 Liter

Art.-Nr. 1839025664

**MW23-5531**

MESSEWELT PREIS  
**3.290,- €**



**KOMPRESSOR ULTRA 500-10-200 XVSB 200L**

- ▶ Produktinfos siehe XVSB 90L
- ▶ Länge: 1.436 mm
- ▶ Breite: 526 mm
- ▶ Höhe: 1.316 mm
- ▶ Gewicht: 153 kg
- ▶ Volumen: 200 Liter

Art.-Nr. 1839025667

**MW23-5532**

MESSEWELT PREIS  
**3.599,- €**



**KOMPRESSOR UNM STS 660-10-270**

- ▶ 15 Jahre Garantie auf Behälter gegen Durchrostung durch Innenbeschichtung
- ▶ Luftabgang 3/4"
- ▶ Druck: 10 bar
- ▶ Volumen: 270 Liter
- ▶ Ansaugleistung: 660 Liter eff.
- ▶ Liefermenge: 520 Liter
- ▶ Antriebsleistung: 4 kW
- ▶ Abmessungen (BxTxH): 750 x 705 x 1.800 mm

Art.-Nr. 1121570213

**MW23-2041**

MESSEWELT PREIS  
**2.099,- €**



**KOMPRESSOR UNM 580-15-90 D**

- ▶ Keilriemengetriebener, zweistufig verdichtender 2-Zylinder-Kolbenkompressor
- ▶ 10 Jahre Garantie auf Behälter gegen Durchrostung
- ▶ Druck: 15 bar
- ▶ Volumen: 90 Liter
- ▶ Ansaugleistung: 580 Liter/min.
- ▶ Eff. Liefermenge: 470 Liter/min.
- ▶ Antriebsleistung: 4 kW
- ▶ Abmessungen (BxTxH): 1.100 x 495 x 1.000 mm

Art.-Nr. 1121560008

**MW23-2044**

MESSEWELT PREIS  
**1.690,- €**





### RADAUSWUCHTMASCHINE GP3.150WSPLUS

- ▶ Mit pneumatischer Spannvorrichtung
- ▶ Felgendurchmesser: 10" – 26"
- ▶ Felgenbreite: 1,5" – 22"
- ▶ Maximales Radgewicht: 70 kg/154 lb
- ▶ Auswuchtgenauigkeit: 1 g/0,04 oz
- ▶ Messzeit: 6 s
- ▶ Drehgeschwindigkeit (U/min): < 100
- ▶ Stromversorgung: 110 – 230 V/50 – 60/1ph

Art.-Nr. RAV.G3150.201287

MW23-4607

MESSEWELT  
PREIS  
**4.950,- €**  
zzgl. Fracht und  
Montage



### RADAUSWUCHTMASCHINE GP4.150SCANPLUS

- ▶ 3D, 22"-Touchscreen, „SCAN“-System zur automatischen Felgenprofilerkennung, Sonar zur Erkennung des Rundlaufs, inkl. Konen für Pkw, Felgendurchmesser 10-30", max. Raddurchmesser 44", TEq-Link
- ▶ Radauswuchtmaschine mit Laserscanner für die automatische Erkennung von Felgenprofil und Radabmessungen
- ▶ 22"-Touchscreen-Monitor mit intuitiver grafischer Benutzeroberfläche
- ▶ Sonar zur Messung des radialen Rundlaufs
- ▶ Durch das SCAN-System wird ein Höchstmaß an Geschwindigkeit und Genauigkeit im Betrieb gewährleistet
- ▶ Auswuchtprogramme: Dynamisch, Statisch, ALU und ALU-S, Trennung der Gewichte, Gewichte hinter den Speichen und Optimierungsprogramm



MESSEWELT  
PREIS  
**9.250,- €**  
zzgl. Fracht und  
Montage

#### Technische Daten:

- ▶ Felgenbreite min.: 1,5"
- ▶ Felgenbreite max.: 22"
- ▶ Felgendurchmesser min.: 10"
- ▶ Felgendurchmesser max.: 30"
- ▶ Mittenlochdurchmesser Felge min.: 43 mm
- ▶ Mittenlochdurchmesser Felge max.: 70 mm
- ▶ Raddurchmesser max.: 1.100 mm

Art.-Nr. RAV.GSCAN.201607

MW23-5600

### HEBELLOSE MONTIERMASCHINE RAV.G1190.200808

- ▶ Die Maschine ist mit einem patentierten Werkzeug ausgestattet, das eine schnelle und mühelose Arbeit auch mit neuen Reifentypen, Ultraniederquerschnittsreifen und RUN-FLAT-Reifen ermöglicht

#### Technische Daten:

- ▶ Raddurchmesser bis 47" (1.194 mm)
- ▶ Felgenreife von 10" bis 30"
- ▶ Felgenbreite bis max. 15"
- ▶ Drehgeschwindigkeit stufenlos regelbar (0 – 15 U/min)
- ▶ Inklusive Radheber

Art.-Nr. RAV.G1190.200808

MW23-4698

MESSEWELT  
PREIS  
**9.599,- €**  
zzgl. Fracht und  
Montage



### KIPPBARE MONTIERMASCHINE G7641D.24PLUS

- ▶ WDK-Reifenmontiermaschine für PKW und Transporterreifen von 10 – 24 Zoll
- ▶ Die Maschine ist mit Hilfsmontagearm PLUS83HD, G800A116 und dem WDK-Montagezubehör für eine korrekte Montage und Demontage von UHP (Ultra High Performance) und RunFlat-Reifen versehen
- ▶ Variable Drehgeschwindigkeit von 0 – 16 U/min.
- ▶ Raddurchmesser max.: 41 Zoll
- ▶ Radbreite max.: 12 Zoll
- ▶ Spannungsbereich innen: von 12 bis 26,5 Zoll

Art.-Nr. RAV.G7641.200907

MW23-1652

MESSEWELT  
PREIS  
**4.499,- €**  
zzgl. Fracht und  
Montage



### REIFENMONTIERMASCHINE G1250.30PLUS

- ▶ Einfache Bedienung: Mit einer einzigen Bewegung lassen sich der Durchmesser und die Position aller drei Bedienarme einstellen
- ▶ Schnelle Bedienung: Memory System – die Selbstpositionierungsfunktion der Montagevorrichtung am Felgenreif
- ▶ Sichere Bedienung: Effektives und sicheres Abdrücken zum Schutz der Reifenflanke und des Drucksensors
- ▶ Dank des innovativen, hebellosen (patentierten) Werkzeugs und den ausgereiften Automatikfunktionen ist ein schnelles, präzises und müheloses Arbeiten auch bei UHP- und Run-Flat-Reifen möglich
- ▶ Spannungsbereich min.: 10"
- ▶ Spannungsbereich max.: 30"
- ▶ Felgenreife max.: 15"
- ▶ Reifentyp Pkw: Run-Flat
- ▶ Raddurchmesser max.: 1.194 mm
- ▶ Arbeitsbereich des Montagekopfes min.: 10"

Art.-Nr. RAV.G1250.200129

MW23-5311

MESSEWELT  
PREIS  
**11.500,- €**  
zzgl. Fracht und  
Montage



### 2-SÄULEN-HEBEBÜHNE 3500KG KPX35EV

- ▶ Mode of drive: elektromechanisch
- ▶ Steuerung: elektrisch
- ▶ Hubhöhe max.: 2.030 mm
- ▶ Hubzeit: 42 s
- ▶ Drehtellerhöhe min.: 95 mm
- ▶ Drehtellerhöhe max.: 155 mm
- ▶ Säulenabstand: 2.600 – 2.700 mm
- ▶ Säulenweite außen: 3.123 – 3.223 mm
- ▶ Durchfahrbreite: 2.372 – 2.472 mm
- ▶ Erforderliche Deckenhöhe: 4.150 mm
- ▶ Oberflächenbeschichtung: Pulverbeschichtet
- ▶ Tragarm-Ausführung: asymmetrisch
- ▶ Teleskopierbarkeit Tragarme vorn: 3-fach
- ▶ Teleskopierbarkeit Tragarme hinten: 4-fach
- ▶ Tragarmlänge vorne min.: 686 mm
- ▶ Tragarmlänge vorne max.: 1.474 mm
- ▶ Tragarmlänge hinten min.: 668 mm
- ▶ Tragarmlänge hinten max.: 1.143 mm
- ▶ Antriebsleistung: 2x 2,6kW
- ▶ Elektrischer Anschluss: 400 V | 50 Hz
- ▶ Phasen: 3 Breiten: 3.250 – 3.350 mm
- ▶ Höhe: 4.052 mm

Art.-Nr. RAV.KPX35.199393

MW23-5308

MESSEWELT  
PREIS  
**5.699,- €**  
zzgl. Fracht und  
Montage





## DOPPELSCHERE-HEBEBÜHNE RAV518T

- ▶ Auto Levelling – hydraulische Gleichlaufregelung der beiden Fahrschienen, unabhängig von der Lastverteilung, mit patentierter Selbstausgleichsrichtung
- ▶ Extra flache Ausführung – deshalb ideal zum Heben auch von Sportwagen oder Fahrzeugen mit niedrigem Spoiler

### Technische Daten:

- ▶ Tragkraft: 3.000 kg
- ▶ Hubzeit: ca. 40 Sek.
- ▶ Gesamtbreite: 2.020 mm
- ▶ Hubhöhe: 1.900 mm
- ▶ Aufnahme: 1.420 mm/1.950 mm
- ▶ Aufbauhöhe von nur 95 mm



Art.-Nr. RAV.518TX.195869

MW23-1369

MESSEWELT  
PREIS  
**5.890,- €**  
zzgl. Fracht und  
Montage

TEXA



## AXONE NEMO LIGHT PKW PLUS MIT NANO S 2

### Funktionen im Überblick:

- ▶ Automatische Fehlerspeicherabfrage aller bekannten Systeme (TGS3 Scan)
- ▶ Lesen und Löschen von Fehlerspeichereinträgen sowie Anzeige von Fehlercodebeschreibungen
- ▶ Abfrage von technischen Mitteilungen und Daten
- ▶ Elektrische Schaltpläne mit Bauteilanordnung
- ▶ Abfragen von Statusmeldungen und Parametern
- ▶ Durchführung von Einstellungen und Codierungen
- ▶ Integrierte Kameras zur Dokumentation der Reparatur
- ▶ Kabellose Bluetooth® Kommunikation mit der Diagnoseschnittstelle
- ▶ Wi-Fi Schnittstelle
- ▶ Automatische Updatefunktion

Art.-Nr. APP28.1

MW23-5611

MESSEWELT  
PREIS  
**4.199,- €**

Leasing 48 Monate ab 263,07 € möglich

## ACHSMESSGERÄT MIT 3-PUNKT-SCHNELLSPANNER RAV.TD2

- ▶ All-inclusive-Lösung: Das System ist komplett vormontiert, wodurch eine schnelle Inbetriebnahme möglich ist

### Im Lieferumfang enthalten:

- ▶ Paar Drehteller S110A7/P
- ▶ 1 Lenkradfeststeller STDA161
- ▶ 1 Bremspedalfeststeller

Art.-Nr. RAV.TD2WF.701350

MW23-4298



MESSEWELT  
PREIS  
**7.690,- €**  
zzgl. Fracht und  
Montage



## AXONE VOICE LKW PREMIUM MIT TXT MULTIHUB 2

### Funktionen im Überblick:

- ▶ Gesichtserkennung und Sprachsteuerung
- ▶ Durchführung von PassThru Diagnose, direkt auf dem Gerät (TXT MULTIHUB 2 erforderlich)
- ▶ Automatische Fehlerspeicherabfrage aller bekannten Systeme
- ▶ Abfrage von technischen Mitteilungen und Daten
- ▶ Elektrische Schaltpläne mit Bauteilanordnung
- ▶ Optionaler Zugriff auf die TEXA-Datenbank „Behobene Fehler“ per Google® Suchfunktion
- ▶ Zwei integrierte Kameras (je 8 MP) zur Dokumentation und für Remote Support
- ▶ Kabellose Bluetooth® und WiFi Kommunikation mit der Diagnoseschnittstelle
- ▶ Mini Dockingstation mit 4x USB 3.0 Slots

Art.-Nr. APT10.1

MW23-5613

MESSEWELT  
PREIS  
**8.590,- €**

Leasing 48 Monate ab 388,07 € möglich

TEXA

## KLIMASERVICEGERÄT KONFORT 712 TOUCH FÜR R1234YF

- ▶ Es verfügt über technische Merkmale, die für Spitzenmodelle typisch sind, wie zum Beispiel die Steuerung der vollständig automatischen Wartung und die Messung der abgesaugten Ölmenge mit elektronischer Waage
- ▶ Zusätzlich wurde die Konfort 712 TOUCH mit einem 7 Zoll Touch-Display und einem WiFi Modul ausgestattet, welches den Druck von Serviceberichten über handelsübliche WiFi Drucker ermöglicht
- ▶ Weitere charakteristische Merkmale der KONFORT 712 TOUCH, im Vergleich zu Modellen in der gleichen Preisklasse, wären die Möglichkeit, ein Kältemittel-Analysegerät zu installieren und die Verwendung des REC+, dem von TEXA patentierten, innovativen Gerät für die Rückgewinnung von kontaminierten Kältemitteln aus Fahrzeugklimaanlagen

### Funktionen im Überblick:

- ▶ 7" Touch-Display
- ▶ WiFi Schnittstelle für Datenaustausch und Druck der Serviceberichte
- ▶ Tank: 10 kg
- ▶ Vakuumpumpe doppelstufig
- ▶ Befüllgenauigkeit +/- 15 g
- ▶ Hohe Recyclingquote (über 95 %)
- ▶ Automatische Öleinspritzung (zeitgesteuerte Funktion)
- ▶ Automatische Ölabsaugung mit elektronischer Waage
- ▶ Betriebsarten: Datenbank, Manuell, Meine Datenbank
- ▶ Mehrsprachige Softwareausführung
- ▶ Automatische Wartungsmeldung
- ▶ Automatische Wartungssteuerung
- ▶ Automatische Steuerung nicht kondensierbarer Gase

Art.-Nr. Z18411

MW23-4988

Leasing 60 Monate ab 87,78 € möglich

MESSEWELT  
PREIS  
**2.890,- €**  
zzgl. Fracht und  
Einweisung



## KLIMASERVICEGERÄT KONFORT 780 TOUCH BI-GAS RID

- ▶ Mit eingebautem Kältemittelanalysegerät
- ▶ Durch diese patentierte Eigenschaft kann die 780 TOUCH mit beiden Kältemitteln (dem „alten“ R134a und dem „neuen“ R1234yf) arbeiten und eine Kontamination wird zuverlässig ausgeschlossen
- ▶ Der komplette Servicevorgang erfolgt automatisch
- ▶ 2 Tanks à 12 kg
- ▶ Befüllgenauigkeit +/- 15 g
- ▶ Hohe Recyclingquote (über 95 %)
- ▶ Vakuumpumpe zweistufig
- ▶ Hermetisch geschlossene Ölbehälter gegen Kontaminierung
- ▶ Automatische Erkennung der Ölbehälter
- ▶ Automatische Genauigkeitskontrolle der Kältemittelmessung
- ▶ Waagenverriegelung
- ▶ Vollautomatischer Klimatevice
- ▶ Betriebsarten: Datenbank, Manuelle Betriebsart, Meine Datenbank

Art.-Nr. Z16511

MW23-4624

Leasing 60 Monate ab 179,36 € möglich

MESSEWELT  
PREIS  
**6.790,- €**  
zzgl. Fracht und  
Einweisung



### KLIMASERVICEGERÄT KONFORT 705R OFF ROAD NUR FÜR R134A

- ▶ TEXA hat die KONFORT 705R OFF ROAD entwickelt, das Klimaservicegerät ausschließlich für das Kältemittel R134a und bestimmt für alle Anwendungen abseits der Straße

**Haupteigenschaften:**

- ▶ Kompatibel mit R134a
- ▶ Display LCD blau 4 x 20 mit leuchtstarker Hintergrundbeleuchtung
- ▶ Datenbank und Speicherung der durchgeführten Services auf SD-Karte
- ▶ Kältemitteltank: 10 kg

Art.-Nr. Z10480

MW23-3555

Leasing 60 Monate ab 67,22 € möglich

MESSEWELT PREIS  
**2.190,- €**  
zzgl. Fracht und Einweisung



### RCCS 3 EVO MIT MONITOR UND RADGREIFER AUF FELGE

- ▶ RCCS 3 EVO mit Monitor für Fahrerassistenzsysteme ADAS PKW
- ▶ Professionelles Kalibrieren von Fahrzeugkameras und Radarsystemen (Radar and Camera Calibration System)
- ▶ Für die Kalibrierung von Radar, Lidar, Kameras und Sensoren hat TEXA das RCCS 3 EVO entwickelt und konstruiert, eine Spitzenlösung, die das Maximum an Konstruktionstechnologie und wirklich außergewöhnliche Komponenten vereint
- ▶ Die Bluetooth-Entfernungsmesser, die direkt mit der IDC5-Software kommunizieren, garantieren die korrekte Positionierung mittels geführter Diagnose

- ▶ Dank der großen Benutzerfreundlichkeit und Präzision des RCCS 3 EVO-Systems ist es möglich, noch einfacher und präziser einzugreifen und so die Genauigkeit des Endergebnisses und maximale Sicherheit für den Fahrer und diejenigen zu gewährleisten, die die Kalibrierungen ausführen

Art.-Nr. Paket

MW23-5460

MESSEWELT PREIS  
**10.690,- €**  
zzgl. Fracht und Montage

Leasing auf Anfrage möglich

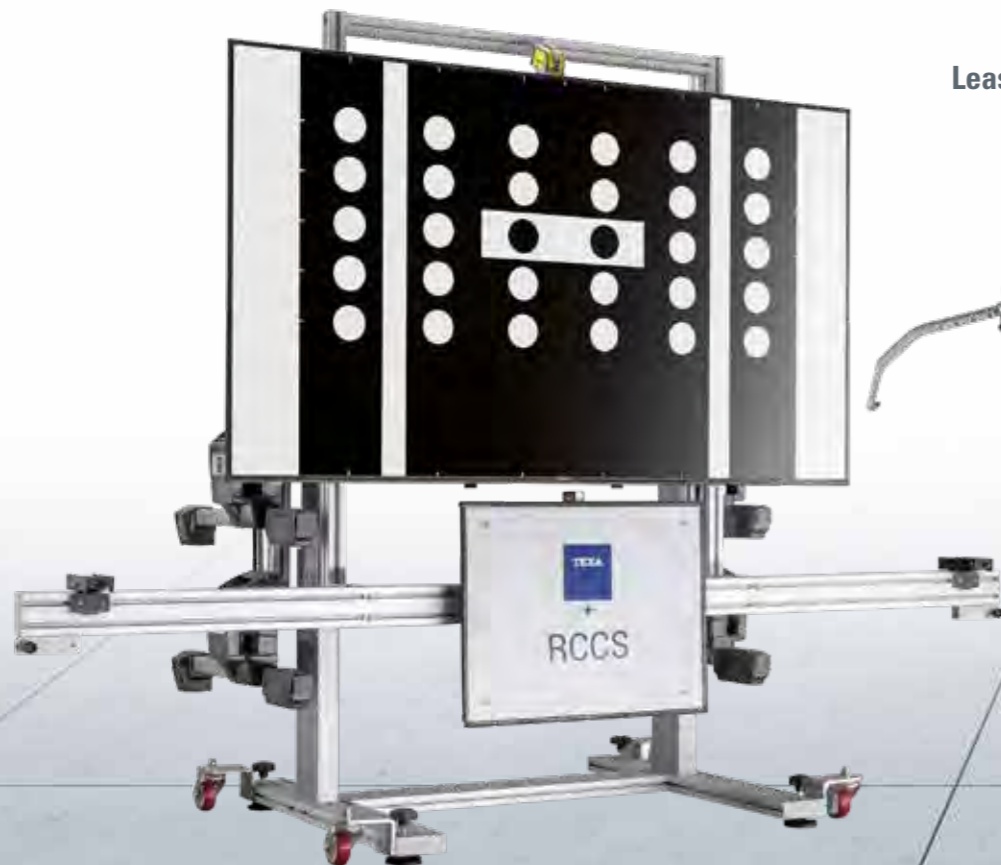

### MOBILER TEILE- UND BREMSENREINIGER SMARTWASHER SW-23

- ▶ Extra langer Schlauch mit abgewinkelter Bürste, um schwer erreichbare Stellen zu erreichen
- ▶ Breites, robustes Becken
- ▶ UV-stabilisiertes Becken und Gehäuse

Art.-Nr. 32944-AA

MW23-5514

MESSEWELT PREIS  
**1.349,- €**



### HOCHLEISTUNGS-ENTFETTUNGSLÖSUNG OZZYJUICE SW-4

- ▶ Hochleistungs-Entfettungslösung, optimiert für anspruchsvollere Werkstattanwendungen, einschließlich Fette, Öle und eingebrannter Kohle
- ▶ Phosphatfreie Formel hinterlässt beim Trocknen keine weißen Rückstände
- ▶ Nicht ätzend, ungiftig und nicht entflammbar
- ▶ 20 Liter

Art.-Nr. 33391-AA

MW23-5515

MESSEWELT PREIS  
**75,00 €**



### FLÜSSIGKEITS-AKTIVIERUNGSMATTE OZZYMAT FL-4

- ▶ Zur Verwendung mit dem SmartWasher-Teilereinigungssystem
- ▶ Empfohlen für normale bis schwere Teilereinigungsanwendungen

Art.-Nr. 32950-AA

MW23-5516

MESSEWELT PREIS  
**25,90 €**



### AKTIONSPAKET: AUFRÜSTSATZ C02 R744 FÜR ASC-GERÄTE + TRINKBECHER

**Kit bestehend aus:**

- ▶ 4 Wege Armatur der Klasse 1
- ▶ Adapter „SAE female x 1/4“, SAE
- ▶ Adapter HP 1/4“, SAE R134a
- ▶ Adapter HP 1/4“, SAE R1234yf
- ▶ Flaschenadapter female x 1/4" SAE
- ▶ Servicekuppler Niederdruckseite
- ▶ Servicekuppler Hochdruckseite
- ▶ Kältemittelwaage (wartungsfrei)
- ▶ Zugabe: 9600050881 Trinkbecher

Art.-Nr. Paket

MW23-5328

MESSEWELT PREIS  
**2.190,- €**



### HYBRIDSPÜLKIT (GEEIGNET FÜR R134A)

- ▶ Hybridspülkit für die R134a-Anwendung einsetzbar für ASC 1300 G / ASC 2300 G / ASC 2500 G / ASC 3000 G / ASC 3500 G / ASC 6400 G / ASC 6400 G LE / ASC 6300 G / ASC 6300 G LE / ASC 6100 G
- ▶ Geprüft nach SAE J 2843/2788/2843H
- ▶ Ermöglicht das vollautomatische einfache Reinigen und Spülen des Servicegerätes für die Hybridanwendung
- ▶ Wartung aller Hybridfahrzeuge

Art.-Nr. 8885200270

MW23-5594

MESSEWELT PREIS  
**229,00 €**



### HYBRIDSPÜLKIT (GEEIGNET FÜR R1234YF)

- ▶ Hybridspülkit für die R1234yf-Anwendung einsetzbar für ASC 5000 / ASC 5000 G / ASC 5300 G / ASC 5000RPA / ASC 5500 G RPA / ASC 6100 G / ASC 6300 G / ASC 6300 G LE / ASC 6400 G / ASC 6400 G LE

Art.-Nr. 8885200259

MW23-5329

MESSEWELT PREIS  
**246,00 €**

**MULTI-GAS-LECKSUCHGERÄT**

- ▶ Mikroprozessorgesteuerte Sensorelektronik mit Mehrkanal-Signalerkennung
- ▶ Zusätzliche Einstellung für stark kontaminierte Umgebungen (z. B. Motorraum)
- ▶ Erfüllt alle für Fahrzeuganwendungen relevanten internationalen Standards: SAE J2913 für R 1234yf, SAE J2791 für R134a, EN14624:2005
- ▶ Erkennt alle FKW- und FCKW-haltigen Kältemittel und Gemische sowie SF6

Art.-Nr. 8885100124  
MW23-4094

MESSEWELT  
PREIS  
583,00 €



**KLIMASERVICEGERÄT ASC 7.3  
+ GO SOFT STORAGE**

- ▶ Vollautomatisches Klimaservicegerät ASC 7300 G mit 10" Grafik-Display
- ▶ Die WAECO ASC-Geräte der 7000er Serie sind von einem unabhängigen Prüfinstitut (TÜV) für den Einsatz mit den vier Kältemitteln R134a, R1234yf, R513A und R456A zugelassen
- ▶ Füllzylinderspeicher: 16 kg
- ▶ Feuchtigkeitsfreies Lagerungs- und Zufuhrsystem für Frischöl und UV-Additive
- ▶ Ports zur Zuführung von Öl und UV-Mittel mit separaten Wiegezellen
- ▶ Recycling des Kältemittels sowie Öl- und Additiv-Management vollautomatisch
- ▶ Vakuumcheck und Lecksuchmitteleinfüllung automatisch
- ▶ Erfüllt SAE J 2099 und SAE J 2788
- ▶ Integrierte Füllmengendatenbank
- ▶ Beheizter Ladezylinder für Schnellbefüllung
- ▶ Spezielle, 8-fach gelagerte Wiegetechnik
- ▶ 500 ml Altölbehälter ermöglicht größere Wechselintervalle
- ▶ USB-Anschluss und Soft-Grafikdisplay
- ▶ Auch für Hybridfahrzeuge geeignet, wenn das optionale Zubehör-Kit zum Spülen des inneren ASC-Kreislaufs verbaut ist
- ▶ Zugabe: 9600050767 Dometic GO Soft Storage 20 Liter Tragbare Aufbewahrungstasche

Art.-Nr. Paket  
MW23-5589

MESSEWELT  
PREIS  
3.699,- €  
zzgl. Fracht und Einweisung



**KLIMASERVICEGERÄT ASC 6300 G LE R134A/R1234YF**

- ▶ Waeco Low-Emission-Technologie für fast 100 % Kältemittelrückgewinnung und praktisch keine schädlichen Service-Emissionen
- ▶ Geeignet für den Einbau eines Gasanalysegerätes
- ▶ Das ASC-Basisgerät kann in eine Service-Station für die Kältemittel R134a, R1234yf oder R513A umgewandelt werden, je nach dem entsprechenden Schlauch-Set Ihrer Wahl (separat erhältlich)
- ▶ Für Kältemittel R1234yf, R134a, R513A
- ▶ Rückgewinnungsrate des Kältemittels: 30 kg/h
- ▶ Leistung des hermetischen Kompressors: 0,32 kW
- ▶ Trockenfilter Kapazität: 150 kg
- ▶ Kältemittel-Recycling-Rate: Nahezu 100 %
- ▶ Kältemittel-Kapazität: 16 kg

Art.-Nr. 9103303108  
MW23-5188

MESSEWELT  
PREIS  
3.899,- €  
zzgl. Fracht und Einweisung



**KLIMASERVICEGERÄT ASC 7.3 LE  
+ GO SOFT STORAGE**

- ▶ Siehe MW23-5589
- ▶ Fast 100 % Kältemittelrückgewinnung
- ▶ Nahezu 0 % Emissionen beim Service

Art.-Nr. Paket  
MW23-5590

MESSEWELT  
PREIS  
3.899,- €  
zzgl. Fracht und Einweisung

**ANSCHLUSS-KIT FÜR R134A/R513A  
- FÜR ASC 6300 ERFORDERLICH**

- ▶ Anschlusskit für Klima-Service-Station für R134a oder R513A, 3 m
- Umfasst:
  - ▶ Servicekupplungen
  - ▶ Öl/UV-Testflaschen
  - ▶ Schlauchanschluss
  - ▶ Kältemittelflaschenadapter

Art.-Nr. 8885500008  
MW23-5189

MESSEWELT  
PREIS  
189,00 €



**ANSCHLUSS-KIT FÜR R134A/R456/R513A  
- FÜR ASC 7.3 ERFORDERLICH**

- ▶ Set umfasst Serviceschläuche 3 Meter, Servicekupplungen, Öl-/UV-Additive-Flaschen, Anschlussstutzen und Kältemittelflaschenadapter

Art.-Nr. 8885500019  
MW23-5591

MESSEWELT  
PREIS  
199,00 €



**ANSCHLUSS-KIT FÜR R1234YF  
- FÜR ASC 6300 ERFORDERLICH**

- ▶ Anschlusskit für Klima-Service-Station für R1234yf, 3 m
- Umfasst:
  - ▶ Servicekupplungen
  - ▶ Öl/UV-Testflaschen
  - ▶ Schlauchanschluss
  - ▶ Kältemittelflaschenadapter

Art.-Nr. 8885500011  
MW23-5190

MESSEWELT  
PREIS  
279,00 €



**ANSCHLUSS-KIT FÜR R1234YF  
- FÜR ASC 7.3 ERFORDERLICH**

- ▶ Set umfasst Serviceschläuche 3 Meter, Servicekupplungen, Öl-/UV-Additive-Flaschen, Anschlussstutzen und Kältemittelflaschenadapter

Art.-Nr. 8885500022  
MW23-5592

MESSEWELT  
PREIS  
289,00 €



**vjumi**

**VJUMI REMOTE**

- ▶ Remote Diagnose
- ▶ Servicerrückstellung
- ▶ Programmieren der Schlüssel
- ▶ Codieren, Zurücksetzen und Freischalten der Komponenten und Bauteile
- ▶ Lesen und Löschen der Fehlercodes
- ▶ Kalibrieren von Kamera- und Radarsystemen

- ▶ Codieren von Anhängerkupplungen
- ▶ Herstellergeführte Fehlersuche
- ▶ Security Gateway
- ▶ Freischalten von Hochvolt-Fahrzeugen per Visual Support

Art.-Nr. 2090001  
MW23-4907

MESSEWELT  
PREIS  
879,00 €



# TEROSON®

## AKTION gültig 01-03 2025

Bei einer Abnahme von insgesamt 12 Kartuschen aus dem aufgeführten Produktsortiment, erhalten Sie wahlweise das leistungsstarke **Manuelle Arbeitsgerät LOCTITE EQ HD 14** für 30 Euro anstatt für einen Listenpreis von 346,60 Euro oder alternativ das **Pneumatik Arbeitsgerät LOCTITE EQ HD 14** für 30 Euro anstatt für einen Listenpreis von 696,67 Euro.



oder

=

oder



**Manuelles Arbeitsgerät  
LOCTITE EQ HD 14**  
IDH-Nr.: 2693822



**Pneumatik Arbeitsgerät  
LOCTITE EQ HD 14**  
IDH-Nr.: 2693824

### KLEBEN & INSTANDSETZEN

ARTIKEL	IDH-NR.
TEROSON EP 5065 DC200ML EGF	2996614
TEROSON EP 5055 DC200 ML EGFDEPI	2988279
TEROSON EP 5010 DC200ML EGF/EP	2989853

\*Abwicklung des Aktionspaketes nur über den zuständigen Henkel-Mitarbeiter!  
Produktinformationen finden Sie unter

[www.henkel-adhesives.de](http://www.henkel-adhesives.de) / [www.henkel-adhesives.ch](http://www.henkel-adhesives.ch)

Die technischen Angaben dienen nur Informationszwecken. Für Empfehlungen und Unterstützung bei der Erstellung von Spezifikationen wenden Sie sich bitte an Ihre Henkel-Ansprechpartner im Technischen Service vor Ort. Except as otherwise noted, all marks used above in this printed material are trademarks and/or registered trademarks of Henkel and/or its affiliates in the US, Germany, and elsewhere. © Henkel AG & Co. KGaA, DSGN0039373 07/2024



Henkel Adhesive Technologies

**NUR DURCH  
DAS ORIGINAL  
ZU ERSETZEN.**

SERIENERSATZ VON DEUTSCHLANDS PREMIUM-ERSTAUSRÜSTER.

**BILSTEIN**



**DIREKT UND  
PERSÖNLICH?**  
+49 2333 791-4222  
technik@bilstein.de



#### BILSTEIN B3. DIE SCHRAUBENFEDER-REFERENZ.

Unser Serienersatz-Federprogramm BILSTEIN B3 bietet die überzeugende Qualität der Erstausrüstung deutscher Spitzen-Automobilhersteller.



#### BILSTEIN B6. DAS SERIENUPGRADE.

Der gelbe BILSTEIN B6 Gasdruckstoßdämpfer liefert Serienersatz mit Leistungsplus - für alle, die in puncto Performance und Komfort auch unter erhöhter Belastung keine Kompromisse machen wollen.



#### BILSTEIN B4 LUFTFEDERMODUL. DIE HIGHTECH-LÖSUNG.

Gemeinsam mit Mercedes-Benz haben wir das revolutionäre BILSTEIN B4 Luftfedermodul für maximalen Fahrkomfort entwickelt. Es vereint Dämpfung, Federung und Niveauregulierung in einem Bauteil - für aktive und passive Systeme.



#### BILSTEIN B4. DER GASDRUCK-VORREITER.

Seit über 60 Jahren begeistert der BILSTEIN B4 Einrohr-Gasdruckstoßdämpfer durch überragenden Komfort. Heute ist er für fast jedes PKW-Modell erhältlich - auch als Zweirohr-Variante.

thyssenkrupp Bilstein GmbH, August-Bilstein-Straße 4, D-58256 Ennepetal

[bilstein.com](http://bilstein.com)

WHEN  
**PERFORMANCE**  
MEETS  
**PRECISION**

Niterra EMEA GmbH



[www.ngkntk.com](http://www.ngkntk.com)



IGNITION  
PARTS



VEHICLE  
ELECTRONICS



### PANZERBAND 6200

- ▶ Sehr starkes, universelles, hochwertiges Bewehrungsband mit hoher Klebekraft
- ▶ Für die Befestigung und Reparatur von Leitungen, Rohren, Gartenschläuchen usw.
- ▶ Leicht abnehmbar, wasserdicht, für innen und außen
- ▶ Maße: 48 mm x 50 m
- ▶ Schwarz

MESSEWELT  
PREIS  
**13,90 €**



Art.-Nr. 441318

MW23-1357

- ▶ Silber

MESSEWELT  
PREIS  
**13,90 €**



Art.-Nr. 441530

MW23-1358



### O-RINGE UNIVERSAL-KIT 2, KLIMAAANLAGE

- ▶ Der O-Ring sichert die Dichtheit der Komponenten des Klimakreislaufs
- ▶ 600-teilig

Art.-Nr. 509725

MW23-3610

MESSEWELT  
PREIS  
**101,90 €**



### SORTIMENT STECKGEHÄUSE SUPERSEAL

- ▶ Die Steckgehäusesätze wurden entwickelt, um den höheren Ansprüchen hinsichtlich Wasserdichtigkeit und Zuverlässigkeit gerecht zu werden
- ▶ Die im Sortiment enthaltenen 1 bis 4-poligen Steckgehäuse sind widerstandsfähig gegen Ozon, Salze, Benzin, Diesel, Bremsflüssigkeit und Motoröl
- ▶ 314-teilig



MESSEWELT  
PREIS  
**65,90 €**

Art.-Nr. 54290050

MW23-3669



### PANZER BAND

- ▶ Befestigen, verstärken, abdichten, isolieren, verpacken und bündeln
- ▶ Schwarz
- ▶ 50 m



MESSEWELT  
PREIS  
**10,50 €**

Art.-Nr. 86150

MW23-3915

### O-RINGE UNIVERSAL-KIT 1, KLIMAAANLAGE

- ▶ Der O-Ring sichert die Dichtheit der Komponenten des Klimakreislaufs
- ▶ 385-teilig

Art.-Nr. 509724

MW23-3609

MESSEWELT  
PREIS  
**107,50 €**



### SORTIMENT STECKGEHÄUSE

- ▶ Die Steckgehäuse zur Aufnahme von Flachsteckern oder Flachsteckhülsen der Größen 1,5 und 2,8 mm dienen der elektrischen Verbindung zwischen den Leitungssträngen und einer Vielzahl von elektronischen Bauteilen
- ▶ In die Gehäuse integriert ist ein zweiseitig wirkender (auch bei zweireihigen Ausführungen) Sicherungsschieber, der durch einfache und sichere Handhabung eine Sekundärverriegelung der Kontakte realisiert und damit die Sicherheit der elektrischen Kontaktierungen garantiert
- ▶ Das Aufstecken des Steckers ist nur bei Wirksamkeit der Sekundärverriegelung möglich
- ▶ Die Steckgehäuse können in allen Bereichen eines Fahrzeugs (Motorraum, Innenraum, Spritzwasserbereich u. a.) eingesetzt werden
- ▶ Schutzart (IP-Code): IP X7
- ▶ Inhalt: 558 Stück

Art.-Nr. 54290200

MW23-2951

MESSEWELT  
PREIS  
**139,90 €**



### SORTIMENT CRIMPVERBINDER

- ▶ Profi-Auswahl der gängigsten Kontakte und deckt damit eine Vielzahl an Anwendungen im Werkstattalltag ab
- ▶ Das kleine Crimpverbindersortiment von Elparts beinhaltet 30 unterschiedliche Flachstecker und Flachsteckhülsen sowie Rundstecker und Rundsteckhülsen
- ▶ Von jedem Artikel befinden sich jeweils 25 Stück im Sortiment
- ▶ Geliefert im praktischen Koffer sind die Crimpverbinder in der Werkstatt stets übersichtlich zur Hand
- ▶ 750-teilig

Art.-Nr. 54254161

MW23-4811

MESSEWELT  
PREIS  
**158,50 €**



### SORTIMENT BEFESTIGUNGSELEMENTE

- ▶ Version: VAG, BMW, Opel, Peugeot, Mercedes-Benz
- ▶ 240-teilig: 130x Clip (diverse), 110x Spreizniet (diverse)

Art.-Nr. 54267002

MW23-2685

MESSEWELT  
PREIS  
**61,50 €**



### SORTIMENT WÄRMESCHRUMPF-SCHLAUCH

- ▶ Diverse Größen und Farben
- ▶ Im Sortimentskasten
- ▶ 564-teilig

Art.-Nr. 51273001

MW23-1222

MESSEWELT  
PREIS  
**29,00 €**







## NORDVLIES HYGIENE



### WIPEX POFESSIONELL TOILETTPAPIER

- ▶ 100 % Zellstoff, 3-lagig
- ▶ Blumenmotiv-Prägung
- ▶ 1 VPE = 9x 8 Rollen à 250 Blatt

MESSEWELT  
PREIS  
**37,50 €**

Art.-Nr. 10479

MW23-3911



### WIPEX KÜCHENROLLE HOCHWEISS

- ▶ 100 % Zellstoff, 3-lagig
- ▶ Tuchgröße ca. 25,6 x 22,4 cm
- ▶ 1 VPE = 8x 4 Rollen à 50 Tücher

MESSEWELT  
PREIS  
**20,50 €**

Art.-Nr. 3904

MW23-3913

### BASIC-LINE PUTZPAPIER-ROLLE

- ▶ 3-lagig (3x 18 g/m<sup>2</sup>)
- ▶ Größe: 38 x 36 cm
- ▶ Blau
- ▶ 1x 1.000 Blatt (1 VPE = 1 Rolle)



MESSEWELT  
PREIS  
**30,50 €**

Art.-Nr. 248007

MW23-1319

### WIPEX-WORK M-ROLLE

- ▶ Nachfüllrollen für Wipex Work Big Grip
- ▶ 85 g/m<sup>2</sup>
- ▶ Tuchgröße ca. 24 x 38 cm
- ▶ Lösungsmittelbeständig
- ▶ 200 Tücher/Rolle
- ▶ 1 VPE = 2 Rollen

MESSEWELT  
PREIS  
**27,50 €**

Art.-Nr. 55207D

MW23-3908



### WIPEX WANDHALTER PUTZTUCHROLLE

- ▶ Wandhalter aus Metall
- ▶ Für Putztuchrollen bis 40 cm Breite

Art.-Nr. 91560N

MW23-4337

MESSEWELT  
PREIS  
**25,50 €**



### WIPEX BODENSTÄNDER PUTZTUCHROLLE

- ▶ Aus Metall
- ▶ Für Putztuchrollen bis 40 cm Breite

Art.-Nr. 91550N

MW23-4336

MESSEWELT  
PREIS  
**28,50 €**



## NORDVLIES HYGIENE



### KATRIN FALTHANDTÜCHER Z-FALTUNG NON STOP M WIDE

- ▶ Weiche, hochwertige Papierhandtücher mit hoher Reißfestigkeit und Saugfähigkeit für ein hygienisches, effektives und zugleich sanftes Händetrocknen
- ▶ 2-lagige, weiße Multifold-Handtücher mit Z-Falz (3 Flächen) und breitem Blattformat (24 cm)
- ▶ Inhalt: 25 Packungen à 160 Blatt (4.000 Blatt)

MESSEWELT  
PREIS  
**55,00 €**

Art.-Nr. 61570

MW23-5248



### WIPEX TOLLE ROLLE

- ▶ Ist als Allzweckputztuchrolle für vielseitige Anwendungsbereiche zu verwenden
- ▶ Hochweiß
- ▶ 2-lagig
- ▶ Tuchgröße 20,3 x 22,4 cm
- ▶ 100 % Zellstoff
- ▶ 1 VPE = 6 Rollen à 447 Blatt

MESSEWELT  
PREIS  
**18,90 €**

Art.-Nr. 3480

MW23-3912



### AKTIONSPAKET: SEIFENCREME „ROSÉ“ + PAPERNET SEIFENSPENDER

- ▶ Reinigt die Hände gründlich und zugleich schonend
- ▶ Enthält hohe Anteile hautpflegender Rückfetter und milde, biologisch leicht abbaubare waschaktive Substanzen
- ▶ Papernet antibakterieller Spender für Flüssigseife zum individuellen Nachfüllen
- ▶ 10 Liter

MESSEWELT  
PREIS  
**21,00 €**

Art.-Nr. Paket

MW23-5511

### PROFI HANDREINIGER

- ▶ Hochleistungsreiniger in Pastenform, zur Entfernung von starken Verschmutzungen
- ▶ 1,4 Liter

MESSEWELT  
PREIS  
**81,50 €**

Art.-Nr. P0918

MW23-3267



### PFLEGECREME HANDY PLUS

- ▶ Hautregenerierende Pflegecreme, die schnell in die Haut einzieht
- ▶ Leicht parfümiert
- ▶ 700 ml

MESSEWELT  
PREIS  
**102,50 €**

Art.-Nr. P2903

MW23-3269



### TAFELBLECH

- ▶ 500 x 1.000 x 0,7 mm

Art.-Nr. 9902.04

MW23-1440

MESSEWELT  
PREIS  
**25,50 €**

### TAFELBLECH

- ▶ 500 x 1.000 x 0,9 mm

Art.-Nr. 9902.05

MW23-1441

MESSEWELT  
PREIS  
**29,90 €**

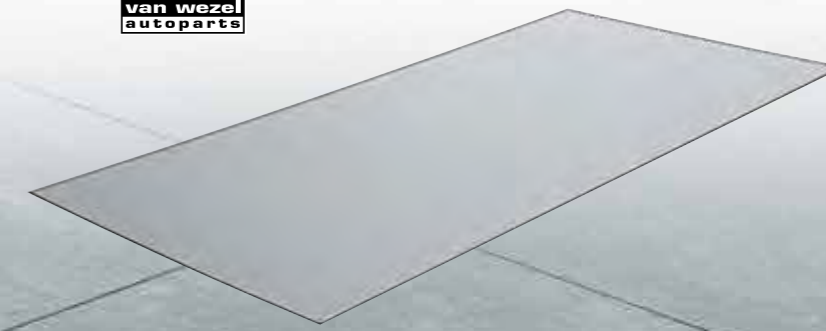



### REIFENSACK PREMIUM

- ▶ 25 µ
- ▶ Weiß
- ▶ 70 x 30 x 100 cm
- ▶ 100 Stück/Rolle

Art.-Nr. 0990810

MW23-3501

MESSEWELT  
PREIS  
**21,90 €**



### EINWEG-SITZSCHONER

- ▶ 500 Stück per Rolle
- ▶ MDPE weiß
- ▶ 13 µ
- ▶ 820 x 1.350 mm
- ▶ Perforiert auf Rolle
- ▶ Ohne Aufdruck

Art.-Nr. 0990240

MW23-3951

MESSEWELT  
PREIS  
**56,00 €**

### CLEAN SET 5 IN 1

- ▶ Für den PKW-Innenraum gepackt im staubgeschützten Umbeutel
- Inhalt je 100 Stück:
  - ▶ Sitzschoner EXTRA, 135 x 82 cm, PE weiß
  - ▶ Fußmatte PAPERPLAST®, 38 x 50 cm, folienbeschichtetes Papier, rutschfest, wasserundurchlässig
  - ▶ Lenkradschoner Ø 40 cm, mit Gummizug, PE weiß
  - ▶ Schalthebelschoner mit Gummizug, PE weiß
  - ▶ Handbremschoner mit Gummizug, PE weiß

Art.-Nr. 5990753

MW23-4273

MESSEWELT  
PREIS  
**51,90 €**



### 10x SCHRAUBENBEUTEL

- ▶ Zur Aufbewahrung von Schrauben
- ▶ Abmessungen: 15 x 20 cm
- ▶ Farbe: Schwarz
- ▶ Stoff: Baumwolle

Art.-Nr. 0290320

MW23-5338

MESSEWELT  
PREIS  
**4,90 €**



### NITRIL- EINWEGHANDSCHUHE

- ▶ Chemikalienresistent
- ▶ Puder- und latexfrei
- ▶ Nitrilstärke: 0,7 mm
- ▶ Orange
- ▶ Größe M, 100 Stück

Art.-Nr. TIGER GRIP M

MW23-3875

MESSEWELT  
PREIS  
**29,90 €**

▶ Größe L, 100 Stück

Art.-Nr. TIGER GRIP L

MW23-3444

MESSEWELT  
PREIS  
**29,90 €**

▶ Größe XL, 90 Stück

Art.-Nr. TIGER GRIP XL

MW23-3445

MESSEWELT  
PREIS  
**29,90 €**

▶ Größe XXL, 90 Stück

Art.-Nr. TIGER GRIP XXL

MW23-3446

MESSEWELT  
PREIS  
**29,90 €**



### DREHVERSCHLUSS VAG DELTA SEAL

- ▶ Ähnlich OE Nummer: 8K0805121
- ▶ Stahl
- ▶ 10 Stück

Art.-Nr. 50045516

MW23-5399

MESSEWELT  
PREIS  
**7,50 €**



### LÖTSTOSSVERBINDER MIT THERMOPLASTISCHEM RING

- ▶ Länge: 26 mm
- ▶ Kabel-Ø bis: 1,7 mm
- ▶ Kabel-Ø von: 0,4 mm
- ▶ 0,3 – 0,8 mm
- ▶ Inhalt: 25 Stück
- ▶ Transparent
- ▶ Länge: 42 mm
- ▶ Kabel-Ø bis: 2,7 mm
- ▶ Kabel-Ø von: 1,3 mm
- ▶ 0,8 – 2 mm<sup>2</sup>
- ▶ Inhalt: 25 Stück
- ▶ Rot
- ▶ Länge: 42 mm
- ▶ Kabel-Ø bis: 4,5 mm
- ▶ Kabel-Ø von: 1,8 mm
- ▶ 2 – 4 mm<sup>2</sup>
- ▶ Inhalt: 25 Stück
- ▶ Blau

Art.-Nr. 555923025

MW23-5479

Art.-Nr. 555923125

MW23-5088

Art.-Nr. 555923225

MW23-5089

MESSEWELT  
PREIS  
**16,90 €**

MESSEWELT  
PREIS  
**17,50 €**

MESSEWELT  
PREIS  
**17,50 €**

### HALTER WÄRME- SCHRUMPFSCHLAUCH

- ▶ 6-fach bestückt
- ▶ Schrumpfrate 2:1

Art.-Nr. 77110000675

MW23-4406



MESSEWELT  
PREIS  
**89,00 €**

### SORTIMENT BLECHSCHRAUBEN UND BLECHMUTTERN

- ▶ 470-teilig

Art.-Nr. 95707475

MW23-5276

MESSEWELT  
PREIS  
**89,90 €**

### SORTIMENT KUPFERDICHRINGE

- ▶ DIN7603 Form A
- ▶ 390-teilig

Art.-Nr. 957122175

MW23-4206

MESSEWELT  
PREIS  
**85,50 €**

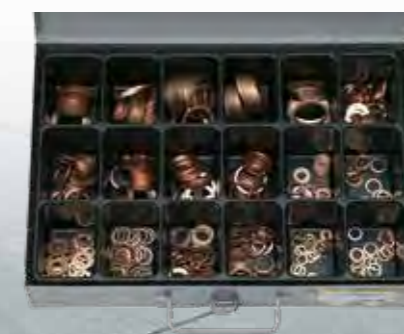

### KABELBINDERWANDHALTER

- ▶ Abmessung (HxBxT): 300 x 300 x 61 mm
- ▶ Auch für die Wandmontage verwendbar
- ▶ 5-fach bestückt

Art.-Nr. 50210175

MW23-5277

MESSEWELT  
PREIS  
**59,00 €**



**SORTIMENT WÄRME-SCHRUMPFVERBINDER**

▶ 200-teilig

Art.-Nr. 95755510075

MW23-4128

MESSEWELT  
PREIS  
**119,00 €**



**REPARATURSATZ HITZE-SCHUTZBLECH VAG**

▶ 10-teiliger Reparatursatz zur Instandsetzung und Reparatur von defekten, durchgerosteten bzw. ausgerissenen Hitzeschutzblechen

Art.-Nr. 50040010016

MW23-5398

MESSEWELT  
PREIS  
**11,50 €**



**SORTIMENT KUNSTSTOFF-SCHLAUCHVERBINDER**

▶ 150-teilig

Art.-Nr. 95750025075

MW23-4207

MESSEWELT  
PREIS  
**99,00 €**



**SORTIMENT BREMSLEITUNGSNIPPEL**

▶ 76-teilig

Art.-Nr. 957889175

MW23-4131

MESSEWELT  
PREIS  
**87,00 €**



**VARTA**

**LCD BATTERIETESTER**

▶ Ist ein nützliches Gadget um sicherzustellen, dass Batterien nur entsorgt werden, wenn diese auch wirklich leer sind  
▶ Für alle gängigen Batteriegrößen AA, AAA, C, D, 9V sowie Knopfzellen (Primärsysteme 1.5 V, 3 V und Sekundärsystem NiMH 1.2V)

Art.-Nr. 00893101111

MW23-5478

MESSEWELT  
PREIS  
**6,65 €**



**THEKENDISPLAY LONGLIFE POWER**

▶ Kompakter Ready-To-Sell Thekenaufsteller mit 20 Blister  
▶ Perfekt als Zweitplatzierung für befristete Tresen-Aktionen  
▶ 20-teilig, 10x AA + 10x AAA

Art.-Nr. 93800112801

MW23-5497

MESSEWELT  
PREIS  
**33,50 €**



**VARTA**

**VARTA LONGLIFE POWER**

▶ Spannung: 1,5 V  
▶ Verpackungseinheit: 4  
▶ Gerätebatterie: AA (Mignon)  
▶ Batterie-Kapazität: 2.960 mAh

Art.-Nr. 04906121414

MW23-5048



MESSEWELT  
PREIS  
**1,99 €**

**VARTA LONGLIFE POWER**

▶ Spannung: 1,5 V  
▶ Verpackungseinheit: 4  
▶ Gerätebatterie: AAA (Micro)  
▶ Batterie-Kapazität: 1.260 mAh

Art.-Nr. 04903121414

MW23-5049

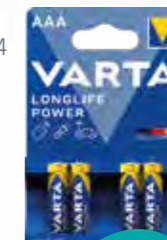

MESSEWELT  
PREIS  
**1,99 €**

**VARTA LONGLIFE POWER**

▶ Spannung: 1,5 V  
▶ Verpackungseinheit: 2  
▶ Gerätebatterie: C (Baby)

Art.-Nr. 04914121412

MW23-5051



MESSEWELT  
PREIS  
**1,99 €**

**VARTA LONGLIFE POWER**

▶ Spannung: 9 V  
▶ Verpackungseinheit: 1  
▶ Gerätebatterie: Block

Art.-Nr. 04922121411

MW23-5050



MESSEWELT  
PREIS  
**1,85 €**

**10x KNOPFZELLE CR2025**

▶ Spannung: 3 V  
▶ Aufladbar: nein  
▶ Batterie-Kapazität: 170 mAh

Art.-Nr. 06025101401

MW23-5071



MESSEWELT  
PREIS  
**6,80 €**

**10x KNOPFZELLE CR2032**

▶ Spannung: 3 V  
▶ Aufladbar: nein  
▶ Batterie-Kapazität: 230 mAh

Art.-Nr. 06032101401

MW23-5072



MESSEWELT  
PREIS  
**6,80 €**

**10x KNOPFZELLE CR2016**

▶ Spannung: 3 V  
▶ Aufladbar: nein  
▶ Batterie-Kapazität: 90 mAh

Art.-Nr. 06016101401

MW23-5221

MESSEWELT  
PREIS  
**6,80 €**



**10x KNOPFZELLE CR2450**

▶ Spannung: 3 V  
▶ Aufladbar: nein  
▶ Batterie-Kapazität: 560 mAh

Art.-Nr. 06450101401

MW23-5222

MESSEWELT  
PREIS  
**16,00 €**



**10x KNOPFZELLE CR1620**

▶ Spannung: 3 V  
▶ Aufladbar: nein  
▶ Batterie-Kapazität: 70 mAh

Art.-Nr. 06620101401

MW23-5223

MESSEWELT  
PREIS  
**12,90 €**



# MANN FILTER

## MANN-FILTER. Die bessere Wahl.

Passt sich an.



Passt perfekt.



Bei MANN-FILTER bleiben wir stets gelb-grün. Unverändert bleiben wir auch Perfektionisten und entwickeln mit Begeisterung die besten und nachhaltigsten Filtrationslösungen. Das ist einer der Gründe, warum unsere Kunden und Partner nicht einfach auf den erstbesten Filter zurückgreifen, sondern sich bewusst für MANN-FILTER Produkte in Erstausrüstungsqualität entscheiden. MANN-FILTER überzeugt Profis durch konstante Qualität und Zuverlässigkeit.

**MANN-FILTER – Perfect parts. Perfect service.**  
www.mann-filter.com

**BRILLIANT  
TOOLS**  
powered by **KSTOOLS**

### AUTOMATISCHER KABELAUFROLLER

- ▶ Kabellänge: 15 m + 1 m Zuleitung
- ▶ Kabelquerschnitt: 3 x 1,5 mm<sup>2</sup>
- ▶ Kabeltyp: H05VV-F1,5 mm<sup>2</sup>
- ▶ Belastbarkeit aufgerollt: 1.000 W / 230 V
- ▶ Belastbarkeit abgerollt: 3.000 W / 230 V
- ▶ Länge: 29,5 cm
- ▶ Breite: 16,5 cm
- ▶ Höhe: 33 cm

MESSEWELT  
PREIS  
**89,00 €**

Art.-Nr. **BT162000**  
**MW23-5584**



### DRUCKLUFT-AUSBLAS- PISTOLEN-SATZ

- ▶ Je eine Ausblaspistole mit Rohrlänge 11 cm, 30 cm und 50 cm
- ▶ Ausblasrohr aus Metall
- ▶ Kunststoffgriff mit Aufhängefunktion
- ▶ 1/4" PT Anschlussgewinde
- ▶ Max. Betriebsdruck: 6,3 bar (90 PSI)
- ▶ 95 – 510 mm
- ▶ 3-teiliger Satz

MESSEWELT  
PREIS  
**11,35 €**

Art.-Nr. **BT160500**  
**MW23-4768**



### SCHLAUCHSCHELLENZANGEN-SATZ

- ▶ Enthält 7 verschiedene Spezialzangen
- ▶ Ideal für die Montage und Demontage von Spezial-Schellen an Flüssigkeits- und Leitungssystemen
- ▶ Für CLIC und CLIC-R Schlauchschellen
- ▶ Auch geeignet für Federbandschellen
- ▶ Inkl. 2 Haken zum Entfernen von Dichtungsringen
- ▶ 9-teiliger Satz

MESSEWELT  
PREIS  
**51,90 €**

Art.-Nr. **BT521000**  
**MW23-4808**



### DRUCKLUFT-SPIRALSCHLAUCH

- ▶ Elastischer, knickfester Polyethylen-Schlauch
- ▶ Arbeitsdruck 1 – 12 bar
- ▶ Inklusive Schnellkupplungen
- ▶ Ø 10 mm, 10 m

MESSEWELT  
PREIS  
**25,00 €**

Art.-Nr. **BT160035**  
**MW23-5585**



**Continental**

### UNI TOOL ELAST

- ▶ Universelles Spezialwerkzeug zur Erneuerung elastischer Keilrippenriemen

Art.-Nr. **UNI TOOL ELAST**  
**MW23-1066**

MESSEWELT  
PREIS  
**59,00 €**



**FTE**  
automotive  
a Valeo brand

### BREMSFLÜSSIGKEIT AUFFANGFLASCHE

- ▶ Die Auffangflasche wird mit einem flexiblen Silikonschlauch zum Entlüften und zum Bremsflüssigkeitswechsel an den Entlüftungsventilen angeschlossen
- ▶ 1 Liter

MESSEWELT  
PREIS  
**53,00 €**

Art.-Nr. **9790013**  
**MW23-4420**





### LED MOTORHAUBEN-LEUCHE UHL1000

- ▶ Aluminiumgehäuse/ Kunststoffgehäuse
- ▶ Länge: 1.200 mm
- ▶ Breite: 60 mm
- ▶ Höhe: 65 mm
- ▶ mit Haken/mit Magnet
- ▶ Mit um 360 Grad drehbaren Haken und Magneten

Art.-Nr. 2XM 357 300-501

MW23-5127

MESSEWELT PREIS  
**53,90 €**



## HERTH+BUSS



### SPANNUNGSPRÜFER

- ▶ Der Spannungsprüfer PlusMinus 3-28 ist mit elektronischen Bauteilen wie Motorsteuergeräten, Sensoren usw. kompatibel
- ▶ Eine Masseleitung oder -klemme ist nicht nötig
- ▶ Mit LED-Anzeige, mit akustischem Alarm

Art.-Nr. 90940110

MW23-3778

MESSEWELT PREIS  
**11,50 €**

### SPANNUNGSPRÜFER

- ▶ Dieses Prüfgerät der Hochspannungskategorie CAT IV dient primär zur Spannungsmessung an Hochvolt-systemen bis 1.000 V und wird u. a. für die Feststellung der Spannungsfreiheit an HV-eigensicheren Hybrid- und Elektrofahrzeugen verwendet

Art.-Nr. 95980793

MW23-4478

MESSEWELT PREIS  
**71,00 €**

## HERTH+BUSS

### MESSLEITUNGSSATZ

- ▶ TesTip ist ein Set verschiedener Messleitungsadapter, das eine vereinfachte Fehlersuche sowie einen sicheren Signalabgriff durch Direktkontaktierung bei elektrischen Kfz-Komponenten ermöglicht
- ▶ Das 94-teilige Kofferset enthält die gängigsten Kontaktgrößen

Art.-Nr. 95980778

MW23-1243



MESSEWELT PREIS  
**183,00 €**

### ADAPTER FÜR BREMSFLÜSSIGKEITSBEHÄLTER

- ▶ Für Hersteller: Toyota, Hyundai, Kia, Lexus, Mazda, Mitsubishi, Honda, Acura, Suzuki, Nissan, Ford, Chevrolet, GMC, Chrysler, Dodge, Jeep, RAM, European Standard
- ▶ Auch für Elektrofahrzeuge wie z. B. Nissan Leaf geeignet

Art.-Nr. J9300006

MW23-4621

MESSEWELT PREIS  
**166,50 €**



### SPANNUNGSPRÜFER

- ▶ Erleichtert die Fehlersuche an elektrischen Anlagen im Kfz
- ▶ Signalfrequenz und Widerstandsmessung
- ▶ Integrierter Temperaturfühler in der Spitze
- ▶ Prüfspitze lässt sich abnehmen und gibt eine Bananensteckerbuchse für den Anschluss weiterer Prüfadapter frei
- ▶ Zusätzlicher Anschluss für einen K-Typ Temperaturfühler

Art.-Nr. 95980792

MW23-4365

MESSEWELT PREIS  
**164,50 €**



## HERTH+BUSS

### MESSLEITUNG, MULTIMETER

- ▶ Diese Trommel wird als Verlängerung zwischen Multimeter/ Oszilloskop und all den einzelnen Messleitungen aus unserem Messleitungssatz 95980778 und 95980708 verwendet
- ▶ 6 m

Art.-Nr. 95980778032

MW23-4363

MESSEWELT PREIS  
**21,90 €**



### MULTIMETER

- ▶ Es misst elektrische Größen wie Spannungen und Frequenzen
- ▶ Das Multimeter ist auch geeignet für die Temperaturmessung an Klimaanlage

Art.-Nr. 95980775

MW23-1241

MESSEWELT PREIS  
**65,00 €**



## BUSCHING

### WÄRMEBILDKAMERA „SAHARA“

- ▶ Die neue Wärmebildkamera bietet eine deutlich verbesserte IR-Auflösung von 256 x 192 Pixeln sowie eine thermische Empfindlichkeit von 50 mk

#### Technische Daten:

- ▶ IR-Auflösung: 256 x 192 Pixeln
- ▶ Thermische Empfindlichkeit: 50 mk
- ▶ Bildwiederholfrequenz: 25 Hz
- ▶ Temperaturbereich: von -20 °C bis 550 °C
- ▶ Emissionsgrad: Einstellbar von 0,01 bis 1,0
- ▶ TFT-Farbdisplay: 3,2" mit 240 x 320 Pixeln
- ▶ Versorgung: Lithium-Ionen-Akku 2.000 mAh
- ▶ Ladeadapter: USB-C
- ▶ Datenspeicher: 8 GB
- ▶ Produktgröße: 90 x 105 x 223 mm

#### Lieferumfang:

- ▶ 1x Wärmebildkamera
- ▶ 1x Ladegerät
- ▶ 1x USB-C-Kabel
- ▶ 1x Bedienungsanleitung
- ▶ 1x Aufbewahrungsbox

Art.-Nr. 100954

MW23-5353

MESSEWELT PREIS  
**395,00 €**



### LOCHSTANZEN-KIT FÜR PARKSENSOREN

- ▶ Lochstanzendurchmesser: 17, 18, 19, 20, 21 und 22 mm
- ▶ Bohrer: 8,5 mm
- ▶ Material: gehärteter Stahl
- ▶ Gewicht: 1.236 kg
- ▶ Maße: 230 x 80 x 40 mm

#### Lieferumfang:

- ▶ 6x Lochstanzen
- ▶ 1x Bohrer
- ▶ 1x Aufbewahrungsbox
- ▶ 1x Bedienungsanleitung

Art.-Nr. 100752

MW23-5354

MESSEWELT PREIS  
**99,00 €**



### VAKUUMPUMPE „SCHLÜRF“

- ▶ Die einfach zu bedienende, manuelle Vakuumpumpe kann Flüssigkeiten wie z. B. Motoröl, Bremsflüssigkeit, Getriebeöl und Wasser absaugen
- ▶ Kapazität: 6,5 Liter
- ▶ Höhe: 650 mm
- ▶ Hitzebeständig

#### Lieferumfang:

- ▶ 1x 6,5 Liter Vakuumpumpe
- ▶ 3x Sonde (5,8 / 6,7 / 9,8 mm)

Art.-Nr. 100391

MW23-5525

MESSEWELT PREIS  
**99,00 €**



**UNIVERSAL-/WASSER-PUMPENZANGE**

- ▶ Rastabstand: 2,5 mm
- ▶ Rastpositionen: 17
- ▶ Spannbereich: 50 mm
- ▶ Spannbereich rund max: 52 mm
- ▶ 260 mm

Art.-Nr. 760-26  
MW23-5420

MESSEWELT  
PREIS  
**36,90 €**



**SCHRAUBENDREHER SATZ**

- ▶ Für Schlitzschrauben: 0,5 x 3,0 x 80 mm, 0,8 x 4,0 x 100 mm, 1,0 x 5,5 x 125 mm, 1,2 x 6,5 x 150 mm
- ▶ Für Kreuzschlitzschrauben PH 1 (80 mm): PH 2 (100 mm)
- ▶ 6-teilig

Art.-Nr. 810SPC/6  
MW23-1176



MESSEWELT  
PREIS  
**13,50 €**

**UMSCHALTKNARRE VOLLSTAHL FÜR BITS**

- ▶ 90 mm kurze Ausführung
- ▶ Anzahl Zähne: 60 (Betätigungswinkel 6°)
- ▶ Abtrieb: Sechskant 6,3 mm (1/4 Zoll)
- ▶ Abmessungen/Länge: 90 mm

Art.-Nr. 863MB  
MW23-5116



MESSEWELT  
PREIS  
**20,50 €**

**SCHLAGSCHRAUBER EXTRA KURZ 1/2"**

- ▶ Lösemoment maximal: 550 Nm
- ▶ Kurze, kompakte abgewinkelte Bauform – nur 70 mm
- ▶ Hochleistungs-Doppelhammer-Schlagwerk

Art.-Nr. 9012ATT  
MW23-4558



MESSEWELT  
PREIS  
**125,00 €**

**TURBO-AUSBLASPISTOLE**

- ▶ Luftanschluss Einlass: Innengewinde 12,91 mm (1/4")
- ▶ Kupplungsstecker: Nennweite 7,2 (inklusive)
- ▶ Schlauchdurchmesser (empfohlen): 10 mm
- ▶ Betriebsdruck: 6,3 bar
- ▶ Max. Betriebsdruck: 12 bar

Art.-Nr. 9040T-1  
MW23-5303



MESSEWELT  
PREIS  
**32,90 €**

**SMARTCASE BIT SATZ**

- ▶ 73-teilig

Art.-Nr. 2200SC-31  
MW23-4965

MESSEWELT  
PREIS  
**125,90 €**



**ROLLHOCKER**

- ▶ Besonders stabile Konstruktion durch Vierkant-Rohrrahmen
- ▶ 5 geräuscharme, mehrfach gelagerte Leichtlauf-Rollen (Ø 75 mm)
- ▶ Großes, extra dickes Sitzkissen Ø 350 mm
- ▶ Leicht zu reinigen
- ▶ Bis 150 kg dynamisch belastbar
- ▶ Pneumatisch höhenverstellbar: 430 – 550 mm
- ▶ Werkzeugablage mit praktisch unterteilten Fächern
- ▶ Kippsicher

Art.-Nr. 195N-4  
MW23-5547



MESSEWELT  
PREIS  
**89,00 €**



**SCHRAUBENDREHER-SATZ**

- ▶ Rutschfester HAZET 3-Komponenten-Griff – für hohe Kraftübertragung
- ▶ Für Schlitz-Profil 0,5 x 3,0 x 80; 0,8 x 4,0 x 100; 1,0 x 5,5 x 125; 1,2 x 6,5 x 150 mm
- ▶ Für Kreuzschlitz-Profil PH 1 (80 mm), PH 2 (100 mm)
- ▶ Anzahl Werkzeuge: 6 Stück

Art.-Nr. 810/6  
MW23-3089

MESSEWELT  
PREIS  
**14,90 €**

**WERKSTATTWAGEN**

- ▶ Komplett mit 440-teiligem Werkzeug-Sortiment in Safety-Insert-System

Art.-Nr. 179NXL-8/440  
MW23-4966



MESSEWELT  
PREIS  
**3.990,- €**



**DRUCKLUFTSCHLAUCH**

- ▶ Beidseitiger Knickschutz
- ▶ Druckluftschlauch mit Schnellkupplung und Anschlussnippel
- ▶ Verpresste Kupplungsbuchse/ Kupplungsstecker
- ▶ Berstdruck: 60 bar
- ▶ PVC-NBR Hybridpolymer Druckluftschlauch
- ▶ Max. Betriebsdruck: 20 bar
- ▶ 10 mm / 10 m

Art.-Nr. 9040N-1010  
MW23-5549

MESSEWELT  
PREIS  
**19,50 €**



**SCHLAUCHAUFWOLLER 9040N-10 MIT SCHNELLKUPPLUNG 9000-061**

- ▶ Geeignet für Druckluft oder Wasser
- ▶ Schlauch-Innendurchmesser: 10 mm
- ▶ Schlauchlänge: 15 m
- ▶ Anschlusschlauch-Länge: 0,9 m
- ▶ Betriebsdruck max.: 20 bar

Art.-Nr. 9040N/2  
MW23-3529

MESSEWELT  
PREIS  
**149,00 €**





### 4IN1 GEARPLUS UMSCHALT-BAR DOPPEL-RATSCHEN-RINGSCHLÜSSEL

- ▶ 10 x 13 x 17 x 19 mm
- ▶ FlankTraction-Profil
- ▶ Exakt verzahnt mit 72 Zähnen
- ▶ Vier verschiedene Schlüsselweiten
- ▶ Chrom Vanadium

Art.-Nr. 503.4565  
MW23-4802

MESSEWELT  
PREIS  
**19,00 €**

### TELESKOPKNARREN SATZ 1/4" + 1/2"

- ▶ Vierkantantrieb nach DIN 3120 / ISO 1174 mit Kugelarrretierung
- ▶ Fein verzahnter 72-Zahn Ratschenmechanismus
- ▶ Verstellbar 1/4" in 4 und 1/2" in 6 Stufen
- ▶ Mit Druckknopf-Schnelllösefunktion am Ratschenkopf

Art.-Nr. 914.1412  
MW23-5572

MESSEWELT  
PREIS  
**30,90 €**

### SCHLAG-SCHRAUBER 1/2" ROCKET 2

- ▶ 2.300 Nm
- ▶ Luftmotor mit 8-Lamellen sorgt für maximales Drehmoment
- ▶ 2-fach Drehmomentvorwahl
- ▶ Hochleistungs-Doppel-Hammer-Schlagwerk
- ▶ Inklusive 1/4" Kupplungsstecker
- ▶ Ultraleichtes Aluminium-Gehäuse

Art.-Nr. 512.0002  
MW23-5233

MESSEWELT  
PREIS  
**119,00 €**



### EXTRA LANGE SCHRAUBENDREHER SCHLITZ, PH, TORX 450 MM

- ▶ Mit 2-Komponentengriff
- ▶ 3-teilig

Art.-Nr. 159.1270  
MW23-5575

MESSEWELT  
PREIS  
**18,50 €**



### 1/2" TELESKOP-UMSCHALTKNARRE

- ▶ Nach DIN 3122 / ISO 3315
- ▶ Vierkantantrieb nach DIN 3120 / ISO 1174 mit Kugelarrretierung
- ▶ Fein verzahnter 72-Zahn Ratschenmechanismus
- ▶ Mit Druckknopf-Schnelllösefunktion am Ratschenkopf
- ▶ Verstellbar in 6 Stufen

Art.-Nr. 914.1205  
MW23-5227

MESSEWELT  
PREIS  
**21,50 €**

### 1/4" BITSATZ EXTRA KURZ

- ▶ Innenvierkantantrieb nach DIN 3120 / ISO 1174 mit Kugelfangrille
- ▶ Sehr flache Bauform für schwer zugängliche Stellen
- ▶ Für Handbetätigung
- ▶ 50-teilig

Art.-Nr. 911.1850  
MW23-5573

MESSEWELT  
PREIS  
**28,90 €**



### MAGNETPAD

- ▶ Zur Ablage von Werkzeugen, Schrauben etc.
- ▶ Einfache Befestigung an magnetischen Oberflächen
- ▶ 320 x 245 mm

Art.-Nr. 800.0175  
MW23-5577

MESSEWELT  
PREIS  
**19,00 €**



### CLIP-LÖSE-SATZ

- ▶ Für Metall- und Kunststoffclips
- ▶ Robuste Ausführung mit stabilem Schaft
- ▶ Mit Aufhängeloch
- ▶ 15° abgewinkelt
- ▶ Mit 2-Komponentengriff
- ▶ Spezial-Werkzeugstahl
- ▶ 6-teilig

Art.-Nr. 140.2370  
MW23-5446

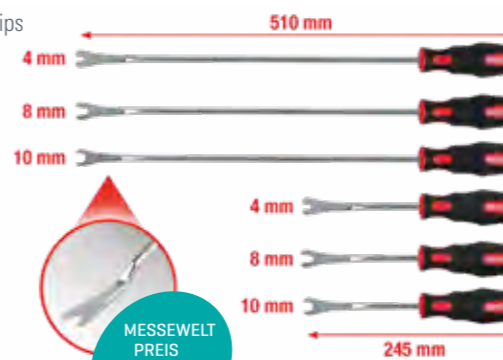

MESSEWELT  
PREIS  
**26,50 €**

### HEISSLUFT-GERÄT SATZ INKL. 4 AUFSÄTZE

- ▶ Inkl. 4 verschiedenen Vorsatzdüsen
- ▶ Leistungsstufe 1: 200 – 300 Liter/min. (max. 450 °C)
- ▶ Leistungsstufe 2: 350 – 500 Liter/min. (max. 650 °C)
- ▶ Temperaturregulierung: 1 ≈ 50 °C / 2 ≈ 100 °C / 3 ≈ 200 °C / 4 ≈ 350 °C / 5 ≈ 550 °C / 6 ≈ 650 °C

Art.-Nr. 960.1190  
MW23-5045



MESSEWELT  
PREIS  
**28,00 €**

### AKKU-NEBELMASCHINE

- ▶ Ideal zum Lokalisieren von Undichtigkeiten in geschlossenen Systemen bei PKWs, Motorädern etc.
- ▶ Eigenstromversorgung durch Krokodilklemmen über 12 V Batterie oder 2 Ah eMonster Akku
- ▶ Inklusive verschiedener Verschlussstopfen, Universalkonen und Gummibalg mit Pumpe
- ▶ Inklusive 2 Ah eMonster Akku und Ladegerät
- ▶ 36-teilig

Art.-Nr. 550.1470  
MW23-5580

MESSEWELT  
PREIS  
**329,00 €**



### ZANGE FÜR KRAFTSTOFFLEITUNG

- ▶ Zum fachgerechten Entriegeln und Verriegeln der Kraftstoffleitungs-Kupplungen
  - ▶ Mit tauchisoliertem Griff
  - ▶ Schwarz lackiert
  - ▶ Spezial-Werkzeugstahl
- Anwendungsgebiete:  
▶ Audi, Fiat, Mercedes, Opel, VW und Konzernfahrzeuge

Art.-Nr. 115.0906  
MW23-5581

MESSEWELT  
PREIS  
**24,00 €**



### TELESKOP-MOTORHAUBEN- UND HECKKLAPPENSTÜTZE

- ▶ Auch zum Blockieren der Pedale geeignet
- ▶ Gummierete Auflageflächen schützen vor Kratzern
- ▶ Ermöglicht konstanten Bremsdruck über eine längere Zeit
- ▶ Stufenlos einstellbar 640 – 1.090 mm

Art.-Nr. 140.2178  
MW23-5448

MESSEWELT  
PREIS  
**69,90 €**



### HD-VIDEOSKOP-SATZ 3,9 MM FRONTKAMERA-SONDE

- ▶ 6 dimmbare Mini-LED-Lampen
- ▶ Transportables und netzunabhängiges System
- ▶ Sonden wesentlich knickunempfindlicher, da kein Fiberglaskabel
- ▶ Arbeitstemperatur von -10 °C bis +60 °C
- ▶ Größtmöglicher Blickwinkel durch Spezialkamera im Sondenkopf
- ▶ Mit integriertem Akku, Ladekontrollleuchte und Licht
- ▶ Etwa 150 Minuten Dauerbetrieb möglich
- ▶ Laden des Gerätes erfolgt über USB
- ▶ Inklusive 32 GB Speicherkarte
- ▶ Mit praktischer Tragetasche

Art.-Nr. 550.7550

MW23-5576

MESSEWELT  
PREIS  
**349,00 €**



### DIGITAL MULTIMETER

- ▶ Automatische Identifizierung von Wechselspannung, Gleichspannung, Widerstand
- ▶ Prüfung von stromführendem Kabel
- ▶ Berührungslose Induktionsspannungsprüfung
- ▶ Großes 3,5" Farb-LCD-Display
- ▶ Messleitungs-Satz mit Prüfspitze (rot/schwarz)
- ▶ Inklusive 700 mAh Lithium-Ionen-Akku

Art.-Nr. 150.1765

MW23-5231

MESSEWELT  
PREIS  
**44,90 €**



### 270° OUTDOOR-KOPFLAMPE

- ▶ 270° 3 Watt COB LED + 1 Watt High Power XPE LED
- ▶ Ultraleicht mit nur 69 g
- ▶ 4,5 Stunden Ladedauer
- ▶ 3 – 8 Stunden Leuchtdauer

Art.-Nr. 150.4520

MW23-4969

MESSEWELT  
PREIS  
**15,50 €**



### WERKSTATTWAGEN PERFORMANCEPLUS P10

- ▶ Mit 8 Schubladen
- ▶ 397 Werkzeuge

Art.-Nr. 810.7397

MW23-5046

MESSEWELT  
PREIS  
**2.199,- €**



### WINKELSCHLEIFER 230V AG800-125EK

- ▶ Staubgeschützter ProTector-Motor für eine lange Lebensdauer
- ▶ Sanftanlauf und Wiederanlaufschutz
- ▶ Spindelarretierung für schnellen Scheibenwechsel
- ▶ Schutzhauben-Schnellverstellung
- ▶ Leistungsaufnahme: 800 W
- ▶ Leerlaufdrehzahl 11.500 U/min.
- ▶ Scheiben-Ø: 125 mm
- ▶ Max. Trenntiefe: 33 mm
- ▶ Spindelgewinde: M 14
- ▶ Gewicht: 2 kg
- ▶ Netzkabel: 4 m

Art.-Nr. 4933451213

MW23-5618



MESSEWELT  
PREIS  
**79,00 €**

### 1/2"-AKKU-SCHLAGSCHRAUBER + AKKUSCHRAUBER-PAKET M18FPP2FH-502X

M18FMTIW2F12-0 Akku-Schlagschrauber:

- ▶ M18 FUEL™-Schlagschrauber mit 881 Nm Lösemoment und 745 Nm Drehmoment
- ▶ Extrem kompakte Bauform mit lediglich 152 mm Länge, ideal für Anwendungen in schwer zugänglichen Bereichen
- ▶ Drei LEDs sorgen für eine optimale Beleuchtung des Arbeitsbereichs
- ▶ 1/2 Zoll-Vierkant Sprengring

M18FPD3-0 Akku-Schlagbohrschrauber:

- ▶ Höhere Leistungsfähigkeit unter Last – hohes Drehmoment von 158 Nm
- ▶ Extrem kompaktes Design mit einer Länge von 175 mm für optimalen Zugang in engen Räumen
- ▶ AUTOSTOP™ Funktion, erhöhte Sicherheit

Hellere LED-Arbeitsplatzbeleuchtung

Schutzbrille klar kratzfest & beschlagfrei:

- ▶ Geringes Gewicht für hohen Komfort bei längerem Tragen
- ▶ Langlebige kratz feste Gläser
- ▶ Komfortable und flexible Brillenbügel für langen Tragekomfort
- ▶ Europäisches Sicherheitszertifikat: EN166 und EN170 / EN172

Paar Gehörschutzstöpsel mit Schnur:

- ▶ Effiziente Geräuschdämmung mit einem SNR-Wert von 31 dB
- ▶ Stöpselbox ermöglicht hygienische Aufbewahrung
- ▶ Zertifiziert nach europäischer Norm für Gehörschutz: EN352-2 (SNR = 31 dB)

Art.-Nr. 4933499414

MW23-5617

MESSEWELT  
PREIS  
**749,00 €**



### 1/2"-AKKU-SCHLAGSCHRAUBER M12FCIWF12G3-502

- ▶ Überzeugt durch seine hohe Leistungsdichte und sein kompaktes Design
- ▶ Akku: Li-Ion-Akku
- ▶ Akkukapazität: 5 Ah
- ▶ Spannung: 12 V
- ▶ Leerlaufdrehzahl: 3.000 U/min
- ▶ Werkzeugaufnahme: 1/4" Hex
- ▶ Max. Drehmoment: 542 Nm
- ▶ Gewicht ohne Akku: 1 kg

Lieferumfang:

- ▶ 2x M12 HB5 Akku
- ▶ Ladegerät C12 C
- ▶ HD Box

Art.-Nr. 4933493455

MW23-5616

MESSEWELT  
PREIS  
**339,00 €**





### FELGEN- UND REIFENRANGIERER

- ▶ Zum effizienten Transport und zur Einlagerung von bis zu 8 Reifen/Felgen
- ▶ Mit mittiger Aufbewahrungsmulde für Radmutter/Radbolzen und einer gebremsten Rolle

Art.-Nr. 7FR01.1

MW23-4354



MESSEWELT  
PREIS  
**37,90 €**

### 6x 7RS85 RADIERSCHEIBE 85 MM + 7KGE01 KLEBEGEWICHTENTFERNER

- ▶ Adapter zur Aufnahme an Bohrmaschine und Akku-Schrauber
- ▶ Klebegewichtentferner

Art.-Nr. 7PA64

MW23-4356



MESSEWELT  
PREIS SIEHE  
**Angebot des  
Tages**

### LED+UV ARBEITSLAMPE

- ▶ Mit 3 W COB Arbeitslicht, 1 W SMD-Kopfstrahler und einer integrierten UV-Lampe
- ▶ Alu-/ABS-Gehäuse mit magnetischem Halteclip und magnetischem Fuß

Art.-Nr. PL-031

MW23-3436



MESSEWELT  
PREIS  
**18,50 €**

### LUFTHYDRAULISCHER ZUGHAMMER

- ▶ Arbeitsdruck: 0,5 – 0,8 bar
- ▶ Versorgungsdruck: max 5 – 8 bar
- ▶ 1x lufthydraulischer Zughammer
- ▶ 19x Adapter für diverse Anwendungen
- ▶ 1x Zughaken
- ▶ 21-teilig, im Koffer

Art.-Nr. 7LHZ21

MW23-5173

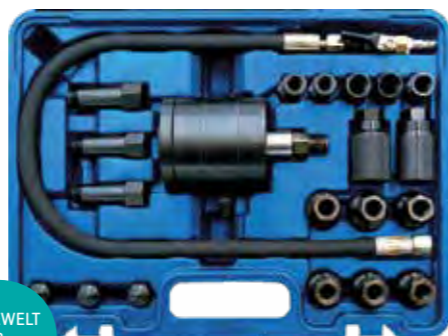

MESSEWELT  
PREIS  
**169,00 €**

### UNIVERSAL-SPREIZER

- ▶ Mechanischer Spreizer zur Anwendung u. a. bei Federbein- und Kugelgelenkmontage
- ▶ Arbeitsbereich: 5,0 – 11,5 mm
- ▶ Antrieb: Außensechskant 17 mm
- ▶ Zugkraft: 70 N

Art.-Nr. 7US01

MW23-5063



MESSEWELT  
PREIS  
**21,90 €**

### STATIV FÜR PL-1, PL-2 UND PL-3

- ▶ Zusammenklappbares Dreibeinestativ mit Teleskopauszug mit Gewindeverschraubung zur Aufnahme der Arbeitsstrahler
- ▶ Höhe: 540 – 1.550 mm (stufenlos)
- ▶ Abmessungen (LxBxH): 700 x 800 x 540 – 1.550 mm
- ▶ Gewicht: 2,2 kg

Art.-Nr. PL-S12

MW23-5428



MESSEWELT  
PREIS  
**32,50 €**

### ARBEITSSTRAHLER MIT COB-TECHNIK

- ▶ Arbeitsstrahler mit COB-Technik Strahler mit 3 ausklappbaren, in sich drehbaren und in jede Richtung verstellbaren Flügeln
- ▶ Akku: 3,7 V Li-Ion; 4.000 mAh
- ▶ Magnet im Fußteil
- ▶ Gewicht: 800 g
- ▶ 3-flügelig

Art.-Nr. PL-3

MW23-5427



MESSEWELT  
PREIS  
**44,00 €**

### LACK-SCHICHTDICKENMESSER

- ▶ Lackauftragsstärken können exakt gemessen werden
- ▶ Lackqualität und/oder eventuelle Reparaturen werden erkannt
- ▶ Einsatz mit und ohne Kalibrierung möglich
- ▶ Nach entsprechender Kalibrierung neben Metall auch für Aluminium und Zink geeignet
- ▶ Mit Digitalanzeige
- ▶ Messbereich: 0 - 1,8 mm (0 - 71 mil)
- ▶ Betriebstemperatur: 0 - 40°C
- ▶ Luftfeuchte: 10 - 95% RH
- ▶ Betrieb mit 2x 1,5V AAA-Batterien (nicht im Lieferumfang enthalten)

Art.-Nr. 7SDM01

MW23-5523



MESSEWELT  
PREIS  
**24,90 €**

### SANDSTRAHLGERÄT 90L (TISCHGERÄT)

- ▶ Tischgerät zur Lackentfernung oder zum Reinigen und Entrosten von Kleinteilen aller Art z. B. Aufhängungsteile, Gehäuse oder kleine Felgen
- ▶ Geeignet für die verschiedensten Strahlgüter wie z. B. Glasperlen, Quarzsand
- ▶ Luftdruck max.: 8,5 bar
- ▶ Luftbedarf: 200 – 350 Liter/min.
- ▶ Füllmenge Strahlgut max.: 7,5 Liter
- ▶ Abmessungen innen (LxBxH): 560 x 460 x 280 mm (Arbeitsbereich)

Art.-Nr. 7SSG90

MW23-5429



MESSEWELT  
PREIS  
**199,00 €**

### INDUKTIONSHEIßGERÄT 2.250 W

- ▶ Extrem hohe Leistung für große Effektivität
  - ▶ Mit 6-teiligem Zubehörsatz
- Bestehend aus:
- ▶ Induktionsheizgerät 2.250 W
  - ▶ Induktionsspule Innen-Ø 20 mm
  - ▶ Induktionsspule Innen-Ø 32 mm
  - ▶ Induktionsspule Innen-Ø 43 mm
  - ▶ Induktionsdraht 600 mm
  - ▶ Flexibles Induktionskabel 1.000 mm
  - ▶ Induktionsplatte flach und rund Ø 55 mm

Art.-Nr. 7IHG22

MW23-5519



MESSEWELT  
PREIS  
**799,00 €**

### NEBELMASCHINE ZUR LECKSUCHE

- ▶ Professioneller Nebel- bzw. Raucherzeuger für die Lecksuche oder zur Dichtheitsprüfung an Kühlsystemen, Ansaug- und Abgasanlagen, Turboleitungen und generell zum Auffinden von Undichtigkeiten in Leitungssystemen
- ▶ Diverse Adapter zum Anschluss an Rohre, Schläuche oder Stutzen sind im Lieferumfang enthalten
- ▶ Stromversorgung: 12 V DC (z. B. Fahrzeugbatterie)
- ▶ Rauchleistung: 20 – 30 ml/min.
- ▶ Anwendungsdauer: 15 – 20 min.
- ▶ Abkühlzeit: 10 – 20 min.
- ▶ Gewicht: 2,5 kg
- ▶ 14-teilig

Art.-Nr. 7NM01

MW23-5424



MESSEWELT  
PREIS  
**179,00 €**

**MEYLE****RADGREIFER UND GELENKSPIELTESTER**

- ▶ Geeignet für Radgrößen von 550 bis 800 mm Durchmesser (von ca. 13" bis 22", für alle gängigen PKW, SUV und Transporter)
- ▶ Kein Beschädigen der Felge
- ▶ Enorme Zeitersparnis beim Radwechsel
- ▶ Präzise Gelenkspielprüfung



- ▶ Sekundenschnelle Montage
- ▶ Abrutschsichere Befestigung durch Spezialspikes

Art.-Nr. 999 990 0000

MW23-2917

MESSEWELT  
PREIS  
**479,00 €****SKF****MONTAGEWERKZEUG**

- ▶ Spann- und Klemmzange für das Befestigen von Metallbändern
- ▶ Für mehr als 300 SKF Faltenbalg-Kits anwendbar Universal-Achsmanschette fachgerecht montieren

Art.-Nr. VKN 401

MW23-2019

MESSEWELT  
PREIS  
**25,90 €****MONTAGEWERKZEUG**

- ▶ Für die Montage/Demontage von Generatorfreiläufen
- ▶ Mit der Freilauf-Riemenscheibe FAP (Freewheel Alternator Pulley) für Starter-Generatoren in Fahrzeugen mit Start-/Stopp-Automatik stellt SKF eine signifikante Produktentwicklung für den Nebentrieb vor und macht damit einen weiteren wichtigen Schritt in Richtung Systemlieferant

Art.-Nr. VKN 350

MW23-2017

MESSEWELT  
PREIS  
**57,00 €****MONTAGEWERKZEUG, FALTENBALG**

- ▶ Spann- und Klemmzange für das Befestigen von Universal-Schlauchbinder
- ▶ Beinhaltet sowohl die Spann- als auch die Schneidfunktion
- ▶ Bis max. 10 mm Breite der Schellen Universal-Achsmanschette fachgerecht montieren

Art.-Nr. VKN 400

MW23-2018

MESSEWELT  
PREIS  
**43,90 €****presto****FELGEN-REPARATUR-SET**

Set bestehend aus:

- ▶ 1 presto Filler/Haftgrund grau, 150 ml
- ▶ 1 presto Felgenspray silber, 150 ml
- ▶ 1 presto Alu-Repair-Stick, 28 g
- ▶ 1 Schleifpapierbogen P80
- ▶ 1 Schleifpapierbogen P600
- ▶ 1 Schleifpapierbogen P1200
- ▶ 1 Paar Einweghandschuhe
- ▶ Inklusive ausführlicher Anleitung

Art.-Nr. 521171

MW23-4265

MESSEWELT  
PREIS  
**16,50 €****PILKINGTON****FIBRE CUT SCHNEIDFADEN**

- ▶ Eine ausgezeichnete Alternative zum herkömmlichen Schneidendraht und kann ebenfalls für das Austrenngerät Cut-It 2nd Edition verwendet werden

Lieferumfang:

- ▶ 1 Rolle enthält 100 m Faden (Dicke 1 mm) (Verbrauchsmaterial für Austrenngerät Cut-It 2nd Edition)

Art.-Nr. 250023341

MW23-3274

MESSEWELT  
PREIS  
**66,00 €****SCHEIBENTISCH KLAPPBAR**

- ▶ Mit 4 Saugnapfauflagen
- ▶ Klappbar
- ▶ Belastbar bis 80 kg

Art.-Nr. 250000071

MW23-4437

MESSEWELT  
PREIS  
**114,90 €****AUSGLASUNGSWERKZEUG OETECH™ SOLO CUT EVO 5.0**

- ▶ Es ermöglicht effizientes und sicheres Ausglasen von Windschutzscheiben, Seitenscheiben und Heckscheiben
- ▶ Der Gegenhalter mit Vakuumsanzeige sorgt für eine stabile Fixierung, während die zweite Fadenführungsrolle die Rotationskräfte auf ein Minimum reduziert
- ▶ Zusätzlich verhindert der seitlich angebrachte Führungsclip ein ungewolltes Abrollen des Fadens, was für präzises und kontrolliertes Arbeiten sorgt

Art.-Nr. 250046426

MW23-5567

MESSEWELT  
PREIS  
**849,00 €****VIERKANT SCHNEIDEDRAHT**

- ▶ Das Austrenngerät Cut-It 2nd Edition wird ursprünglich mit dem OETech™ Vierkant-Schneidendraht genutzt
- ▶ Ihr Vorteil ist, dass Verkleidungsteile im Inneren des Fahrzeugs nicht entfernt werden müssen und bei korrekter Anwendung die Gefahr von Beschädigungen an Lack, Innenkarosserie und Verkleidungsteilen minimiert werden
- ▶ 1 Rolle enthält 50 m Faden (Dicke 0,6 mm) (Verbrauchsmaterial für Austrenngerät Cut-It 2nd Edition)

Art.-Nr. 250023422

MW23-3273

MESSEWELT  
PREIS  
**12,50 €****SCHEIBENGESTELL**

- ▶ Dieses Scheibengestell bietet eine praktische und platzsparende Möglichkeit, Glas- oder Scheibenmaterialien sicher zu lagern und zu organisieren
- ▶ Mit seinen acht separaten Fächern ermöglicht es eine übersichtliche Aufbewahrung und schützt die Scheiben vor Beschädigungen
- ▶ Ideal für Werkstätten
- ▶ 8 Fächer

Art.-Nr. 250002377

MW23-5569

MESSEWELT  
PREIS  
**159,00 €**

### DREHMOMENTVERVIELFÄLTIGER FORD

- ▶ Zum Lösen und Festziehen der zentralen Befestigungsschraube der Kurbelwellenriemenscheibe
- ▶ Der Drehmomentmultiplikator hat ein Übersetzungsverhältnis von 1:5
- ▶ Das Werkzeug ist obligatorisch bei Arbeiten an folgenden Ford-Motoren: 1.0 EcoBoost, 1.0 Duratec, 1.1 Duratec, 2.0 Duratorq-TDCi, 2.0 EcoBlue Diesel
- ▶ Geeignet für folgende Fahrzeuge: B-Max 01/12-, C-Max 04/10-, Ecosport 05/12-, Fiesta 05/12-, Focus 01/18-, Mondeo 10/14-, Transit Connect 02/13-, Transit 08/13-
- ▶ Zu verwenden wie folgende OE Nummern: 303-1611, 303-1611-01, 303-1611-02

Art.-Nr. 26220L

MW23-5560

MESSEWELT  
PREIS  
**329,00 €**



### SET STECKSCHLÜSSELSATZ 07748L + STECKSCHLÜSSELSATZ 07784L

- ▶ Steckschlüsselsatz 1/4", 48-teilig
- ▶ 1/4", 1/2" + 3/8", 184-teilig

Art.-Nr. 99514L

MW23-5137



MESSEWELT  
PREIS SIEHE  
**Angebot des  
Tages**

### TB8000 ZUSAMMENSTELLUNG EINSTEIGER

Schrankwand  
Zusammenstellung 3,1 m  
bestehend aus:

- ▶ Unterschrank
  - mit Mülleimer
  - mit 8 Schubladen
  - mit 2 Türen
- ▶ Hochschrank mit 2 Türen
- ▶ 3x Hängeschrank
- ▶ Lochwände
- ▶ Lochwand mit Steckdose
- ▶ Beleuchtungs-  
paneele LED
- ▶ Arbeitsplatten  
aus Holz
- ▶ Breite: 3.100 mm
- ▶ Höhe: 2.000 mm
- ▶ Tiefe: 550 mm

Art.-Nr. 080007

MW23-5563

MESSEWELT  
PREIS  
**5.699,- €**



### GEWINDESCHNEID- KOFFER

- ▶ Normalgewinde
- ▶ Feingewinde
- ▶ Werkzeughalter
- ▶ Schneideisenhalter
- ▶ Adapter
- ▶ Gewindebohrer
- ▶ Schneideisen
- ▶ 110-teilig, M2 – M18

Art.-Nr. 82251L

MW23-4036

MESSEWELT  
PREIS  
**131,90 €**



### SPEZIALSTECKNUSS-SET XZN 1/2" M12

- ▶ IMPACT Schraubendreheinsätze für die schwer zugänglichen Radlagerverschraubungen bei VW/Audi Modellen
- ▶ 2-teilig VAG

Art.-Nr. 10184L

MW23-5346

MESSEWELT  
PREIS  
**18,90 €**



### MONTAGEROLLBRETT

- ▶ 130 kg Tragkraft

Art.-Nr. 20950L

MW23-4859

MESSEWELT  
PREIS  
**39,00 €**



### GABELRINGRATSCHENSCHLÜSSELSATZ

- ▶ Aus hochwertigem Chrom-Vanadium, satiniert
- ▶ In praktischer Aufbewahrungstasche
- ▶ Feinverzahnt mit 72 Zähnen
- ▶ 8 – 19 mm umschaltbar
- ▶ 12-teilig

Art.-Nr. 03520L

MW23-5348

MESSEWELT  
PREIS  
**75,90 €**



### ABSAUGPUMPE ELEKTRISCH

- ▶ Zum Absaugen von Diesel-, Heiz- oder Motoren-Öl
- ▶ Förderleistung Motoröl: 0,2 Liter/min.
- ▶ Förderleistung Diesel-/Heizöl: ca. 70 Liter/h
- ▶ Absaugung durch das Führungsrohr des Ölmesstabschachtes per Ölabsaugsonde durchgehend mit 6 mm Durchmesser

Art.-Nr. 08485L

MW23-5349

MESSEWELT  
PREIS  
**25,50 €**



### ÖL-EINFÜLLGERÄT

- ▶ Zum Befüllen von Getrieben und Differentialen mit Öl
- ▶ 7,5 Liter Ölbehälter
- ▶ Schlauchlänge 160 cm
- ▶ Verwendbar bis Ölviskosität SAE 140
- ▶ Mit 8 Adaptern

Art.-Nr. 24032L

MW23-4852

MESSEWELT  
PREIS  
**169,00 €**





## SW STAHL PROFESSIONAL TOOLS

### ZANGENSATZ 1.000 VOLT VDE

- ▶ Für Halte-, Greif-, Biege- und Schneidarbeiten
- ▶ Greifzonen für Flach- und Rundmaterial
- ▶ Zum Schneiden von weichen und harten Drähten mit Zugfestigkeit bis zu 1.800 N/mm<sup>2</sup> und Aluminium- und Kupferdraht mit bis zu 12 mm Durchmesser
- ▶ Eingelegtes Kraftgewerbe mit optimaler Hebelübersetzung für einfaches und ermüdungsarmes Arbeiten
- ▶ 3-teilig



Art.-Nr. 40100L  
MW23-5562

MESSEWELT  
PREIS  
42,50 €

### ZANGENSATZ

- ▶ Für Halte-, Greif-, Biege- und Schneidarbeiten
- ▶ Zum Schneiden von weichen und harten Drähten mit bis zu 1.800 N/mm<sup>2</sup> und Aluminium- und Kupferdraht mit bis zu 12 mm Durchmesser
- ▶ 3-teilig



Art.-Nr. 40200L  
MW23-5561

MESSEWELT  
PREIS  
31,90 €

### ZANGENSATZ

- ▶ Für Halte-, Greif-, Biege-, Schneid- und Abisolierarbeiten
- ▶ Präzisionsschneiden für feinste Drähte
- ▶ 7-teilig



Art.-Nr. 40801L  
MW23-4978

MESSEWELT  
PREIS  
49,00 €

### PROFI-WERKSTATTWAGEN TT802

Enthält die folgenden bestückten 4/3 System-Schaumstoffmodule:

- ▶ Schrauben- und Ratschenschlüssel, 57-teilig
- ▶ Schraubendreher und Zangen, 44-teilig
- ▶ Allgemeine Handwerkzeuge, 34-teilig
- ▶ Steckschlüssel 1/2", mit Ratsche, 95-teilig
- ▶ Steckschlüssel 1/4", 3/8", mit Ratschen, 204-teilig
- ▶ Schwarz, bestückt, 434-teilig

MESSEWELT  
PREIS  
2.890,- €

Art.-Nr. Z3201  
MW23-4976



## SW STAHL PROFESSIONAL TOOLS

### RINGRATSCHENSCHLÜSSEL

- ▶ Kombierter Schlüssel mit 4 Schlüsselweiten: 10 - 13 - 17 - 19 mm
- ▶ Chrom Vanadium
- ▶ Feinverzahnt mit 72 Zähnen
- ▶ Mit Umschaltfunktion
- ▶ Schlanker Ratschenkopf
- ▶ Länge: 200 mm
- ▶ Höhe: 15 mm



MESSEWELT  
PREIS  
19,00 €

Art.-Nr. 03580L  
MW23-4854



### PROFI DREHMOMENTSCHLÜSSEL 1/2" 40 - 200 NM

- ▶ Genauigkeit von ± 4 %
- ▶ Für den kontrollierten Rechtsanzug
- ▶ Mit umschaltbarem Ratschenkopf

Art.-Nr. 03874L  
MW23-5146

MESSEWELT  
PREIS  
65,90 €

### WERKSTATTWAGEN

- ▶ Mit 7 Schubladen
- ▶ 5 Schubladen bestückt mit insgesamt 347 Werkzeugen
- ▶ In Premium-Qualität, aufbewahrt in Schaumstoffmodulen

Art.-Nr. Z3705  
MW23-5475

MESSEWELT  
PREIS  
799,00 €



### FEILENSATZ

- ▶ Kreuzhieb
- ▶ Feilenlänge: 200 mm
- ▶ Hieb 2

Art.-Nr. 90940L  
MW23-4578

MESSEWELT  
PREIS  
19,90 €



### PROFI DREHMOMENTSCHLÜSSEL 1/2" 60 - 340 NM

- ▶ Direkte numerische Anzeige des gewünschten Drehmomentwertes
- ▶ Sichere Verriegelung des Drehgriffes mittels Druckknopf
- ▶ Extra feine Skaleneinteilung

Art.-Nr. 03875L  
MW23-5147

MESSEWELT  
PREIS  
89,00 €





### BREMSKOLBEN-RÜCKSTELLWERKZEUG SATZ PNEUMATISCH

- ▶ Drehen und Drücken von Bremskolben an fast allen Pkw
- ▶ Effizientes, beschädigungsfreies Arbeiten an Bremsanlagen
- ▶ Für rechts- sowie linksdrehende Bremskolben
- ▶ Schnellverbinder ermöglicht einfaches Aufsetzen der Adapter
- ▶ Automatischer Ausgleich bei unterschiedlichen Gewindesteigungen
- ▶ 23-teiliger Satz: 1 Druckluftspindel, 22 Adapterplatten

Art.-Nr. V1711N

MW23-4871

MESSEWELT  
PREIS  
**129,00 €**



### WERKSTATTWAGEN SERIES XL EDELSTAHL

- ▶ Werkstattwagen mit Sortiment und Edelstahl-Arbeitsplatte
- ▶ Pulverbeschichteter Korpus, besonders resistent gegen Kratzer
- ▶ Lieferung inklusive Fahrgriff und Schlüssel
- ▶ Fahrgriff ermöglicht einfaches Rangieren
- ▶ Schubladen 100 % ausziehbar
- ▶ Edelstahl-Arbeitsplatte und Kleinteilablage
- ▶ Abmessungen: 940 mm x 514 mm x 1.000 mm
- ▶ Traglast pro Schublade: 25 kg
- ▶ Farbe: RAL 9005 / RAL 7004
- ▶ Gewicht Wagen: 84 kg
- ▶ Gesamttragkraft (statisch): 500 kg
- ▶ Schublade Abmessung: 7x 753 x 398 x 75 mm  
- 1x 753 x 398 x 154 mm

- ▶ Einlagenmaß/Schubladengröße: 4/3+ (750 x 393 mm)
- ▶ Gegenseitige Auszugssperre für minimales Kippisiko
- ▶ Zentralverriegelung mit Zylinderschloss
- ▶ Anzahl Bockrollen: 2
- ▶ Anzahl Lenkrollen: 2
- ▶ Anzahl Rollen mit Bremse: 2
- ▶ Werkstattwagen Rammschutz: Senkrechter, durchgehender Kantenschutz auf allen vier Fahrzeugecken
- ▶ 499-teiliges Sortiment

Art.-Nr. V4481-X/499

MW23-5553

MESSEWELT  
PREIS  
**2.749,- €**

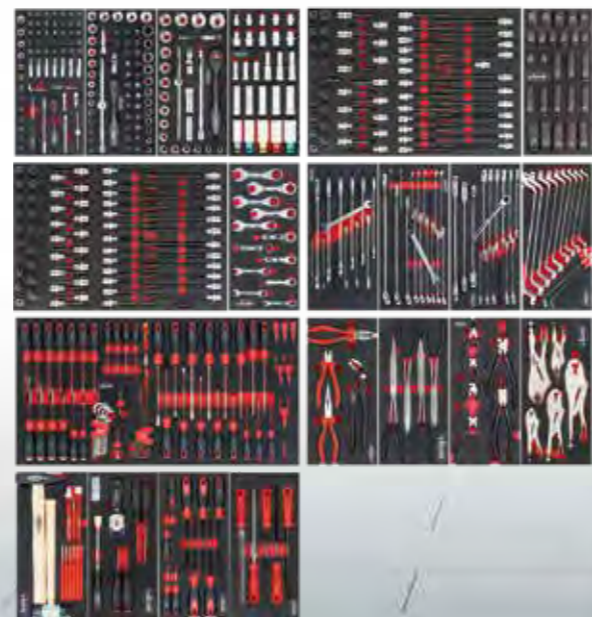

### BREMSLEITUNG-BIEGEWERKZEUG 4,75 MM

- ▶ Speziell für Bremsleitungen aus ummanteltem Kunststoff, Stahl und Kupfer-Nickel
- ▶ Fünf verschiedene Biegeradien

Art.-Nr. V7259

MW23-4961

MESSEWELT  
PREIS  
**30,50 €**



### BÖRDELGERÄT FÜR Ø 4,75 MM

- ▶ Ausschließlich für DIN Bördelungen
- ▶ Genaue Positionierung der Bremsleitung im Gerät erfolgt mittels Abstandsadapter
- ▶ Einsatz an Brems- bzw. Hydraulikleitungen direkt am Fahrzeug
- ▶ Für dünnwandige Stahl-, Aluminium- und Kupferleitungen (Metrisch/Zoll)
- ▶ Für DIN F-Bördel 180°

Art.-Nr. V4416

MW23-4396

MESSEWELT  
PREIS  
**47,90 €**



### BREMSLEITUNGSRATSCHENROHRSCHEIDER

- ▶ Platzsparend, mit Ratschen-Mechanismus
- ▶ Für 4,75 mm Bremsleitungen
- ▶ Ratschen-Mechanismus im Kopf des Werkzeuges minimiert Platzbedarf – direkt am Fahrzeug verwendbar
- ▶ Kein Nachstellen des Schneidrades durch Selbstjustierung
- ▶ Schnelleres Schneidergebnis als konventionelle Leitungsschneider
- ▶ Einstellen der selbstjustierenden Schneidkraft möglich

Art.-Nr. V6917

MW23-5554

MESSEWELT  
PREIS  
**29,90 €**



### RATSCHENRINGMAULSCHLÜSSEL-SATZ

- ▶ Ratschenringmaulschlüssel-Satz, lang
- ▶ Oberfläche verchromt
- ▶ 5° Bestätigungswinkel
- ▶ 8 – 19 mm
- ▶ Black Edition, 12-teilig

Art.-Nr. V1031-BE

MW23-5120

MESSEWELT  
PREIS  
**62,50 €**



### RAUCHGAS-LECKAGETESTER

- ▶ Leckage-Suche in geschlossenen Systemen
- ▶ Durch Applikation von Rauchgas werden Undichtigkeiten schnell visualisiert
- ▶ Betrieb über das 12 V Bordnetz
- ▶ Druckbeaufschlagung mittels „Luft“-Modus und integriertem Manometer ohne weitere Hilfsmittel möglich
- ▶ Universelle Anwendungsmöglichkeiten durch verschiedene Adapter

Art.-Nr. V7524

MW23-5316

MESSEWELT  
PREIS  
**389,00 €**



### DIAGNOSEFLUID FÜR RAUCHGAS-LECKAGETESTER

- ▶ Gebrauchsfertiges Diagnoseliquid für die Erzeugung von dichtem, weißem und geruchlosem Dampf im Vigor V7524 Rauchgas-Leckagetester
- ▶ Das Liquid ist ungiftig und biologisch abbaubar
- ▶ 250 ml

Art.-Nr. V7524-10

MW23-5422

MESSEWELT  
PREIS  
**14,50 €**



# Ihr Vorteil: unsere Lösung.

**Typisch Metzger:** unser breites Sortiment von über 35.000 Produkten. Dazu viele clevere Lösungen, die Werkstattabläufe vereinfachen und für kurze Reparaturzeiten sorgen. Und nicht zuletzt die zahlreichen Metzger Elektronikbauteile und Nischenprodukte, die bislang nur OE-seitig verfügbar waren.

**Mit uns sind Sie immer eine Idee besser. Immer einen Tick schneller. Und den entscheidenden Schritt voraus.**

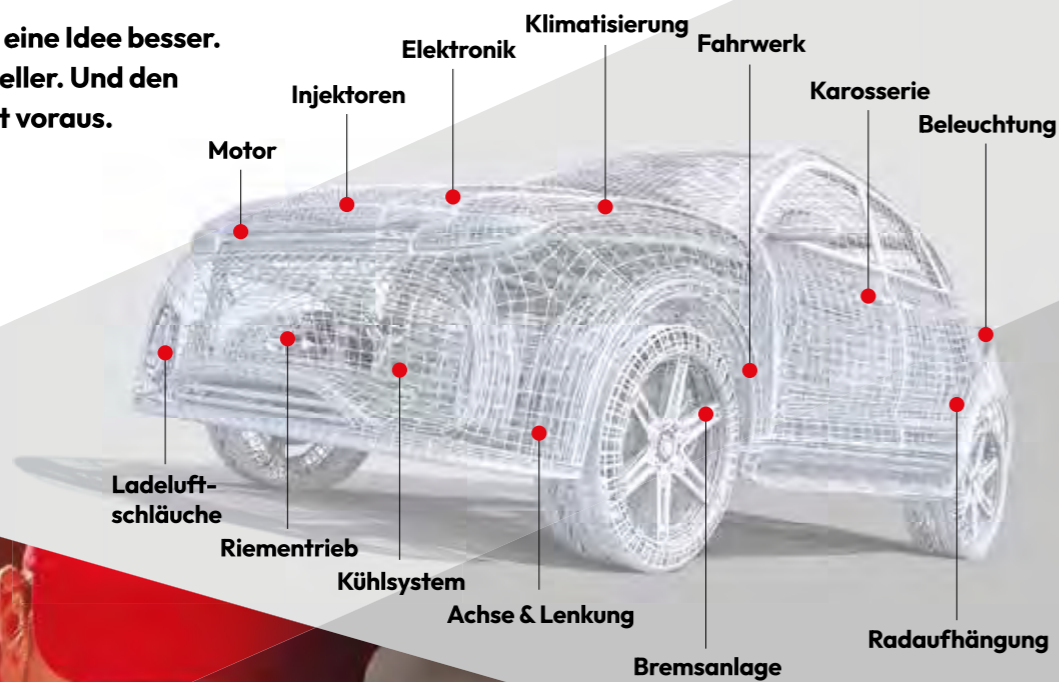

**DA SCHAU  
ICH ZUERST.**



# Legendär in Qualität und Leistung

## Unsere Startaufstellung

Produkte & Werkzeuge für Radlager, Motoren, Antrieb, Fahrwerk & Lenkung



# FRIELITZ

## ZURRMULDE 1000 DAN

- ▶ Außenmaß 123 x 115 mm
- ▶ 1-seitig klappbar mit Abriebschutz mit Gegenplatte (Maße 165 x 165 mm) und Schrauben, Muttern, Sicherungsringen

Art.-Nr. 013003001-SET

MW23-5324

MESSEWELT  
PREIS  
9,20 €



## WERKZEUGKASTEN KUNSTSTOFF

- ▶ Breite außen/innen: 550/459 mm
- ▶ Tiefe außen/innen: 310/265 mm
- ▶ Höhe außen/innen: 255/159 mm
- ▶ Max. Kapazität: 24 Liter
- ▶ Material: Polypropylen
- ▶ Farbe: schwarz
- ▶ Mit klappbarem Deckel
- ▶ Scharniere an der langen Seite
- ▶ 1 Verschluss mit Schließzylinder inkl. 2 Schlüsseln
- ▶ UV-stabil
- ▶ Witterungs- und temperaturbeständig
- ▶ Spritzwasserdicht

Art.-Nr. 003001055

MW23-5372

MESSEWELT  
PREIS  
38,90 €

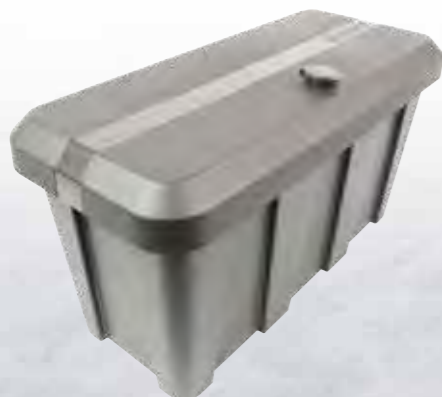

## SET UNTERLEGKEIL MIT HALTER

- ▶ Material: Kunststoff
- ▶ Farbe: schwarz
- ▶ Maße (LxBxH): 225 x 90 x 100 mm
- ▶ Reifengröße: bis 14"

Art.-Nr. 010100118

MW23-3016

MESSEWELT  
PREIS  
3,95 €



## UNIVERSAL- KASTENSCHLOSS

- ▶ Mit integriertem Riegel
- ▶ Gewicht: 2,5 kg

Art.-Nr. 012200015

MW23-2276

MESSEWELT  
PREIS  
16,50 €



# FRIELITZ

## AUTOTRANSPORTGURT KOFFERSET

- ▶ Bandbreite 35 mm, LC 1000 daN
- ▶ Druckratsche mit kurzem Festende (Länge 110 mm) und Triangelspitzhaken
- ▶ Zurrband mit Triangelspitzhaken, Länge 3.000 mm
- ▶ Verbindungsgurt mit Endschlaufe, Länge 370 mm
- ▶ 1x Warnweste, Universalgröße mit Klettverschluss, Norm EN20471, leuchtgelb
- ▶ 1x Arbeitshandschuhe, Größe 10

Art.-Nr. 013005690

MW23-3822

MESSEWELT  
PREIS  
79,00 €



## ZURRGURT-KOFFERSET MIT ALU-WERKZEUGBOX

- ▶ 4x ZG2035050DSH Zurrband mit Druckratsche, 2-teilig mit Spitzhaken, Fertiglänge 5.000 mm, Bandbreite 35 mm U 2000 daN LC 1000 daN, Farbe grün, gefertigt nach DIN EN 12195-2
- ▶ 4x ZG0825050DOH Zurrband mit Druckratsche, 1-teilig ohne Haken, Fertiglänge 5.000 mm, Bandbreite 25 mm U 800 daN LC 400 daN, Farbe gelb, gefertigt nach DIN EN 12195-2
- ▶ 4x 003000320 Anti-Rutschpad, Maße 200 x 200 x 3 mm, Gleitreibwert ca. 0,6 y aus PU-gebundenem Gummigranulat
- ▶ 4x 013000335 Kantenschutzwinkel für 50 mm Zurrgurte, Material Kunststoff, Farbe weiß

Art.-Nr. 013005900

MW23-4925

MESSEWELT  
PREIS  
192,50 €



## ANTIRUTSCHMATTE

- ▶ Anti-Rutschmatte für den Kofferraum, Paletten, etc.
- ▶ Maße: 1.200 x 800 x 3 mm
- ▶ Gleitreibwert ca. 0,6 y aus PU-gebundenem Gummigranulat

Art.-Nr. 003000310

MW23-4475

MESSEWELT  
PREIS  
8,50 €

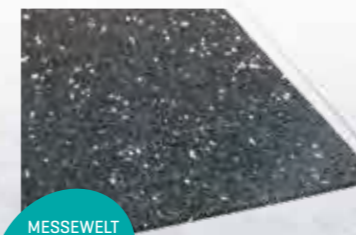

## RADSICHERUNGS-SET RS

- ▶ 1x Druckratsche mit Triangelspitzhaken
- ▶ 1x Zurrband mit Triangelspitzhaken, Länge 3.000 mm
- ▶ 1x Verbindungsgurt mit Endschlaufe, Länge 370 mm, Farbe rot gefertigt nach DIN EN 12195-2
- ▶ 1 Paar Arbeitshandschuhe, Farbe rot/schwarz, Größe 9, EN388:2016
- ▶ 2 Stück Kantenschutz für 25/35 mm Gurte
- ▶ 1 Stück Tragetasche 200 x 200 x 50 mm

Art.-Nr. 013006010

MW23-5539

MESSEWELT  
PREIS  
17,00 €



## AUTOMATIK-ZURRGURT-SET S

- ▶ 2 Stück patentierter Druckratschenzurrband mit automatischer Aufrollung und integrierter Schlaufe
- ▶ Fertiglänge 3.000 mm/Bandbreite 25 mm/U 600 daN/LC 300 daN
- ▶ 1-teilig mit PVC-beschichteten S-Haken mit Sicherung, Farbe rot, gefertigt nach DIN EN 12195-2
- ▶ 1 Paar Arbeitshandschuhe, Farbe rot/schwarz, Größe 9

Art.-Nr. 013006001

MW23-5540

MESSEWELT  
PREIS  
26,30 €



## ABDECKNETZ PPM

- ▶ Maße: 3.000 x 2.000 x 45 mm
- ▶ Maschenweite ca. 45 mm
- ▶ Rand gesäumt
- ▶ Mit umlaufender robuster Randverstärkung und Expanderseil

Art.-Nr. 013030043-EXPANDER

MW23-3017

MESSEWELT  
PREIS  
27,00 €





### ARBEITSSCHEINWERFER R2100 2.0

- ▶ 12 V – 30 V
- ▶ 2.300 lm
- ▶ Anzahl der LEDs: 4
- ▶ Leistungsaufnahme: 27 W
- ▶ Farbtemperatur: 6.500 K
- ▶ Mit Positionslicht (LED)

Art.-Nr. 1G0 357 109-111

MW23-5504



MESSEWELT PREIS  
52,00 €

### ARBEITSSCHEINWERFER VALUEFIT LED TS3000

- ▶ 12 V/24 V
- ▶ 3.000 lm
- ▶ Geschraubt
- ▶ Nahfeldausleuchtung
- ▶ 800 mm
- ▶ Stecker: offene Kabelenden

Art.-Nr. 1GA 357 112-002

MW23-4443



MESSEWELT PREIS  
40,50 €

### ARBEITSSCHEINWERFER S5000 2.0 KLAR

- ▶ 12 V – 30 V
- ▶ 5.000 lm
- ▶ Anzahl der LEDs: 16
- ▶ Leistungsaufnahme: 84 W
- ▶ Farbtemperatur: 6.500 K
- ▶ Mit Positionslicht (LED)

Art.-Nr. 1GA 357 109-221

MW23-5505



MESSEWELT PREIS  
84,00 €

### MULTI-KENNLEUCHE VF700 VALUEFIT

- ▶ 12/24 V
- ▶ Anbau-Stecker: offene Kabelenden
- ▶ Mit rotierendem Warnsignal/mit blitzendem Warnsignal/Doppelblinker
- ▶ Klare Linse

Art.-Nr. 2XD 357 958-121

MW23-5507



MESSEWELT PREIS  
54,00 €

### TELLERHORN SET PERFORMANNC - TYP B133

- ▶ 12 V – 118 dB(A)
- ▶ Frequenzbereich: 300/500 Hz
- ▶ Tiefton/Hochton
- ▶ Flachsteckanschluss

Art.-Nr. 3AG 003 399-801

MW23-5502



MESSEWELT PREIS  
35,00 €

### TELLERHORN - HELLA STYLE HORN S90 SET 12V

- ▶ 111 dB(A)
- ▶ Frequenzbereich: 350/415 Hz
- ▶ Elektrisch
- ▶ Flachsteckanschluss
- ▶ Menge: 2

Art.-Nr. 3AM 922 000-971

MW23-5440



MESSEWELT PREIS  
9,00 €

### BATTERIESCHALTER 50 A

- ▶ Anschlussgewinde M10
- ▶ Geschraubt
- ▶ Gewindesteigung: 1,5 mm

Art.-Nr. 6EK 002 843-001

MW23-5503



MESSEWELT PREIS  
15,90 €



### FEUERLÖSCHER

- ▶ Feuerlöscher nach DIN EN3
- ▶ Dauerdrucklöscher mit Manometer
- ▶ 1 kg

Art.-Nr. 43970000

MW23-4280



MESSEWELT PREIS  
14,00 €



### VERBANDTASCHE

- ▶ Aus Nylon-Gewebe
- ▶ Inhalt nach DIN 13164:2022
- ▶ Inklusive Broschüre mit Erste-Hilfe-Hinweisen
- ▶ Eingeschrumpft in Folie
- ▶ Schwarz

Art.-Nr. 43930004

MW23-3036



MESSEWELT PREIS  
4,95 €

### VERBANDSKASTEN

- ▶ Aus bruchsicherem Kunststoff
- ▶ Inhalt nach DIN 13164:2022
- ▶ Eingeschrumpft in Folie
- ▶ Inklusive Broschüre mit Erste-Hilfe-Hinweisen
- ▶ Farbe: blau

Art.-Nr. 43920005

MW23-1343



MESSEWELT PREIS  
5,10 €

### SICHERHEITSWESTE

- ▶ Nach DIN EN 471
- ▶ Aus Polyester-Stoff
- ▶ Mit Klettverschluss
- ▶ 2 reflektierende Streifen
- ▶ Farbe: orange
- ▶ Größe: L

Art.-Nr. 43910000

MW23-1342



MESSEWELT PREIS  
1,70 €

### EURO WARNDREIECK MINI

- ▶ Im Kunststoffköcher
- ▶ Ca. 440 x 55 x 35 mm
- ▶ Geprüft und zugelassen
- ▶ Passend auch für die neuen KFZ
- ▶ Farbe: rot

Art.-Nr. 43940200

MW23-1345



MESSEWELT PREIS  
3,50 €

### WERKSTATTSCHENER

- ▶ Kunstleder
- ▶ Für Hobby und Beruf
- ▶ Universal passend
- ▶ Auch für Fahrzeuge mit Seitenairbag (inkl. TÜV-Gutachten)
- ▶ Größe K
- ▶ Plus SAB

Art.-Nr. 21770904

MW23-1341



MESSEWELT PREIS  
16,90 €

### KOMBITASCHE PLUS

- ▶ Aus Nylon-Gewebe
- ▶ Verbandmaterial nach DIN 13164:2022
- ▶ Sicherheitsweste
- ▶ EURO-Warndreieck, amtlich geprüft
- ▶ Inklusive Klett zur einfachen Befestigung
- ▶ Rot

Art.-Nr. 43999712

MW23-5340



MESSEWELT PREIS  
9,45 €



**NORDVLIES**  
HYGIENE



### PLUM QUICKFIX PFLASTERSPENDER ELASTIC

- ▶ Ein flexibles Pflasterspendersystem für alle Arbeitsbereiche
- ▶ QuickFix bietet Ihnen schnelle Erste Hilfe bei kleineren Schnittverletzungen
- ▶ Plus 2x 30 Pflaster

Art.-Nr. P5528

MW23-5246

MESSEWELT  
PREIS  
**27,00 €**



### PLUM QUICKSAFE SOLO STATION ERSTE-HILFE-STATION

- ▶ Eine kompakte, benutzerfreundliche Erste-Hilfe-Station mit Augenspülung und Pflasternachfüllung für schnelle, einfache Hilfe

Art.-Nr. P5192

MW23-5510

MESSEWELT  
PREIS  
**39,90 €**



### PLUM QUICK SAFE ERSTE HILFE STATION

- ▶ Inhalt: 2x 500 ml Augenspülfaschen mit steriler 0,9 % Natriumchloridlösung, 1x 200 ml Augenspülfasche pH Neutral bei Verätzungsgefahr durch Säuren und Alkali, 20 Stk. QuickClean Wundreinigungstücher, 18 Stk. QuickCool Verbrennungsgel, 1 Set QuickStop Wundverbände, 5 Stk. Quick Rinse, 20ml Augenspülpullen, 1 QuickFix Pflasterrefill mit 45 Stk. elastischen Pflastern
- ▶ Lieferung inkl. Anwendungshinweisen und Befestigungsmaterial
- ▶ Mit separater Piktogrammtafel mit Spiegel

Art.-Nr. P5174

MW23-4643

MESSEWELT  
PREIS  
**74,00 €**

**KUNZER**  
Qualität verbindet

### PNEUMATISCHER MONTAGE-ROLLHOCKER

- ▶ Die hochwertige, pneumatische Höhenverstellung ermöglicht das ermüdungsarme Arbeiten in Sitzhöhen von 40 – 52 cm
- ▶ Die große Werkzeugablage mit 420 mm Ø nimmt kleine Werkzeuge auf
- ▶ 2 Werkzeugablagen um 360° drehbar
- ▶ Höhenverstellbar von 40 – 52 cm
- ▶ Rad Ø: 75 mm
- ▶ Belastbarkeit: 150 kg

Art.-Nr. WK 3010

MW23-5287

MESSEWELT  
PREIS  
**59,90 €**



**serwo**  
AUTOMOTIVE

### WERKSTATTPLANER

- ▶ Einstecktiefe 210 mm, Sichtrand 96 mm
- ▶ 315 x 1.282 x 76 mm

Art.-Nr. 0850080

MW23-3949

MESSEWELT  
PREIS  
**129,00 €**



**serwo**  
AUTOMOTIVE

### 10 WERKSTATT- AUFTRAGSMAPPEN

- ▶ Mit Klettverschluss und Schlüssel-tasche aus netzverstärkter Folie auf der Rückseite
- ▶ Schwarz

Art.-Nr. 0850025

MW23-3950

MESSEWELT  
PREIS  
**32,50 €**



PREMIUM-WERKZEUGE  
**KSTOOLS**  
PREMIUM TOOLS

### UNIVERSAL GUMMIAUFLAGEN-SATZ FÜR HEBEBÜHNE

- ▶ Ideale Unterlage, um Schweller und Lacke zu schonen
- ▶ Universelle Auflage für Hebebühnen
- ▶ Aus Voll-Gummi
- ▶ Abmessungen: 125 x 155 mm, Höhe 35 mm
- ▶ 4-teilig

Art.-Nr. 160.0391-TD

MW23-4803

MESSEWELT  
PREIS SIEHE  
**Angebot des  
Tages**



### ALU LAUFBÜHNE

- ▶ Mit rutschfestem Profil auf der Laufbühne
- ▶ Mit Riffelblech-Profil auf der Trittstufe
- ▶ Mit Sicherheitsverriegelungen
- ▶ Zusammenklappbar und dadurch platzsparend zu verstauen
- ▶ Kunststoffkanten an Füßen schützen Laufbühne und den Boden
- ▶ Massive Aluminium-Konstruktion
- ▶ 1.650 x 380 x 730 mm

Art.-Nr. 800.0985

MW23-5578

MESSEWELT  
PREIS  
**133,90 €**

**AUTOSTYLING**  
SEEHASE

### HEIZLÜFTER

- ▶ Leistung 150 Watt
- ▶ Mit Ventilatorfunktion
- ▶ Zur Kühlung im Sommer und Wärmen im Winter
- ▶ Mit abgesichertem Anschlussstecker für Zigarettenanzünder

MESSEWELT  
PREIS  
**12,50 €**



Art.-Nr. 490189

MW23-5357

### HEIZBARE SITZAUFLAGE

- ▶ Anschluss über 12 Volt Stecker für Zigarettenanzünder, mit Sicherung und Funktionsleuchte
- ▶ Mit 2 Stufenschalter – Leistung 35/45 Watt
- ▶ Geringer Stromverbrauch
- ▶ Rutschsichere Befestigung mit elastischen Spannbändern
- ▶ Mit hochwertigem Textilbezug

MESSEWELT  
PREIS  
**17,50 €**



Art.-Nr. 790749

MW23-4502

### SCHUTZBEZUG ORLANDO KUNSTLEDER EINSITZ

- ▶ Schützt effektiv vor Verschmutzung und Beschädigung
- ▶ Aus robustem, wasserdichtem Kunstleder
- ▶ Universell einsetzbar und leicht zu reinigen

MESSEWELT  
PREIS  
**10,90 €**



Art.-Nr. 503887

MW23-4501

### KOTFLÜGELSCHONER SERVICUS

- ▶ Robustes Kunstleder mit weicher Füllung
- ▶ Wasserdicht und ölbeständig
- ▶ Mit Magnetstreifen
- ▶ Farbe: schwarz
- ▶ Material Kunstleder und 100 % PP

Art.-Nr. 503252

MW23-4250

MESSEWELT  
PREIS  
**11,00 €**



▶ Detaillierte Produktinfos auf der MESSEWELT

### KRAFTSTOFF-SCHLAUCH-ABROLLGERÄT, 6-FACH BESTÜCKT

- ▶ 1x 5 m Spule Kraftstoffschlauch Garngeflecht – 3,2 x 7,0 mm
- ▶ 1x 5 m Spule Obergummischlauch DIN 2A – 5,5 x 3,0 mm
- ▶ 1x 5 m Spule Obergummischlauch DIN 2A – 7,5 x 3,0 mm
- ▶ 1x 5 m Spule Obergummischlauch DIN 2A – 9,0 x 3,0 mm
- ▶ 1x 5 m Spule Unterdruckschlauch ECO-C – 3,5 x 8,0 mm
- ▶ 1x 5 m Spule PVC-Schlauch glasklar – 4,0 x 6,0 mm
- ▶ Mit Maßeinheit und Schere
- ▶ Abmessung (HxBxT): 570 x 513 x 215 mm



MESSEWELT  
PREIS  
**199,00 €**

Art.-Nr. 8951000675

MW23-4407

### WERKSTATTSCHRANK

- ▶ Stahlblechschrank, abschließbar
- ▶ Abmessungen (HxBxT): 1.800 x 800 x 380mm
- ▶ Farbe: schwarz
- ▶ 4 Fachböden

MESSEWELT  
PREIS  
**489,00 €**

Art.-Nr. 95799923075

MW23-5283



### WERKSTATTSCHRANK DIN TEILE M6-M12

- ▶ Stahlblechschrank, abschließbar
- ▶ Abmessung (HxBxT): 1.800 x 800 x 380 mm
- ▶ Farbe: schwarz
- ▶ 8 Fachböden bestückt mit den gängigsten DIN-Teilen in Lagerboxen
- ▶ Inklusive Etikettensatz mit EAN-Code und Etikettenschienen

MESSEWELT  
PREIS  
**1.099,- €**

Art.-Nr. 95710010175

MW23-5402



### DACHANTENNE, MARDERBISS-SICHERE RADIOANTENNE

- ▶ Universell einsetzbar für 6 mm Außengewinde
- ▶ 5, 6 und 7 mm Innengewinde mit Messing-adapter
- ▶ Variable Länge 12, 17 und 26 cm

Art.-Nr. 07588

MW23-5065

MESSEWELT  
PREIS  
**11,30 €**

### DUFTSCHEIBE

- ▶ Riecht für den Marder nach „gefährlichem Feind“
- ▶ Mit nur einer Duftscheibe ist es möglich, den gesamten Motorraum zu schützen
- ▶ Mindestens sechs Monate wirksam
- ▶ Ohne Montage

Art.-Nr. 07510

MW23-4293

MESSEWELT  
PREIS  
**8,90 €**



### DUFTMARKEN-ENTFERNER

- ▶ Dient zum einfachen Entfernen der Duftmarke des Marders
- ▶ Unbedenklich für Kunststoff, Gummi und Lack
- ▶ 300 ml

Art.-Nr. 07503

MW23-4292

MESSEWELT  
PREIS  
**5,70 €**



### STANDARD ULTRASCHALLGERÄT

- ▶ Frequenzmodulierte Ultraschalltöne, die dem Marder „höchste Gefahr“ durch tierische Angst- und Warningschreie signalisieren
- ▶ 12-Volt-Anschluss
- ▶ 1 wasserfester Piezo-Lautsprecher
- ▶ Abstrahlradius: 360°
- ▶ Abstrahlwinkel: 160°
- ▶ Schalldruck: ca. 85 dB
- ▶ Frequenzmodulation gegen Gewöhnung
- ▶ Funktionskontrollleuchte, blinkende LED
- ▶ Stoß- und spritzwassergeschützt

Art.-Nr. 07535

MW23-4294

MESSEWELT  
PREIS  
**29,90 €**

### ANTI-MARDERSPRAY

- ▶ Konzentrat mit Langzeitwirkung, riecht für den Marder nach „gefährlichem Feind“
- ▶ Kein großflächiges Einsprühen aller gefährdeten Teile nötig, nur punktueller Auftragen mit beiliegenden „Duftspeichern“, die einfach aufgeklebt werden können und regelmäßig mit Duftkonzentrat besprüht werden
- ▶ Reicht bis zu 2 Jahre
- ▶ Hochwirksames Duftkonzentrat
- ▶ 200 ml

Art.-Nr. 07520

MW23-4779

MESSEWELT  
PREIS  
**9,90 €**



### 8 PLUS-MINUS CLIP HOCHSPANNUNGSGERÄT MIT ULTRASCHALL

- ▶ Batteriebetrieb
- ▶ Stromverbrauch: ca. 0,2 mA
- ▶ Laufzeit bis zu 18 Monate
- ▶ Abstrahlradius: 360°
- ▶ Abstrahlwinkel: >170°
- ▶ Schalldruck: ca. 110 dB
- ▶ Frequenzmodulation gegen Gewöhnung
- ▶ Funktionskontrollleuchte, blinkende LED
- ▶ Wasserdicht nach IP65
- ▶ Panikschutzschaltung

Art.-Nr. 07539

MW23-4909

MESSEWELT  
PREIS  
**141,00 €**

### BEFESTIGUNGSWINKEL FÜR ALLE MARDERABWEHR- GERÄTE

- ▶ Universeller Befestigungswinkel für alle STOP&GO Marderabwehrgeräte
- ▶ Befestigung des Marderabwehrgerätes im Motorraum mit nur einer Schraube
- ▶ Inklusive Schrauben, Muttern und Unterlegscheiben

Art.-Nr. 07599

MW23-4910

MESSEWELT  
PREIS  
**5,10 €**



### 7 PLUS-MINUS CLIP HOCHSPANNUNGSGERÄT MIT ULTRASCHALL

- ▶ 12-Volt-Anschluss
- ▶ Sensortechnik
- ▶ Stromverbrauch: ca. 0,2 mA
- ▶ 6 Clip-Edelstahlkontaktplatten mit Plus- und Minuspol
- ▶ 2 wasserfeste Piezo-Lautsprecher
- ▶ Abstrahlradius: 360°
- ▶ Abstrahlwinkel: >170°
- ▶ Schalldruck: ca. 110 dB

Art.-Nr. 07553

MW23-4908

MESSEWELT  
PREIS  
**136,00 €**

### 4B BATTERIE ULTRASCHALLGERÄT

- ▶ Ultraschall mit Frequenzmodulation – ohne Bordnetzanschluss – superflache Slimline-Bauweise
- ▶ Mit Batteriebetrieb
- ▶ Frequenzmodulierte Ultraschalltöne, die dem Marder „höchste Gefahr“ durch tierische Angst- und Warningschreie signalisieren
- ▶ Bordnetzunabhängig durch Betrieb mit zwei handelsüblichen 3-Volt-Knopfzellen (CR2477)

Art.-Nr. 07533

MW23-4780

MESSEWELT  
PREIS  
**41,90 €**





# MEHR ZEIT FÜRS KERNGESCHÄFT!



## WERKSTATTABRECHNUNGSPILOT

### OPTIMIEREN SIE IHRE ABRECHNUNGSPROZESSE!

Ob Angebot, Auftrag, Reifeneinlagerung oder Rechnung – der WAP unterstützt Sie in allen Bereichen Ihrer Kfz-Werkstatt. So haben Sie stets alle Kunden- und Auftragsdaten im Blick. Dabei garantieren optionale Zusatzmodule, wie z. B. Schnittstellen zu allen wichtigen Informationssystemen der Branche, größtmögliche Flexibilität. Natürlich wurde auch der Teile- und Technikkatalog des ATP perfekt in die Software integriert.

## FINANZEN: KASSENBUCH UND DATEV-EXPORT

Ob bar, EC-Karten-Zahlung oder Überweisung: Mit dem Kassenbuch behalten Sie den Überblick. Dank hinterlegtem Kontenplan und einem entsprechenden Export Ihrer Ausgangsrechnungen und des Kassenbuchs mittels integrierter DATEV-Schnittstelle ersparen Sie sich überflüssige Kosten beim Steuerberater.

**JETZT NEU!**



Mit zertifizierter Softwarelösung zu der ab seit 1. Januar 2021 gesetzlich vorgeschriebenen neuen Kassensicherheitsverordnung.

## ZUKUNFTSSICHERE TECHNOLOGIE

Sie benutzen die Software, wir kümmern uns um den Rest. Kein unnötiger Aufwand durch Datensicherung, Programmaktualisierungen oder Hardwareanforderungen. Greifen Sie ortsunabhängig jederzeit auf Ihre Unternehmensdaten zu.

## AUFTRAGSVERWALTUNG

Nutzen Sie die Vorteile des schnellen Zugriffs auf sämtliche Belege – mit Kostenvoranschlag, Rechnungen, Gutschriften inklusive Reaktivierung und dergleichen. Erstellen Sie mit wenigen Schritten einen entsprechenden Beleg und profitieren Sie von der direkten Kommunikation mit dem ATP.

## WAP UND ATP – EIN UNSCHLAGBARES TEAM!

Der WAP ist komplett in Ihrem ATP integriert. Sie haben aus dem ATP direkten Zugriff auf sämtliche Funktionen des WAP, wie z.B. den Terminkalender und Ihre komplette Faktura. Für Sie bedeutet das eine einheitliche Benutzeroberfläche, clevere Vernetzung und optimierte Prozesse.



## KUNDEN- UND FAHRZEUGSTAMMVERWALTUNG

Organisieren Sie Ihren kompletten Kunden- und Fahrzeugstamm auf einfache und übersichtliche Art und profitieren Sie von vielen hilfreichen Funktionen, die Sie bei der Verwaltung Ihrer Stammdaten unterstützen.

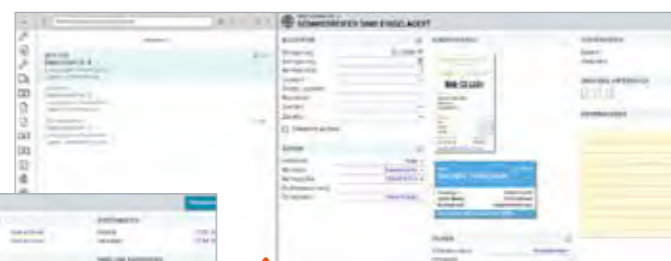
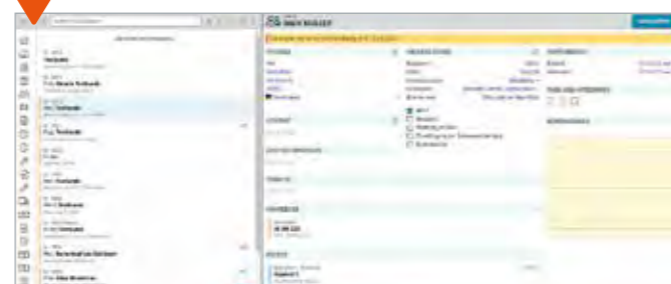

## ÜBERBLICK IM REIFENLAGER

Rad- bzw. Reifeneinlagerung mit Bestandsübersicht, Inventur sowie Ein- und Auslagerungsprozess (samt Belegen).

## SELECT CONNECT

### DIE SMARTE WERKSTATT

Für jeden zweiten Arbeitsschritt eine andere Software-Lösung, jede davon ist anders aufgebaut und im seltensten Fall lassen sich die Datensätze problemlos verknüpfen ... Das kostet Zeit und Nerven, dabei geht es so viel einfacher und effektiver: Mit SELECT CONNECT bieten wir Ihnen ein perfekt aufeinander abgestimmtes Softwarepaket für Ihre Werkstatt! Praxisnah und leistungsstark, ob als Einzelbaustein oder als Rundum-sorglos-Lösung – SELECT CONNECT ist der Schlüssel zur smarten Werkstatt!

## SELECT CONNECT



## AUTOTEILEPILOT

Sie suchen Bauteile, der AUTOTEILEPILOT findet sie. In wenigen Klicks sind die Teile identifiziert, bestellt und geliefert. Außerdem erhalten Sie Hilfestellungen und Features, die Ihnen die Reparatur zukünftig erleichtern:

## SELECT VIN

- ▶ kostenlose VIN-Fahrzeugidentifikation für sämtliche BMW- und VAG-Modelle
- ▶ Filterung der Attribute
- ▶ individuelle Erweiterungsmöglichkeit
- ▶ Direkteinstieg in andere Module

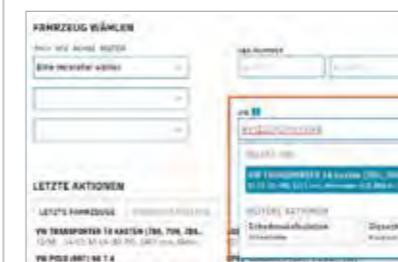

## GRAFISCHE TEILEIDENTIFIKATION (GTI)

- ▶ vereinfachte Fahrzeugauswahl ohne VIN
- ▶ OE-Nummern-Mapping
- ▶ interaktive Sonderausstattungen



Inklusive lokaler Desktop-Edition und Warenkorbschnittstelle zu externen Abrechnungsprogrammen!

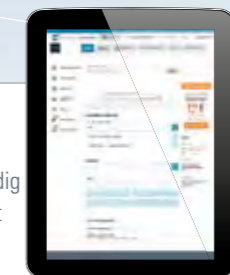

## ATP TABLET

- ▶ keine App notwendig
- ▶ volle Funktionalität
- ▶ vereinfachte Navigation
- ▶ verbesserte Übersichtlichkeit

## FAHRZEUG- UND TEILE-IDENTIFIKATION

- ▶ Google®-Suchfunktionalität zur Fahrzeug- und Teileidentifizierung
- ▶ Identifikation über Textsuche oder Eingabe der Artikel-, Gebrauchs- oder OE-Nummer



## ARTIKELDARSTELLUNG UND BESTELLUNG

- ▶ einfache Navigation durch über 5 Mio. Artikelinformationen
- ▶ stets aktuelles Online-System
- ▶ detaillierte Universalteile-Suche



## ATM –JETZT MIT NEUEM UPDATE!

Einfach immer dabei; unser AUTOTEILE-MESSENGER ist der schnellste Weg zu Ihrem Händler! Der ATM ist damit unsere Antwort auf die Anforderungen einer modernen Werkstatt. So möchten wir Ihnen helfen, Zeit zu sparen und so einfach wie möglich mit Ihrem Händler zu kommunizieren



- ▶ keine Wartezeit am Telefon
- ▶ direkte Fahrzeugidentifizierung
- ▶ von überall aus nutzbar

**mySELECT!**

Lernen Sie das komplette Dienstleistungsportfolio kennen auf [my-select.de](http://my-select.de)



**SELECT CONNECT**

Alle Leistungen finden Sie auch in unserem Online-Portal auf [my-select.de](http://my-select.de)





Termin für die nächste  
**MESSEWELT:**  
 15. – 26. September 2025

**Starke Marken · Strong brands**

Geprüfte Karosserieteile | Spiegel in bewährter Qualität | Kühler- und Klimatechnik

Webkatalog  
[www.autopartscat.com](http://www.autopartscat.com)

**MOTORTRÄGER & HINTERACHSEN**

**Lagerbuchse**

- Viele Artikel werden inkl. des Lagers geliefert

**Korrosionsschutz**

Bei jedem neuen Träger / Achse gilt:

- Hohlräume versiegeln
- Unterbodenschutz auftragen

**über 330 FAHRZEUGANWENDUNGEN**

**Vollständige Programmübersicht**

[www.vanwezel.de](http://www.vanwezel.de)  
[www.vanwezel.at](http://www.vanwezel.at)



**Herzlichen Dank für Ihren Besuch**

10. – 21. MÄRZ 2025

EINE LÖSUNG VON

**SELECT  
CONNECT**<sup>®</sup>

Lassen Sie sich von den vielen MESSEWELT Vorteilen überzeugen:

- Kostenfreier Zugang
  - 24 Stunden geöffnet
  - Attraktive Messeprämien
  - Hersteller-Gewinnspiele
  - Tagesaktuelle Angebote
  - Aktuelle Expertentalks im VIP-Showroom
  - Chat-Möglichkeit direkt mit den Herstellern
  - Schulungsvideos
  - Interessante Themenstände
  - Und vieles mehr!
- > [www.autoteilepilot.de](http://www.autoteilepilot.de)

Das  
Magazin gibt  
es auch als  
Blätterkatalog  
im Autoteile-  
pilot!



Besuchen Sie  
auch unseren **Neuheiten-Stand** – im neuen 3D-Design –  
in der Messehalle für Werkzeuge und Maschinen.

[www.select-connect.de/messewelt](http://www.select-connect.de/messewelt)